



ΕΛΛΗΝΙΚΗ ΔΗΜΟΚΡΑΤΙΑ  
ΝΟΜΟΣ ΑΧΑΪΑΣ  
ΔΗΜΟΣ ΑΙΓΙΑΛΕΙΑΣ  
ΔΗΜΟΤΙΚΗ ΕΠΙΤΡΟΠΗ

**Αριθμός Απόφασης: 380/2025**

**ΑΠΟΣΠΑΣΜΑ**

Από το Πρακτικό **26/2025** της συνεδρίασης της Δημοτικής Επιτροπής Αιγιαλείας της **23.07.2025**.

**ΘΕΜΑ: «Έγκριση ή μη του κατεπείγοντος χαρακτήρα των θεμάτων Εκτός Ημερήσιας Διάταξης».**

Η Δημοτική Επιτροπή Αιγιαλείας, που αποτελείται από τους κ.κ.: 1) Παναγιώτη Ανδριόπουλο, Δήμαρχο Αιγιαλείας, Πρόεδρο, 2) Χρήστο Σπηλιωτόπουλο, Αντιπρόεδρο, 3) Παναγιώτη Αγγελόπουλο, 4) Νικόλαο Καραϊσκό, 5) Δημήτριο Φιλιππάτο, 6) Γεώργιο Φραγκονικολόπουλο και 7) Σωτήριο Ταξιαρχόπουλο, ως τακτικά μέλη και τους 1) Κωνσταντίνο Βούλγαρη, 2) Δημήτριο Ελευθεριώτη, 3) Μαρία Σταυροπούλου, 4) Βασιλική Ψυχράμη και 5) Χρήστο Γούτο ως αναπληρωματικά μέλη (τα οποία αντικαθιστούν βάσει των άρθρων 74 & 75 του Ν.3852/2010 σε περίπτωση απουσίας τα τακτικά), σύμφωνα με την υπ' αριθ.2/2024 (ΑΔΑ: Ε4ΙΞΩ6Χ-5Κ7) απόφαση Δημοτικού Συμβουλίου Αιγιαλείας, περί εκλογής τακτικών και αναπληρωματικών μελών της Δημοτικής Επιτροπής Αιγιαλείας για τη θητεία από 02.01.2024 έως τις 30.06.2026, η οποία βρέθηκε νόμιμη με την υπ' αριθ.πρωτ.3673/11.01.2024 (ΑΔΑ: Ρ0Δ8ΟΡ1Φ-5ΤΠ) όμοια του Γραμματέα Αποκεντρωμένης Διοίκησης Πελοποννήσου, Δυτικής Ελλάδας και Ιονίου και λαμβάνοντας υπόψη τις διατάξεις των 72, 74 και 75 του Ν.3852/2010 (Φ.Ε.Κ.87/τ.Α/07.06.2010), όπως αντικαταστάθηκαν και ισχύουν και σύμφωνα με τις διατάξεις της παρ.1 του άρθρου 74 Α του Ν.3852/2010, όπως προστέθηκε με το άρθρο 9 του Ν.5056/2023 (Φ.Ε.Κ.163/τ.Α/06.10.2023), συνεδρίασε σήμερα **είκοσι τρεις (23) Ιουλίου 2025**, ημέρα **Τετάρτη** και ώρα **13:00'**, σε **τακτική συνεδρίαση διά ζώσης**, μετά από την υπ' αριθ.πρωτ.**20339/18.07.2025** πρόσκληση του Προέδρου της, που κοινοποιήθηκε νόμιμα και εμπρόθεσμα σε κάθε ένα από τα μέλη της (τακτικά και αναπληρωματικά), προκειμένου να συζητήσει και να λάβει αποφάσεις για τα θέματα της ημερήσιας διάταξης και σε όσα ήθελε δεχθεί εκτός αυτής, αφού τα κρίνει ως κατεπείγοντα. Παρούσα είναι και η γραμματέας της Επιτροπής υπάλληλος του Δήμου Αιγιαλείας κα Κωνσταντίνα Μπατάλη.

Στη συνεδρίαση αυτή, σε σύνολο επτά (7) μελών ήταν παρόντα **πέντε (5)** μέλη και έτσι υπήρχε νόμιμη απαρτία.

**Παρόντες**

Παναγιώτης Ανδριόπουλος, Δήμαρχος-Πρόεδρος, Νικόλαος Καραϊσκος, Δημήτριος Φιλιππάτος, Γεώργιος Φραγκονικολόπουλος, Σωτήριος Ταξιαρχόπουλος.

### Απόντες

Χρήστος Σπηλιωτόπουλος, Αντιπρόεδρος.

Ο Δημοτικός Σύμβουλος κ. Παναγιώτης Αγγελόπουλος προσήλθε στη συνεδρίαση πριν από τη συζήτηση του έκτου (6<sup>ου</sup>) θέματος της Ημερήσιας Διάταξης.

Ο Δήμαρχος - Πρόεδρος της Δημοτικής Επιτροπής Αιγιαλείας κ. Παναγιώτης Ανδριόπουλος, αφού διαπίστωσε την απαρτία κήρυξε την έναρξη της συνεδρίασης και πριν από τη συζήτηση των θεμάτων της Ημερήσιας Διάταξης, ζητά από τα μέλη να αποφασίσουν για το κατεπείγον ή όχι των κάτωθι θεμάτων:

1.-«Παραχώρηση πλατείας χωριού στην Κοινότητα Γρηγόρι».

2.-«2<sup>η</sup> παράταση προθεσμίας περαίωσης του έργου: «Εργασίες ανακαίνισης των ΚΕΠ του Δήμου Αιγιαλείας στο πλαίσιο της δράσης «Εκσυγχρονισμού των ΚΕΠ».

3.-«Παραχώρηση χώρου στο Μάτι Δ.Κ. Ροδοδάφνης».

4.-«Ανανέωση των συμβάσεων επτά (7) απασχολούμενων με σχέση εργασίας ΙΔΟΧ στο Κέντρο Κοινότητας του Δήμου στο πλαίσιο ένταξης της πράξης «Συνέχιση Κέντρου Κοινότητας Δήμου Αιγιαλείας» με Κωδικό ΟΠΣ 6001904 στο Πρόγραμμα «Δυτική Ελλάδα 2021-2027».

5.-«Επιστροφή ποσού άρδευσης στο Διακοπτό του Δήμου Αιγιαλείας».

6.-«Παραχώρηση χώρου της Δημοτικής Κοινότητας Διγελιωτικών».

Μετά από τα ανωτέρω καλείται η Δημοτική Επιτροπή του Δήμου Αιγιαλείας, να αποφασίσει σχετικά.

### Η Δημοτική Επιτροπή

Αφού έλαβε υπόψη της τα όσα εξέθεσε ο Δήμαρχος - Πρόεδρος της Δημοτικής Επιτροπής Αιγιαλείας κ. Παναγιώτης Ανδριόπουλος, καθώς και τις διατάξεις του άρθρου 72 του Ν.3852/2010 (Φ.Ε.Κ.87/τ.Α/07.06.2010), «Νέα Αρχιτεκτονική της Αυτοδιοίκησης και της Αποκεντρωμένης Διοίκησης - Πρόγραμμα Καλλικράτης», όπως τροποποιήθηκε από το άρθρο 31 του Ν.5013/2023 (Φ.Ε.Κ.12/τ.Α/19.01.2023), μετά από διαλογική συζήτηση,

### Ομόφωνα Αποφασίζει

Την κήρυξη των κάτωθι θεμάτων:

1.-«Παραχώρηση πλατείας χωριού στην Κοινότητα Γρηγόρι».

2.-«2<sup>η</sup> παράταση προθεσμίας περαίωσης του έργου: «Εργασίες ανακαίνισης των ΚΕΠ του Δήμου Αιγιαλείας στο πλαίσιο της δράσης «Εκσυγχρονισμού των ΚΕΠ».

3.-«Παραχώρηση χώρου στο Μάτι Δ.Κ. Ροδοδάφνης».

4.-«Ανανέωση των συμβάσεων επτά (7) απασχολούμενων με σχέση εργασίας ΙΔΟΧ στο Κέντρο Κοινότητας του Δήμου στο πλαίσιο ένταξης της πράξης «Συνέχιση Κέντρου Κοινότητας Δήμου Αιγιαλείας» με Κωδικό ΟΠΣ 6001904 στο Πρόγραμμα «Δυτική Ελλάδα 2021-2027».

5.-«Επιστροφή ποσού άρδευσης στο Διακοπτό του Δήμου Αιγιαλείας» και

6.-«Παραχώρηση χώρου της Δημοτικής Κοινότητας Διγελιωτικών».

ως κατεπείγοντα και συνεπώς την ένταξή τους προς συζήτηση.

ΑΔΑ: ΕΒΥΟΩ6Χ-ΖΑΚ

Αφού έγινε η σύνταξη του ανωτέρω πρακτικού υπογράφεται όπως ο νόμος ορίζει.

Η ανωτέρω απόφαση έλαβε αύξοντα αριθμό 380/2025.

Ακριβές απόσπασμα

ΑΠΓΙΟ 23.07.2025

Ο Δήμαρχος-Πρόεδρος της Δημοτικής Επιτροπής



ΕΛΛΗΝΙΚΗ ΔΗΜΟΚΡΑΤΙΑ  
ΝΟΜΟΣ ΑΧΑΪΑΣ  
ΔΗΜΟΣ ΑΙΓΙΑΛΕΙΑΣ  
ΔΗΜΟΤΙΚΗ ΕΠΙΤΡΟΠΗ

Αριθμός Απόφασης: 381/2025

ΑΠΟΣΠΑΣΜΑ

Από το Πρακτικό **26/2025** της συνεδρίασης της Δημοτικής Επιτροπής Αιγιαλείας της **23.07.2025**.

**ΘΕΜΑ 1<sup>ο</sup>** Εκτός Ημερήσιας Διάταξης: «**Παραχώρηση πλατείας χωριού στην Κοινότητα Γρηγόρι**».

Η Δημοτική Επιτροπή Αιγιαλείας, που αποτελείται από τους κ.κ.: 1) Παναγιώτη Ανδριόπουλο, Δήμαρχο Αιγιαλείας, Πρόεδρο, 2) Χρήστο Σπηλιωτόπουλο, Αντιπρόεδρο, 3) Παναγιώτη Αγγελόπουλο, 4) Νικόλαο Καραϊσκό, 5) Δημήτριο Φιλίππατο, 6) Γεώργιο Φραγκονικολόπουλο και 7) Σωτήριο Ταξιαρχόπουλο, ως τακτικά μέλη και τους 1) Κωνσταντίνο Βούλγαρη, 2) Δημήτριο Ελευθεριώτη, 3) Μαρία Σταυροπούλου, 4) Βασιλική Ψυχράμη και 5) Χρήστο Γούτο ως αναπληρωματικά μέλη (τα οποία αντικαθιστούν βάσει των άρθρων 74 & 75 του Ν.3852/2010 σε περίπτωση απουσίας τα τακτικά), σύμφωνα με την υπ' αριθ.2/2024 (ΑΔΑ: Ε4ΙΞΩ6Χ-5Κ7) απόφαση Δημοτικού Συμβουλίου Αιγιαλείας, περί εκλογής τακτικών και αναπληρωματικών μελών της Δημοτικής Επιτροπής Αιγιαλείας για τη θητεία από 02.01.2024 έως τις 30.06.2026, η οποία βρέθηκε νόμιμη με την υπ' αριθ.πρωτ.3673/11.01.2024 (ΑΔΑ: Ρ0Δ8ΟΡ1Φ-5ΤΠ) όμοια του Γραμματέα Αποκεντρωμένης Διοίκησης Πελοποννήσου, Δυτικής Ελλάδας και Ιονίου και λαμβάνοντας υπόψη τις διατάξεις των 72, 74 και 75 του Ν.3852/2010 (Φ.Ε.Κ.87/τ.Α/07.06.2010), όπως αντικαταστάθηκαν και ισχύουν και σύμφωνα με τις διατάξεις της παρ.1 του άρθρου 74 Α του Ν.3852/2010, όπως προστέθηκε με το άρθρο 9 του Ν.5056/2023 (Φ.Ε.Κ.163/τ.Α/06.10.2023), συνεδρίασε σήμερα **είκοσι τρεις (23) Ιουλίου 2025**, ημέρα **Τετάρτη** και ώρα **13:00'**, σε **τακτική συνεδρίαση διά ζώσης**, μετά από την υπ' αριθ.πρωτ.**20339/18.07.2025** πρόσκληση του Προέδρου της, που κοινοποιήθηκε νόμιμα και εμπρόθεσμα σε κάθε ένα από τα μέλη της (τακτικά και αναπληρωματικά), προκειμένου να συζητήσει και να λάβει αποφάσεις για τα θέματα της ημερήσιας διάταξης και σε όσα ήθελε δεχθεί εκτός αυτής, αφού τα κρίνει ως κατεπείγοντα. Παρούσα είναι και η γραμματέας της Επιτροπής υπάλληλος του Δήμου Αιγιαλείας κα Κωνσταντίνα Μπατάλη.

Στη συνεδρίαση αυτή, σε σύνολο επτά (7) μελών ήταν παρόντα **πέντε (5)** μέλη και έτσι υπήρχε νόμιμη απαρτία.

**Παρόντες**

## ΑΔΑ: 6Τ7ΙΩ6Χ-0ΩΦ

Παναγιώτης Ανδριόπουλος, Δήμαρχος-Πρόεδρος, Νικόλαος Καραΐσκος, Δημήτριος Φιλιππάτος, Γεώργιος Φραγκονικολόπουλος, Σωτήριος Ταξιαρχόπουλος.

### Απόντες

Χρήστος Σπηλιωτόπουλος, Αντιπρόεδρος.

Ο Δημοτικός Σύμβουλος κ. Παναγιώτης Αγγελόπουλος προσήλθε στη συνεδρίαση πριν από τη συζήτηση του έκτου (6<sup>ου</sup>) θέματος της Ημερήσιας Διάταξης.

Ο Δήμαρχος - Πρόεδρος της Δημοτικής Επιτροπής Αιγιαλείας κ. Παναγιώτης Ανδριόπουλος, αφού διαπίστωσε την απαρτία κήρυξε την έναρξη της συνεδρίασης, όπου σύμφωνα με την υπ' αριθ.380/2025 απόφαση της Δημοτικής Επιτροπής περί ένταξης ή μη του κατεπείγοντος χαρακτήρα των θεμάτων εκτός Ημερήσιας Διάταξης, το εν λόγω θέμα εντάχθηκε ομόφωνα προς συζήτηση.

Στη συνέχεια θέτει υπόψη της Επιτροπής την υπ' αριθ.πρωτ.20411/18.07.2025 εισήγηση της Διεύθυνσης Τεχνικών Υπηρεσιών Δήμου Αιγιαλείας, η οποία έχει ως ακολούθως:

«Έχοντας υπόψη:

1. Την με αριθμ.πρωτ.19539/11-07-2025 αίτησή του Φιλοπροοδευτικού Συλλόγου «ο Άγιος Γρηγόριος», του χωριού, για την παραχώρηση της πλατείας του χωριού ΓΡΗΓΟΡΙ προκειμένου να πραγματοποιηθούν οι εκδηλώσεις του 28<sup>ου</sup> Φεστιβάλ Σταφίδας 2025, από τις 19 Ιουλίου 2025 έως τις 3 Αυγούστου 2025.

2. Το συνοδευόμενο έγγραφο (στην με αριθμ.πρωτ.19539/11-07-2025 αίτηση) της κοινότητας, για τη σύμφωνη γνώμη στην παραχώρηση της πλατείας του χωριού, προκειμένου να πραγματοποιηθούν οι εκδηλώσεις του 28<sup>ου</sup> Φεστιβάλ Σταφίδας 2025, από τις 19 Ιουλίου 2025 έως τις 3 Αυγούστου 2025.

### ΕΙΣΗΓΟΥΜΑΣΤΕ

Την έγκριση του με αριθμ.πρωτ.19539/11-07-2025 αιτήματος, καθώς η Υπηρεσία μας δεν έχει αντίρρηση για τη διάθεση της πλατείας του χωριού».

Μετά από τα παραπάνω καλείται η Δημοτική Επιτροπή Αιγιαλείας, να αποφασίσει σχετικά.

### Η Δημοτική Επιτροπή

Αφού έλαβε υπόψη της την υπ' αριθ.πρωτ.20411/18.07.2025 εισήγηση της Διεύθυνσης Τεχνικών Υπηρεσιών Δήμου Αιγιαλείας, το από 09.07.2025 έγγραφο του Προέδρου της Δημοτικής Κοινότητας Γρηγόρι Δήμου Αιγιαλείας, κ. Χρήστου Δημόπουλου, την υπ' αριθ.123/2024 (ΑΔΑ: 9ΖΙΝΩ6Χ-0ΜΑ) απόφαση του Δημοτικού Συμβουλίου Αιγιαλείας, περί εκχώρησης αρμοδιοτήτων στη Δημοτική Επιτροπή Αιγιαλείας, η οποία εγκρίθηκε με την υπ' αριθ.πρωτ.42295/29.05.2024 (ΑΔΑ: Ψ5ΦΙΟΡ1Φ-Υ8Π) όμοια του Γενικού Γραμματέα Αποκεντρωμένης Διοίκησης Πελοποννήσου, Δυτικής Ελλάδας και Ιονίου, τις διατάξεις του άρθρου 185 του Ν.3463/2006 (Φ.Ε.Κ.114/τ.Α/08.06.2006) «Κύρωση του Κώδικα Δήμων και Κοινοτήτων», όπως συμπληρώθηκε με την παρ.2 του άρθρου 196 του Ν.4555/2018 (Φ.Ε.Κ.133/τ.Α/19.07.2018), καθώς και τις διατάξεις του άρθρου 72 του Ν.3852/2010 (Φ.Ε.Κ.87/τ.Α/07.06.2010), «Νέα Αρχιτεκτονική της Αυτοδιοίκησης και της Αποκεντρωμένης Διοίκησης - Πρόγραμμα Καλλικράτης», όπως τροποποιήθηκε από το άρθρο 31 του Ν.5013/2023 (Φ.Ε.Κ.12/τ.Α/19.01.2023), μετά από διαλογική συζήτηση,

**ΑΔΑ: 6Τ7ΙΩ6Χ-0ΩΦ**  
**Ομόφωνα Αποφασίζει**

Εγκρίνει την παραχώρηση χρήσης χωρίς αντάλλαγμα, της πλατείας της Δημοτικής Κοινότητας Γρηγόρι Δήμου Αιγιαλείας, στον Φιλοπροοδευτικό Σύλλογο «Ο Άγιος Γρηγόριος», προκειμένου να πραγματοποιηθούν οι εκδηλώσεις του 28<sup>ου</sup> Φεστιβάλ Σταφίδας 2025, κατά το χρονικό διάστημα από τις δεκαεννέα (19) Ιουλίου έως και τις τρεις (3) Αυγούστου 2025.

**Αφού έγινε η σύνταξη του ανωτέρω πρακτικού υπογράφεται όπως ο νόμος ορίζει.**

**Η ανωτέρω απόφαση έλαβε αύξοντα αριθμό 381/2025.**

**Ακριβές απόσπασμα**  
**ΑΠΓΙΟ 23.07.2025**  
**Ο Δήμαρχος-Πρόεδρος της Δημοτικής Επιτροπής**



ΕΛΛΗΝΙΚΗ ΔΗΜΟΚΡΑΤΙΑ  
ΝΟΜΟΣ ΑΧΑΪΑΣ  
ΔΗΜΟΣ ΑΙΓΙΑΛΕΙΑΣ  
ΔΗΜΟΤΙΚΗ ΕΠΙΤΡΟΠΗ

**Αριθμός Απόφασης: 382/2025**

**ΑΠΟΣΠΑΣΜΑ**

Από το Πρακτικό **26/2025** της συνεδρίασης της Δημοτικής Επιτροπής Αιγιαλείας της **23.07.2025**.

**ΘΕΜΑ 2<sup>ο</sup>** Εκτός Ημερήσιας Διάταξης: «**2<sup>η</sup> Παράταση προθεσμίας περαίωσης του έργου: «Εργασίες ανακαίνισης των ΚΕΠ του Δήμου Αιγιαλείας στο πλαίσιο της δράσης «Εκσυγχρονισμού των ΚΕΠ».**

Η Δημοτική Επιτροπή Αιγιαλείας, που αποτελείται από τους κ.κ.: 1) Παναγιώτη Ανδριόπουλο, Δήμαρχο Αιγιαλείας, Πρόεδρο, 2) Χρήστο Σπηλιωτόπουλο, Αντιπρόεδρο, 3) Παναγιώτη Αγγελόπουλο, 4) Νικόλαο Καραΐσκο, 5) Δημήτριο Φιλιππάτο, 6) Γεώργιο Φραγκονικολόπουλο και 7) Σωτήριο Ταξιαρχόπουλο, ως τακτικά μέλη και τους 1) Κωνσταντίνο Βούλγαρη, 2) Δημήτριο Ελευθεριώτη, 3) Μαρία Σταυροπούλου, 4) Βασιλική Ψυχράμη και 5) Χρήστο Γούτο ως αναπληρωματικά μέλη (τα οποία αντικαθιστούν βάσει των άρθρων 74 & 75 του Ν.3852/2010 σε περίπτωση απουσίας τα τακτικά), σύμφωνα με την υπ' αριθ.2/2024 (ΑΔΑ: Ε4ΙΞΩ6Χ-5Κ7) απόφαση Δημοτικού Συμβουλίου Αιγιαλείας, περί εκλογής τακτικών και αναπληρωματικών μελών της Δημοτικής Επιτροπής Αιγιαλείας για τη θητεία από 02.01.2024 έως τις 30.06.2026, η οποία βρέθηκε νόμιμη με την υπ' αριθ.πρωτ.3673/11.01.2024 (ΑΔΑ: Ρ0Δ8ΟΡ1Φ-5ΤΠ) όμοια του Γραμματέα Αποκεντρωμένης Διοίκησης Πελοποννήσου, Δυτικής Ελλάδας και Ιονίου και λαμβάνοντας υπόψη τις διατάξεις των 72, 74 και 75 του Ν.3852/2010 (Φ.Ε.Κ.87/τ.Α/07.06.2010), όπως αντικαταστάθηκαν και ισχύουν και σύμφωνα με τις διατάξεις της παρ.1 του άρθρου 74 Α του Ν.3852/2010, όπως προστέθηκε με το άρθρο 9 του Ν.5056/2023 (Φ.Ε.Κ.163/τ.Α/06.10.2023), συνεδρίασε σήμερα **είκοσι τρεις (23) Ιουλίου 2025**, ημέρα **Τετάρτη** και ώρα **13:00'**, σε **τακτική συνεδρίαση διά ζώσης**, μετά από την υπ' αριθ.πρωτ.**20339/18.07.2025** πρόσκληση του Προέδρου της, που κοινοποιήθηκε νόμιμα και εμπρόθεσμα σε κάθε ένα από τα μέλη της (τακτικά και αναπληρωματικά), προκειμένου να συζητήσει και να λάβει αποφάσεις για τα θέματα της ημερήσιας διάταξης και σε όσα ήθελε δεχθεί εκτός αυτής, αφού τα κρίνει ως κατεπείγοντα. Παρούσα είναι και η γραμματέας της Επιτροπής υπάλληλος του Δήμου Αιγιαλείας κα Κωνσταντίνα Μπατάλη.

Στη συνεδρίαση αυτή, σε σύνολο επτά (7) μελών ήταν παρόντα **πέντε (5)** μέλη και έτσι υπήρχε νόμιμη απαρτία.

**Παρόντες**

Παναγιώτης Ανδριόπουλος, Δήμαρχος-Πρόεδρος, Νικόλαος Καραΐσκος, Δημήτριος Φιλιππάτος, Γεώργιος Φραγκονικολόπουλος, Σωτήριος Ταξιαρχόπουλος.

#### Απόντες

Χρήστος Σπηλιωτόπουλος, Αντιπρόεδρος.

Ο Δημοτικός Σύμβουλος κ. Παναγιώτης Αγγελόπουλος προσήλθε στη συνεδρίαση πριν από τη συζήτηση του έκτου (6<sup>ου</sup>) θέματος της Ημερήσιας Διάταξης.

Ο Δήμαρχος - Πρόεδρος της Δημοτικής Επιτροπής Αιγιαλείας κ. Παναγιώτης Ανδριόπουλος, αφού διαπίστωσε την απαρτία κήρυξε την έναρξη της συνεδρίασης, όπου σύμφωνα με την υπ' αριθ.380/2025 απόφαση της Δημοτικής Επιτροπής περί ένταξης ή μη του κατεπείγοντος χαρακτήρα των θεμάτων εκτός Ημερήσιας Διάταξης, το εν λόγω θέμα εντάχθηκε ομόφωνα προς συζήτηση.

Στη συνέχεια θέτει υπόψη της Επιτροπής την εισήγηση του Διευθυντή Τεχνικών Υπηρεσιών Δήμου Αιγιαλείας, κ. Λεωνίδα Καράμπελα, η οποία έχει ως ακολούθως:

«Ο ανωτέρω ανάδοχος του έργου: «Εργασίες ανακαίνισης των ΚΕΠ του Δήμου Αιγιαλείας στο πλαίσιο της δράσης «Εκσυγχρονισμού των ΚΕΠ», με την υπ' αριθμ.πρωτ.19128/09-07-2025 αίτησή του ζητά την παράταση της προθεσμίας περαίωσης εργασιών του ανωτέρω έργου.

Την 31-12-2024 υπεγράφη το υπ' αριθμ.πρωτ.47266/31-12-2024 (ΑΔΑΜ: 24ΣΥΜV0116103329) συμφωνητικό εκτέλεσης του ανωτέρω έργου συνολικής δαπάνης 209.234,33€ (με ΦΠΑ) και συνολική προθεσμία περαίωσης του έργου 150Η.Η. δηλαδή μέχρι 29-05-2025.

Το έργο χρηματοδοτείται από το Εθνικό Σχέδιο Ανάκαμψης και Ανθεκτικότητας Ελλάδα 2.0., και βαρύνει τον κωδικό ΚΑ 55-7321.002 του Προϋπολογισμού του Δήμου Αιγιαλείας.

Έχοντας υπόψη τα ανωτέρω αλλά και τους αιτιολογημένους λόγους:

α) της σύνταξης και έγκρισης του 1<sup>ου</sup> ΑΠΕ, ο οποίος είναι απαραίτητος για την ολοκλήρωση του έργου και περιλαμβάνει νέες τιμές εργασιών αλλά και αυξομειώσεις στις συμβατικές ποσότητες των εγκεκριμένων εργασιών

Προτείνουμε

Τη χορήγηση 2<sup>ης</sup> Παράτασης Προθεσμίας Εκτέλεσης των εργασιών του έργου « Εργασίες ανακαίνισης των ΚΕΠ του Δήμου Αιγιαλείας στο πλαίσιο της δράσης «Εκσυγχρονισμού των ΚΕΠ», με αναθεώρηση, για χρονικό διάστημα ενενήντα τριών (93) ημερολογιακών ημερών, μέχρι 31-10-2025, σύμφωνα με το άρθρο 147 παρ.8α του Ν4412/16, ώστε να γίνει δυνατή η ολοκλήρωση όλων των εργασιών».

Μετά από τα παραπάνω καλείται η Δημοτική Επιτροπή Αιγιαλείας, να αποφασίσει σχετικά.

#### Η Δημοτική Επιτροπή

Αφού έλαβε υπόψη της την εισήγηση του Διευθυντή Τεχνικών Υπηρεσιών Δήμου Αιγιαλείας, την ανάγκη παράτασης εκτέλεσης του ανωτέρω έργου, τις διατάξεις της παρ.8<sup>α</sup> του άρθρου 147 του Ν.4412/2016 (Φ.Ε.Κ.147/τ.Α/08.08.2016), καθώς και τις διατάξεις του άρθρου 72 του Ν.3852/2010 (Φ.Ε.Κ.87/τ.Α/07.06.2010), «Νέα Αρχιτεκτονική της Αυτοδιοίκησης και της Αποκεντρωμένης Διοίκησης - Πρόγραμμα Καλλικράτης», όπως τροποποιήθηκε από το άρθρο 31 του Ν.5013/2023 (Φ.Ε.Κ.12/τ.Α/19.01.2023), μετά από διαλογική συζήτηση,

**Ομόφωνα Αποφασίζει**

Εγκρίνει τη 2<sup>η</sup> παράτασης προθεσμίας εκτέλεσης των εργασιών του έργου «Εργασίες ανακαίνισης των ΚΕΠ του Δήμου Αιγιαλείας στο πλαίσιο της δράσης «Εκσυγχρονισμού των ΚΕΠ», με αναθεώρηση, για χρονικό διάστημα ενενήντα τριών (93) ημερολογιακών ημερών, ήτοι έως 31.10.2025, σύμφωνα με το άρθρο 147 παρ.8α του Ν.4412/2016, προκειμένου να καταστεί δυνατή η ολοκλήρωση όλων των εργασιών.

Αφού έγινε η σύνταξη του ανωτέρω πρακτικού υπογράφεται όπως ο νόμος ορίζει.

**Η ανωτέρω απόφαση έλαβε αύξοντα αριθμό 382/2025.**

**Ακριβές απόσπασμα**

**ΑΠΓΙΟ 23.07.2025**

**Ο Δήμαρχος-Πρόεδρος της Δημοτικής Επιτροπής**



ΕΛΛΗΝΙΚΗ ΔΗΜΟΚΡΑΤΙΑ  
ΝΟΜΟΣ ΑΧΑΪΑΣ  
ΔΗΜΟΣ ΑΙΓΙΑΛΕΙΑΣ  
ΔΗΜΟΤΙΚΗ ΕΠΙΤΡΟΠΗ

Αριθμός Απόφασης: 383/2025

ΑΠΟΣΠΑΣΜΑ

Από το Πρακτικό **26/2025** της συνεδρίασης της Δημοτικής Επιτροπής Αιγιαλείας της **23.07.2025**.

**ΘΕΜΑ 3<sup>ο</sup>** Εκτός Ημερήσιας Διάταξης: «**Παραχώρηση χώρου στο Μάτι της Δ.Κ. Ροδοδάφνης**».

Η Δημοτική Επιτροπή Αιγιαλείας, που αποτελείται από τους κ.κ.: 1) Παναγιώτη Ανδριόπουλο, Δήμαρχο Αιγιαλείας, Πρόεδρο, 2) Χρήστο Σπηλιωτόπουλο, Αντιπρόεδρο, 3) Παναγιώτη Αγγελόπουλο, 4) Νικόλαο Καραϊσκό, 5) Δημήτριο Φιλίππατο, 6) Γεώργιο Φραγκονικολόπουλο και 7) Σωτήριο Ταξιαρχόπουλο, ως τακτικά μέλη και τους 1) Κωνσταντίνο Βούλγαρη, 2) Δημήτριο Ελευθεριώτη, 3) Μαρία Σταυροπούλου, 4) Βασιλική Ψυχράμη και 5) Χρήστο Γούτο ως αναπληρωματικά μέλη (τα οποία αντικαθιστούν βάσει των άρθρων 74 & 75 του Ν.3852/2010 σε περίπτωση απουσίας τα τακτικά), σύμφωνα με την υπ' αριθ.2/2024 (ΑΔΑ: Ε4ΙΞΩ6Χ-5Κ7) απόφαση Δημοτικού Συμβουλίου Αιγιαλείας, περί εκλογής τακτικών και αναπληρωματικών μελών της Δημοτικής Επιτροπής Αιγιαλείας για τη θητεία από 02.01.2024 έως τις 30.06.2026, η οποία βρέθηκε νόμιμη με την υπ' αριθ.πρωτ.3673/11.01.2024 (ΑΔΑ: Ρ0Δ8ΟΡ1Φ-5ΤΠ) όμοια του Γραμματέα Αποκεντρωμένης Διοίκησης Πελοποννήσου, Δυτικής Ελλάδας και Ιονίου και λαμβάνοντας υπόψη τις διατάξεις των 72, 74 και 75 του Ν.3852/2010 (Φ.Ε.Κ.87/τ.Α/07.06.2010), όπως αντικαταστάθηκαν και ισχύουν και σύμφωνα με τις διατάξεις της παρ.1 του άρθρου 74 Α του Ν.3852/2010, όπως προστέθηκε με το άρθρο 9 του Ν.5056/2023 (Φ.Ε.Κ.163/τ.Α/06.10.2023), συνεδρίασε σήμερα **είκοσι τρεις (23) Ιουλίου 2025**, ημέρα **Τετάρτη** και ώρα **13:00'**, σε **τακτική συνεδρίαση διά ζώσης**, μετά από την υπ' αριθ.πρωτ.**20339/18.07.2025** πρόσκληση του Προέδρου της, που κοινοποιήθηκε νόμιμα και εμπρόθεσμα σε κάθε ένα από τα μέλη της (τακτικά και αναπληρωματικά), προκειμένου να συζητήσει και να λάβει αποφάσεις για τα θέματα της ημερήσιας διάταξης και σε όσα ήθελε δεχθεί εκτός αυτής, αφού τα κρίνει ως κατεπείγοντα. Παρούσα είναι και η γραμματέας της Επιτροπής υπάλληλος του Δήμου Αιγιαλείας κα Κωνσταντίνα Μπατάλη.

Στη συνεδρίαση αυτή, σε σύνολο επτά (7) μελών ήταν παρόντα **πέντε (5)** μέλη και έτσι υπήρχε νόμιμη απαρτία.

**Παρόντες**

## ΑΔΑ: ΨΦΡΤΩ6Χ-7Β2

Παναγιώτης Ανδριόπουλος, Δήμαρχος-Πρόεδρος, Νικόλαος Καραΐσκος, Δημήτριος Φιλιππάτος, Γεώργιος Φραγκονικολόπουλος, Σωτήριος Ταξιαρχόπουλος.

### Απόντες

Χρήστος Σπηλιωτόπουλος, Αντιπρόεδρος.

Ο Δημοτικός Σύμβουλος κ. Παναγιώτης Αγγελόπουλος προσήλθε στη συνεδρίαση πριν από τη συζήτηση του έκτου (6<sup>ου</sup>) θέματος της Ημερήσιας Διάταξης.

Ο Δήμαρχος - Πρόεδρος της Δημοτικής Επιτροπής Αιγιαλείας κ. Παναγιώτης Ανδριόπουλος, αφού διαπίστωσε την απαρτία κήρυξε την έναρξη της συνεδρίασης, όπου σύμφωνα με την υπ' αριθ.380/2025 απόφαση της Δημοτικής Επιτροπής περί ένταξης ή μη του κατεπείγοντος χαρακτήρα των θεμάτων εκτός Ημερήσιας Διάταξης, το εν λόγω θέμα εντάχθηκε ομόφωνα προς συζήτηση.

Στη συνέχεια θέτει υπόψη της Επιτροπής θέτει υπόψη της Επιτροπής την υπ' αριθ.πρωτ.20628/22.07.2025 εισήγηση του Διευθυντή Τεχνικών Υπηρεσιών Δήμου Αιγιαλείας, κ. Λεωνίδα Καράμπελα, η οποία έχει ως ακολούθως:

«Έχοντας υπόψη:

1. Την με αριθμ.πρωτ.19886/16-07-2025 αίτηση της εταιρείας Θεαματικές Εκδηλώσεις Μον. ΙΚΕ, για παραχώρηση χώρου στην περιοχή ΜΑΤΙ της ΤΚ Ροδοδάφνης, προκειμένου να πραγματοποιηθεί ΦΕΣΤΙΒΑΛ ΗΛΕΚΤΡΟΝΙΚΗΣ ΜΟΥΣΙΚΗΣ (παγκόσμιας εμβέλειας) στις 10-08-2025.

2. Την με αριθμ.πρωτ.55/25-06-2025 απόφαση 20/2025 της κοινότητας Ροδοδάφνης, όπου συμφωνεί με την παραχώρηση χώρου στην περιοχή ΜΑΤΙ της ΤΚ Ροδοδάφνης, προκειμένου να πραγματοποιηθεί ΦΕΣΤΙΒΑΛ ΗΛΕΚΤΡΟΝΙΚΗΣ ΜΟΥΣΙΚΗΣ, στις 10-08-2025.

### ΕΙΣΗΓΟΥΜΑΣΤΕ

Την έγκριση του με αριθμ.πρωτ.19886/16-07-2025 αιτήματος για την παραχώρηση χώρου στην περιοχή ΜΑΤΙ της ΤΚ Ροδοδάφνης, προκειμένου να πραγματοποιηθεί ΦΕΣΤΙΒΑΛ ΗΛΕΚΤΡΟΝΙΚΗΣ ΜΟΥΣΙΚΗΣ στις 10-08-2025».

Μετά από τα παραπάνω καλείται η Δημοτική Επιτροπή Αιγιαλείας, να αποφασίσει σχετικά.

### Η Δημοτική Επιτροπή

Αφού έλαβε υπόψη της αριθ.πρωτ.20628/22.07.2025 εισήγηση του Διευθυντή Τεχνικών Υπηρεσιών Δήμου Αιγιαλείας, κ. Λεωνίδα Καράμπελα, την υπ' αριθ.20/2025 απόφαση Συμβουλίου της Δημοτικής Κοινότητας Ροδοδάφνης Δήμου Αιγιαλείας, περί σύμφωνης γνώμης επί της παραχώρησης, την υπ' αριθ.123/2024 (ΑΔΑ: 9ΖΙΝΩ6Χ-0ΜΑ) απόφαση του Δημοτικού Συμβουλίου Αιγιαλείας, περί εκχώρησης αρμοδιοτήτων στη Δημοτική Επιτροπή Αιγιαλείας, η οποία εγκρίθηκε με την υπ' αριθ.πρωτ.42295/29.05.2024 (ΑΔΑ: Ψ5ΦΙΟΡ1Φ-Υ8Π) όμοια του Γενικού Γραμματέα Αποκεντρωμένης Διοίκησης Πελοποννήσου, Δυτικής Ελλάδας και Ιονίου, τις διατάξεις του άρθρου 185 του Ν.3463/2006 (Φ.Ε.Κ.114/τ.Α/08.06.2006) «Κύρωση του Κώδικα Δήμων και Κοινοτήτων», όπως συμπληρώθηκε με την παρ.2 του άρθρου 196 του Ν.4555/2018 (Φ.Ε.Κ.133/τ.Α/19.07.2018), καθώς και τις διατάξεις του άρθρου 72 του Ν.3852/2010 (Φ.Ε.Κ.87/τ.Α/07.06.2010), «Νέα Αρχιτεκτονική της Αυτοδιοίκησης και της Αποκεντρωμένης Διοίκησης - Πρόγραμμα Καλλικράτης», όπως τροποποιήθηκε από το άρθρο 31 του Ν.5013/2023 (Φ.Ε.Κ.12/τ.Α/19.01.2023), μετά από διαλογική συζήτηση,

**Ομόφωνα Αποφασίζει**

Εγκρίνει την παραχώρηση χρήσης χωρίς αντάλλαγμα, κοινόχρηστου χώρου στην περιοχή «Μάτι» της Δημοτικής Κοινότητας Ροδοδάφνης Δήμου Αιγιαλείας, στην «Θεαματικές Εκδηλώσεις Μον. ΙΚΕ», προκειμένου να πραγματοποιηθεί Φεστιβάλ ηλεκτρονικής μουσικής στις 10.08.2025.

Η ανωτέρω εταιρεία είναι υπεύθυνη για την ομαλή και ασφαλή διεξαγωγή του ανωτέρω φεστιβάλ, καθώς και υπόχρεη για την τήρηση όλων των σχετικών υγειονομικών και αστυνομικών διατάξεων.

**Αφού έγινε η σύνταξη του ανωτέρω πρακτικού υπογράφεται όπως ο νόμος ορίζει.**

**Η ανωτέρω απόφαση έλαβε αύξοντα αριθμό 383/2025.**

**Ακριβές απόσπασμα**

**ΑΙΓΙΟ 23.07.2025**

**Ο Δήμαρχος-Πρόεδρος της Δημοτικής Επιτροπής**



ΕΛΛΗΝΙΚΗ ΔΗΜΟΚΡΑΤΙΑ  
ΝΟΜΟΣ ΑΧΑΪΑΣ  
ΔΗΜΟΣ ΑΙΓΙΑΛΕΙΑΣ  
ΔΗΜΟΤΙΚΗ ΕΠΙΤΡΟΠΗ

Αριθμός Απόφασης: 384/2025

ΑΠΟΣΠΑΣΜΑ

Από το Πρακτικό **26/2025** της συνεδρίασης της Δημοτικής Επιτροπής Αιγιαλείας της **23.07.2025**.

**ΘΕΜΑ 4<sup>ο</sup>** Εκτός Ημερήσιας Διάταξης: «**Ανανέωση των συμβάσεων επτά (7) απασχολούμενων με σχέση εργασίας ΙΔΟΧ στο Κέντρο Κοινότητας του Δήμου στο πλαίσιο ένταξης της πράξης «Συνέχιση Κέντρου Κοινότητας Δήμου Αιγιαλείας» με Κωδικό ΟΠΣ 6001904 στο Πρόγραμμα «Δυτική Ελλάδα 2021-2027».**

Η Δημοτική Επιτροπή Αιγιαλείας, που αποτελείται από τους κ.κ.: 1) Παναγιώτη Ανδριόπουλο, Δήμαρχο Αιγιαλείας, Πρόεδρο, 2) Χρήστο Σπηλιωτόπουλο, Αντιπρόεδρο, 3) Παναγιώτη Αγγελόπουλο, 4) Νικόλαο Καραϊσκό, 5) Δημήτριο Φιλίππατο, 6) Γεώργιο Φραγκονικολόπουλο και 7) Σωτήριο Ταξιαρχόπουλο, ως τακτικά μέλη και τους 1) Κωνσταντίνο Βούλγαρη, 2) Δημήτριο Ελευθεριώτη, 3) Μαρία Σταυροπούλου, 4) Βασιλική Ψυχράμη και 5) Χρήστο Γούτο ως αναπληρωματικά μέλη (τα οποία αντικαθιστούν βάσει των άρθρων 74 & 75 του Ν.3852/2010 σε περίπτωση απουσίας τα τακτικά), σύμφωνα με την υπ' αριθ.2/2024 (ΑΔΑ: Ε4ΙΞΩ6Χ-5Κ7) απόφαση Δημοτικού Συμβουλίου Αιγιαλείας, περί εκλογής τακτικών και αναπληρωματικών μελών της Δημοτικής Επιτροπής Αιγιαλείας για τη θητεία από 02.01.2024 έως τις 30.06.2026, η οποία βρέθηκε νόμιμη με την υπ' αριθ.πρωτ.3673/11.01.2024 (ΑΔΑ: Ρ0Δ8ΟΡ1Φ-5ΤΠ) όμοια του Γραμματέα Αποκεντρωμένης Διοίκησης Πελοποννήσου, Δυτικής Ελλάδας και Ιονίου και λαμβάνοντας υπόψη τις διατάξεις των 72, 74 και 75 του Ν.3852/2010 (Φ.Ε.Κ.87/τ.Α/07.06.2010), όπως αντικαταστάθηκαν και ισχύουν και σύμφωνα με τις διατάξεις της παρ.1 του άρθρου 74 Α του Ν.3852/2010, όπως προστέθηκε με το άρθρο 9 του Ν.5056/2023 (Φ.Ε.Κ.163/τ.Α/06.10.2023), συνεδρίασε σήμερα **είκοσι τρεις (23) Ιουλίου 2025**, ημέρα **Τετάρτη** και ώρα **13:00'**, σε **τακτική συνεδρίαση διά ζώσης**, μετά από την υπ' αριθ.πρωτ.**20339/18.07.2025** πρόσκληση του Προέδρου της, που κοινοποιήθηκε νόμιμα και εμπρόθεσμα σε κάθε ένα από τα μέλη της (τακτικά και αναπληρωματικά), προκειμένου να συζητήσει και να λάβει αποφάσεις για τα θέματα της ημερήσιας διάταξης και σε όσα ήθελε δεχθεί εκτός αυτής, αφού τα κρίνει ως κατεπείγοντα. Παρούσα είναι και η γραμματέας της Επιτροπής υπάλληλος του Δήμου Αιγιαλείας κα Κωνσταντίνα Μπατάλη.

Στη συνεδρίαση αυτή, σε σύνολο επτά (7) μελών ήταν παρόντα **πέντε (5)** μέλη και έτσι υπήρχε νόμιμη απαρτία.

### Παρόντες

Παναγιώτης Ανδριόπουλος, Δήμαρχος-Πρόεδρος, Νικόλαος Καραϊσκος, Δημήτριος Φιλιππάτος, Γεώργιος Φραγκονικολόπουλος, Σωτήριος Ταξιαρχόπουλος.

### Απόντες

Χρήστος Σπηλιωτόπουλος, Αντιπρόεδρος.

Ο Δημοτικός Σύμβουλος κ. Παναγιώτης Αγγελόπουλος προσήλθε στη συνεδρίαση πριν από τη συζήτηση του έκτου (6<sup>ου</sup>) θέματος της Ημερήσιας Διάταξης.

Ο Δήμαρχος - Πρόεδρος της Δημοτικής Επιτροπής Αιγιαλείας κ. Παναγιώτης Ανδριόπουλος, αφού διαπίστωσε την απαρτία κήρυξε την έναρξη της συνεδρίασης, όπου σύμφωνα με την υπ' αριθ.380/2025 απόφαση της Δημοτικής Επιτροπής περί ένταξης ή μη του κατεπείγοντος χαρακτήρα των θεμάτων εκτός Ημερήσιας Διάταξης, το εν λόγω θέμα εντάχθηκε ομόφωνα προς συζήτηση.

Στη συνέχεια θέτει υπόψη της Επιτροπής θέτει υπόψη της Επιτροπής την υπ' αριθ.πρωτ.20633/22.07.2025 κοινή εισήγηση του αναπληρωτή Προϊσταμένου της Διεύθυνσης Κοινωνικής Πρόνοιας κ. Δημητρίου Καΐτσα και του αναπληρωτή Προϊσταμένου του Τμήματος Ανθρώπινου Δυναμικού & Διοικητικής Μέριμνας κ. Παναγιώτη Αλεξόπουλου, η οποία έχει ως ακολούθως:

#### «Έχοντας υπ' όψιν:

1. Την αριθ.**4234/2016** Απόφαση ένταξης του Περιφερειάρχη της πράξης «Κέντρο Κοινότητας Δήμου Αιγιαλείας» με κωδικό ΟΠΣ 5002003 στο Πρόγραμμα «Δυτική Ελλάδα 2014-2020».

2. Την αριθμ.**3853/13.07.2023** πρόσκληση της Περιφέρειας Δυτικής Ελλάδας στους δικαιούχους περί συνέχισης της Πράξης και υποβολής προτάσεων έργων (πράξεων) προς χρηματοδότηση.

3. Την αριθ.**4853/12.09.2023** απόφαση ένταξης του Περιφερειάρχη Δυτικής Ελλάδος της Πράξης «**Συνέχιση Κέντρου Κοινότητας Δήμου Αιγιαλείας**» με Κωδικό ΟΠΣ 6001904 στο Πρόγραμμα «Δυτική Ελλάδα 2021-2027» με συγχρηματοδότηση από το Ευρωπαϊκό Κοινωνικό Ταμείο.

4. Την αριθ.**193/01.08.2023** απόφαση Δημοτικού Συμβουλίου Αιγιαλείας περί έγκρισης υποβολής πρότασης στο Πρόγραμμα «Δυτική Ελλάδα» (Κωδικός πρόσκλησης: 4B.ια.1α Α/Α Πρόσκλησης ΟΠΣ: 2349) για την Πράξη με τίτλο: «Συνέχιση Κέντρου Κοινότητας Δήμου Αιγιαλείας» ΕΣΠΑ 2021-2027 και εξουσιοδότηση του Δημάρχου για την έκδοση απόφασης υλοποίησης με ίδια μέσα καθώς και για τις περαιτέρω ενέργειες.

5. Την υπ' αριθμ.πρωτ.**4853/12-09-2023** (ΑΔΑ: 9ΤΩΣ7Λ6-ΓΟΛ) απόφαση του Περιφερειάρχη Δυτικής Ελλάδας, με θέμα: «Ένταξη της Πράξης “Συνέχιση Κέντρου Κοινότητας Δήμου Αιγιαλείας” με Κωδικό ΟΠΣ 6001904 και ένταξη στο Πρόγραμμα “Δυτική Ελλάδα 2021-2027”».

6. Την υπ' αριθμ.**697/18.10.2023** (ΑΔΑ: ΩΜΧΘΩ6Χ-ΞΑ4) απόφαση Δημάρχου Αιγιαλείας Υλοποίησης με Ίδια Μέσα του υποέργου (Α/Α 1) με τίτλο: «ΣΥΝΕΧΙΣΗ ΚΕΝΤΡΟΥ ΚΟΙΝΟΤΗΤΑΣ ΔΗΜΟΥ ΑΙΓΙΑΛΕΙΑΣ» της Πράξης «ΣΥΝΕΧΙΣΗ ΚΕΝΤΡΟΥ ΚΟΙΝΟΤΗΤΑΣ ΔΗΜΟΥ ΑΙΓΙΑΛΕΙΑΣ» (με κωδικό ΟΠΣ (MIS) 5002003 στο ΕΣΠΑ 2014-2020) και με νέο κωδικό ΟΠΣ (MIS) 6001904.

7. Την υπ' αριθμ.**253/28.11.2023** (ΑΔΑ: 6Ν4ΔΩ6Χ-ΤΨΝ) απόφαση του Δημοτικού Συμβουλίου του Δήμου Αιγιαλείας περί Έγκρισης υποβολής αιτήματος τροποποίησης του Τεχνικού Δελτίου της πράξης με τίτλο «Συνέχιση Κέντρου Κοινότητας Δήμου Αιγιαλείας» με Κωδικό ΟΠΣ 6001904.

ΑΔΑ: ΨΔΑ1Ω6Χ-Ζ5Δ

8. Την υπ' αριθ.964/22-2-2024 Απόφαση Περιφερειάρχη Δυτικής Ελλάδας (ΑΔΑ: 6ΦΛΣ7Λ6-6ΡΘ) με θέμα «Τροποποίηση της Πράξης «Συνέχιση Κέντρου Κοινότητας Δήμου Αιγιαλείας» με Κωδικό ΟΠΣ 6001904 στο Πρόγραμμα «Δυτική Ελλάδα 2021-2027» με την οποία εγκρίθηκε η τροποποίηση (τεχνικό παράρτημα υλοποίησης υποέργου με ίδια μέσα).

9. Τις ανακοινώσεις ΣΟΧ 1/2017 & ΣΟΧ 1/2021 του Δήμου για την πλήρωση θέσεων προσωπικού με σύμβαση εργασίας ΙΔΟΧ, στο πλαίσιο του Προγράμματος «Δυτική Ελλάδα 2014-2020» και με τίτλο «Κέντρο Κοινότητας» με δυνατότητα ανανέωσης ή παράτασης έως τη λήξη του Προγράμματος.

10. Την ανακοίνωση ΣΟΧ 2/2024 του Δήμου για την πλήρωση δύο (2) θέσεων προσωπικού με σύμβαση εργασίας ΙΔΟΧ, στο πλαίσιο του Προγράμματος «Δυτική Ελλάδα 2021-2027» και με τίτλο «Συνέχιση Δράσης Κέντρου Κοινότητας» με δυνατότητα ανανέωσης ή παράτασης έως τη λήξη του Προγράμματος.

11. Το ΦΕΚ 2999/Γ'/23.9.2024 στο οποίο δημοσιεύτηκε περίληψη της αριθ.1089/33556/29.8.2024 απόφασης Δημάρχου περί ανανέωσης των συμβάσεων των απασχολούμενων με σχέση εργασίας ΙΔΟΧ στο Κέντρο Κοινότητας Δήμου Αιγιαλείας από 01.10.2024 έως 30.09.2025 με δυνατότητα ανανέωσης ή παράτασης.

12. Το ΦΕΚ 3187/Γ'/04.10.2024 στο οποίο δημοσιεύτηκε περίληψη της αριθ.1165/35878/20.9.2024 απόφασης Δημάρχου περί πρόσληψης δύο (2) ατόμων με σχέση εργασίας ΙΔΟΧ στο Κέντρο Κοινότητας Δήμου Αιγιαλείας, από την ημερομηνία υπογραφής της σύμβασης, ήτοι: από 01.10.2024 έως 30.9.2025 με δυνατότητα ανανέωσης ή παράτασης.

13. Το γεγονός πως η ανανέωση των συμβάσεων σε καμία περίπτωση δε σημαίνει μετατροπή των συμβάσεων σε συμβάσεις αορίστου χρόνου κατά τη διάταξη της παρ.3 του άρθρου 21 του Ν.2190/1994.

14. Την απήχηση που έχει η Πράξη στους δημότες καθώς το προηγούμενο έτος εξυπηρετήθηκαν από τη δομή πολλοί ωφελούμενοι και ευπαθείς ομάδες.

15. Τις υφιστάμενες, ατομικές συμβάσεις επτά (7) απασχολούμενων με σύμβαση εργασίας ΙΔΟΧ πλήρους απασχόλησης, οι οποίες λήγουν 30.09.2025.

16. Την αριθ.19797/15.7.2025 βεβαίωση της Διεύθυνσης Οικονομικών Υπηρεσιών και τις σχετικές Α.Α.Υ: Α-45/2025 & Α-46/2025 περί ύπαρξης πιστώσεων στον προϋπολογισμό του οικονομικού έτους 2025 του Δήμου μας και ανάλογης πρόβλεψης πιστώσεων κατά τη σύνταξη του προϋπολογισμού του οικονομικού έτους 2026.

Κατόπιν των ανωτέρω, **εισηγούμαστε στο σώμα προς ψήφιση:**

Την ανανέωση/παράταση των συμβάσεων **επτά (7)** απασχολούμενων με σύμβαση εργασίας ΙΔΟΧ, πλήρους απασχόλησης στο Κέντρο Κοινότητας του Δήμου για την υλοποίηση της Πράξης «Συνέχιση Κέντρου Κοινότητας Δήμου Αιγιαλείας» με κωδικό ΟΠΣ 6001904 στο Πρόγραμμα «Δυτική Ελλάδα 2021-2027», από την ημερομηνία λήξης των ισχυουσών συμβάσεών τους έως και 31.12.2025 λήξης της πράξης όπως αυτή αναφέρεται στην υπ' αριθ.964/22.2.2024 Απόφαση Περιφερειάρχη Δυτικής Ελλάδας (ΑΔΑ: 6ΦΛΣ7Λ6-6ΡΘ), ως κάτωθι:

Α/Α	ΟΝΟΜΑΤΕΠΩΝΥΜΟ	ΠΑΤΡΩΝΥΜΟ	ΝΕΟΣ ΚΛΑΔΟΣ (ΠΔ 85/2022)	ΝΕΑ ΕΙΔΙΚΟΤΗΤΑ (ΠΔ 85/2022)	ΔΙΑΡΚΕΙΑ ΣΥΜΒΑΣΗΣ	ΒΕΒΑΙΩΣΗ ΕΓΓΡΑΦΗΣ ΣΤΟ ΜΗΤΡΩΟ ΜΙΣΘΟΔ/ΝΩΝ ΕΛΛ.ΔΗΜΟΣΙΟΥ
1	ΚΟΣΜΑ ΙΩΑΝΝΑ	ΑΠΟΣΤΟΛΟΣ	ΤΕ ΚΟΙΝΩΝΙΚΗΣ ΕΡΓΑΣΙΑΣ	ΤΕ ΚΟΙΝΩΝΙΚΩΝ ΛΕΙΤΟΥΡΓΩΝ	01.10.2025 έως 31.12.2025	1168651491 27.07.2017
2	ΚΟΣΣΑΡΑ ΟΛΓΑ	ΝΙΚΟΛΑΟΣ	ΤΕ ΚΟΙΝΩΝΙΚΗΣ	ΤΕ ΚΟΙΝΩΝΙΚΩΝ	01.10.2025 έως	7062385011 27.07.2017

**ΑΔΑ: ΨΔΑ1Ω6Χ-Ζ5Δ**

			ΕΡΓΑΣΙΑΣ	ΛΕΙΤΟΥΡΓΩΝ	31.12.2025	
3	ΛΑΛΙΩΤΗ ΓΕΩΡΓΙΑ	ΠΑΝΑΓΙΩΤΗΣ	ΤΕ ΚΟΙΝΩΝΙΚΗΣ ΕΡΓΑΣΙΑΣ	ΤΕ ΚΟΙΝΩΝΙΚΩΝ ΛΕΙΤΟΥΡΓΩΝ	01.10.2025 έως 31.12.2025	8271381040 10.10.2018
4	ΛΑΣΚΟΥ ΒΑΣΙΛΙΚΗ	ΓΕΩΡΓΙΟΣ	ΤΕ ΚΟΙΝΩΝΙΚΗΣ ΕΡΓΑΣΙΑΣ	ΤΕ ΚΟΙΝΩΝΙΚΩΝ ΛΕΙΤΟΥΡΓΩΝ	01.10.2025 έως 31.12.2025	3546310760 14.07.2021
5	ΖΑΓΚΛΑ ΝΙΚΟΛΙΤΣΑ	ΓΕΩΡΓΙΟΣ	ΤΕ ΚΟΙΝΩΝΙΚΗΣ ΕΡΓΑΣΙΑΣ	ΤΕ ΚΟΙΝΩΝΙΚΩΝ ΛΕΙΤΟΥΡΓΩΝ	01.10.2025 έως 31.12.2025	9715410151 17.09.2024
6	ΚΟΥΡΟΥΜΠΑΛΗ ΧΡΙΣΤΙΝΑ	ΚΩΝ/ΝΟΣ	ΤΕ ΔΙΟΚΗΤΙΚΟΥ- ΛΟΓΙΣΤΙΚΟΥ	ΤΕ ΔΙΟΚΗΤΙΚΟΥ - ΛΟΓΙΣΤΙΚΟΥ	01.10.2025 έως 31.12.2025	3012223543 17.09.2024
7	ΠΟΛΙΤΗΣ ΔΗΜΗΤΡΙΟΣ	ΑΘΑΝΑΣΙΟΣ	ΔΕ ΟΔΗΓΩΝ	ΔΕ ΟΔΗΓΩΝ	01.10.2025 έως 31.12.2025	1289931026 27.07.2017

Οι δαπάνες μισθοδοσίας, σύμφωνα με την αριθ. 19797/15.7.2025 βεβαίωση της Διεύθυνσης Οικονομικών Υπηρεσιών θα βαρύνουν αντίστοιχα τους κάτωθι Κ.Α του προϋπολογισμού του οικονομικού έτους 2025:

- 60-6041.001 (τακτικές αποδοχές), ποσό ύψους 130.000 € (Α.Α.Υ:45/2025)
- 60-6054.001(εργοδοτικές εισφορές), ποσό ύψους 30.000 € (Α.Α.Υ:46/2025)».

Μετά από τα παραπάνω καλείται η Δημοτική Επιτροπή Αιγιαλείας, να αποφασίσει σχετικά.

**Η Δημοτική Επιτροπή**

Αφού έλαβε υπόψη της την αριθ.πρωτ.20633/22.07.2025 κοινή εισήγηση του αναπληρωτή Προϊσταμένου της Διεύθυνσης Κοινωνικής Πρόνοιας κ. Δημητρίου Καΐτσα και του αναπληρωτή Προϊσταμένου του Τμήματος Ανθρώπινου Δυναμικού & Διοικητικής Μέριμνας κ. Παναγιώτη Αλεξόπουλου, τα Φ.Ε.Κ.2999/τ.Γ/23.09.2024 και Φ.Ε.Κ.3187/τ.Γ/04.10.2024, το γεγονός πως η ανανέωση των συμβάσεων σε καμία περίπτωση δε σημαίνει μετατροπή των συμβάσεων σε συμβάσεις αορίστου χρόνου κατά τη διάταξη της παρ.3 του άρθρου 21 του Ν.2190/1994, τις υφιστάμενες, ατομικές συμβάσεις επτά (7) απασχολούμενων με σύμβαση εργασίας ΙΔΟΧ πλήρους απασχόλησης, οι οποίες λήγουν 30.09.2025, την υπ' αριθ.19797/15.07.2025 βεβαίωση της Διεύθυνσης Οικονομικών Υπηρεσιών Δήμου Αιγιαλείας, τις Α.Α.Υ. με αριθ. Α-45/2025 και Α-46/2025 περί ύπαρξης πιστώσεων στον προϋπολογισμό του οικονομικού έτους 2025 του Δήμου Αιγιαλείας και ανάλογης πρόβλεψης πιστώσεων κατά τη σύνταξη του προϋπολογισμού του οικονομικού έτους 2026, καθώς και τις διατάξεις του άρθρου 72 του Ν.3852/2010 (Φ.Ε.Κ.87/τ.Α/07.06.2010), «Νέα Αρχιτεκτονική της Αυτοδιοίκησης και της Αποκεντρωμένης Διοίκησης - Πρόγραμμα Καλλικράτης», όπως τροποποιήθηκε από το άρθρο 31 του Ν.5013/2023 (Φ.Ε.Κ.12/τ.Α/19.01.2023), μετά από διαλογική συζήτηση,

**Ομόφωνα Αποφασίζει**

Την ανανέωση/παράταση των συμβάσεων **επτά (7)** απασχολούμενων με σύμβαση εργασίας ΙΔΟΧ, πλήρους απασχόλησης στο Κέντρο Κοινότητας του Δήμου Αιγιαλείας, για την υλοποίηση της Πράξης «**Συνέχιση Κέντρου Κοινότητας Δήμου Αιγιαλείας**» με κωδικό ΟΠΣ 6001904 στο Πρόγραμμα «Δυτική Ελλάδα 2021-2027», από την ημερομηνία λήξης των ισχυουσών συμβάσεών τους έως και 31.12.2025

**ΑΔΑ: ΨΔΑ1Ω6Χ-Ζ5Δ**

λήξης της πράξης όπως αυτή αναφέρεται στην υπ' αριθ.964/22.02.2024 Απόφαση Περιφερειάρχη Δυτικής Ελλάδας (ΑΔΑ: 6ΦΛΣ7Λ6-6ΡΘ), ως κάτωθι:

<b>Α/Α</b>	<b>ΟΝΟΜΑΤΕΠΩΝΥΜΟ</b>	<b>ΠΑΤΡΩΝΥΜΟ</b>	<b>ΝΕΟΣ ΚΛΑΔΟΣ (ΠΔ 85/2022)</b>	<b>ΝΕΑ ΕΙΔΙΚΟΤΗΤΑ (ΠΔ 85/2022)</b>	<b>ΔΙΑΡΚΕΙΑ ΣΥΜΒΑΣΗΣ</b>	<b>ΒΕΒΑΙΩΣΗ ΕΓΓΡΑΦΗΣ ΣΤΟ ΜΗΤΡΩΟ ΜΙΣΘΟΔ/ΝΩΝ ΕΛΛ.ΔΗΜΟΣΙΟΥ</b>
1	ΚΟΣΜΑ ΙΩΑΝΝΑ	ΑΠΟΣΤΟΛΟΣ	ΤΕ ΚΟΙΝΩΝΙΚΗΣ ΕΡΓΑΣΙΑΣ	ΤΕ ΚΟΙΝΩΝΙΚΩΝ ΛΕΙΤΟΥΡΓΩΝ	01.10.2025 έως 31.12.2025	1168651491 27.07.2017
2	ΚΟΣΣΑΡΑ ΟΛΓΑ	ΝΙΚΟΛΑΟΣ	ΤΕ ΚΟΙΝΩΝΙΚΗΣ ΕΡΓΑΣΙΑΣ	ΤΕ ΚΟΙΝΩΝΙΚΩΝ ΛΕΙΤΟΥΡΓΩΝ	01.10.2025 έως 31.12.2025	7062385011 27.07.2017
3	ΛΑΛΙΩΤΗ ΓΕΩΡΓΙΑ	ΠΑΝΑΓΙΩΤΗΣ	ΤΕ ΚΟΙΝΩΝΙΚΗΣ ΕΡΓΑΣΙΑΣ	ΤΕ ΚΟΙΝΩΝΙΚΩΝ ΛΕΙΤΟΥΡΓΩΝ	01.10.2025 έως 31.12.2025	8271381040 10.10.2018
4	ΛΑΣΚΟΥ ΒΑΣΙΛΙΚΗ	ΓΕΩΡΓΙΟΣ	ΤΕ ΚΟΙΝΩΝΙΚΗΣ ΕΡΓΑΣΙΑΣ	ΤΕ ΚΟΙΝΩΝΙΚΩΝ ΛΕΙΤΟΥΡΓΩΝ	01.10.2025 έως 31.12.2025	3546310760 14.07.2021
5	ΖΑΓΚΛΑ ΝΙΚΟΛΙΤΣΑ	ΓΕΩΡΓΙΟΣ	ΤΕ ΚΟΙΝΩΝΙΚΗΣ ΕΡΓΑΣΙΑΣ	ΤΕ ΚΟΙΝΩΝΙΚΩΝ ΛΕΙΤΟΥΡΓΩΝ	01.10.2025 έως 31.12.2025	9715410151 17.09.2024
6	ΚΟΥΡΟΥΜΠΑΛΗ ΧΡΙΣΤΙΝΑ	ΚΩΝ/ΝΟΣ	ΤΕ ΔΙΟΚΗΤΙΚΟΥ- ΛΟΓΙΣΤΙΚΟΥ	ΤΕ ΔΙΟΚΗΤΙΚΟΥ - ΛΟΓΙΣΤΙΚΟΥ	01.10.2025 έως 31.12.2025	3012223543 17.09.2024
7	ΠΟΛΙΤΗΣ ΔΗΜΗΤΡΙΟΣ	ΑΘΑΝΑΣΙΟΣ	ΔΕ ΟΔΗΓΩΝ	ΔΕ ΟΔΗΓΩΝ	01.10.2025 έως 31.12.2025	1289931026 27.07.2017

Οι δαπάνες μισθοδοσίας, σύμφωνα με την αριθ.πρωτ.19797/15.07.2025 βεβαίωση της Διεύθυνσης Οικονομικών Υπηρεσιών Δήμου Αιγιαλείας, θα βαρύνουν αντίστοιχα τους κάτωθι Κ.Α του προϋπολογισμού οικονομικού έτους 2025:

- 60-6041.001 (τακτικές αποδοχές), ποσό ύψους 130.000 € (Α.Α.Υ:45/2025)
- 60-6054.001 (εργοδοτικές εισφορές), ποσό ύψους 30.000 € (Α.Α.Υ:46/2025),

ενώ ανάλογη πρόβλεψη πιστώσεων θα πραγματοποιηθεί κατά τη σύνταξη του προϋπολογισμού Δήμου Αιγιαλείας οικονομικού έτους 2026.

**Αφού έγινε η σύνταξη του ανωτέρω πρακτικού υπογράφεται όπως ο νόμος ορίζει.**

**Η ανωτέρω απόφαση έλαβε αύξοντα αριθμό 384/2025.**

**Ακριβές απόσπασμα  
ΑΠΓΙΟ 23.07.2025**

**Ο Δήμαρχος-Πρόεδρος της Δημοτικής Επιτροπής**



ΕΛΛΗΝΙΚΗ ΔΗΜΟΚΡΑΤΙΑ  
ΝΟΜΟΣ ΑΧΑΪΑΣ  
ΔΗΜΟΣ ΑΙΓΙΑΛΕΙΑΣ  
ΔΗΜΟΤΙΚΗ ΕΠΙΤΡΟΠΗ

Αριθμός Απόφασης: 385/2025

ΑΠΟΣΠΑΣΜΑ

Από το Πρακτικό **26/2025** της συνεδρίασης της Δημοτικής Επιτροπής Αιγιαλείας της **23.07.2025**.

**ΘΕΜΑ 5<sup>ο</sup>** Εκτός Ημερήσιας Διάταξης: «**Επιστροφή ποσού άρδευσης στο Διακοπτό του Δήμου Αιγιαλείας**».

Η Δημοτική Επιτροπή Αιγιαλείας, που αποτελείται από τους κ.κ.: 1) Παναγιώτη Ανδριόπουλο, Δήμαρχο Αιγιαλείας, Πρόεδρο, 2) Χρήστο Σπηλιωτόπουλο, Αντιπρόεδρο, 3) Παναγιώτη Αγγελόπουλο, 4) Νικόλαο Καραΐσκο, 5) Δημήτριο Φιλίππατο, 6) Γεώργιο Φραγκονικολόπουλο και 7) Σωτήριο Ταξιαρχόπουλο, ως τακτικά μέλη και τους 1) Κωνσταντίνο Βούλγαρη, 2) Δημήτριο Ελευθεριώτη, 3) Μαρία Σταυροπούλου, 4) Βασιλική Ψυχράμη και 5) Χρήστο Γούτο ως αναπληρωματικά μέλη (τα οποία αντικαθιστούν βάσει των άρθρων 74 & 75 του Ν.3852/2010 σε περίπτωση απουσίας τα τακτικά), σύμφωνα με την υπ' αριθ.2/2024 (ΑΔΑ: Ε4ΙΞΩ6Χ-5Κ7) απόφαση Δημοτικού Συμβουλίου Αιγιαλείας, περί εκλογής τακτικών και αναπληρωματικών μελών της Δημοτικής Επιτροπής Αιγιαλείας για τη θητεία από 02.01.2024 έως τις 30.06.2026, η οποία βρέθηκε νόμιμη με την υπ' αριθ.πρωτ.3673/11.01.2024 (ΑΔΑ: Ρ0Δ8ΟΡ1Φ-5ΤΠ) όμοια του Γραμματέα Αποκεντρωμένης Διοίκησης Πελοποννήσου, Δυτικής Ελλάδας και Ιονίου και λαμβάνοντας υπόψη τις διατάξεις των 72, 74 και 75 του Ν.3852/2010 (Φ.Ε.Κ.87/τ.Α/07.06.2010), όπως αντικαταστάθηκαν και ισχύουν και σύμφωνα με τις διατάξεις της παρ.1 του άρθρου 74 Α του Ν.3852/2010, όπως προστέθηκε με το άρθρο 9 του Ν.5056/2023 (Φ.Ε.Κ.163/τ.Α/06.10.2023), συνεδρίασε σήμερα **είκοσι τρεις (23) Ιουλίου 2025**, ημέρα **Τετάρτη** και ώρα **13:00'**, σε **τακτική συνεδρίαση διά ζώσης**, μετά από την υπ' αριθ.πρωτ.**20339/18.07.2025** πρόσκληση του Προέδρου της, που κοινοποιήθηκε νόμιμα και εμπρόθεσμα σε κάθε ένα από τα μέλη της (τακτικά και αναπληρωματικά), προκειμένου να συζητήσει και να λάβει αποφάσεις για τα θέματα της ημερήσιας διάταξης και σε όσα ήθελε δεχθεί εκτός αυτής, αφού τα κρίνει ως κατεπείγοντα. Παρούσα είναι και η γραμματέας της Επιτροπής υπάλληλος του Δήμου Αιγιαλείας κα Κωνσταντίνα Μπατάλη.

Στη συνεδρίαση αυτή, σε σύνολο επτά (7) μελών ήταν παρόντα **πέντε (5)** μέλη και έτσι υπήρχε νόμιμη απαρτία.

**Παρόντες**

Παναγιώτης Ανδριόπουλος, Δήμαρχος-Πρόεδρος, Νικόλαος Καραΐσκος, Δημήτριος Φιλιππάτος, Γεώργιος Φραγκονικολόπουλος, Σωτήριος Ταξιαρχόπουλος.

**Απόντες**

Χρήστος Σπηλιωτόπουλος, Αντιπρόεδρος.

Ο Δημοτικός Σύμβουλος κ. Παναγιώτης Αγγελόπουλος προσήλθε στη συνεδρίαση πριν από τη συζήτηση του έκτου (6<sup>ου</sup>) θέματος της Ημερήσιας Διάταξης.

Ο Δήμαρχος - Πρόεδρος της Δημοτικής Επιτροπής Αιγιαλείας κ. Παναγιώτης Ανδριόπουλος, αφού διαπίστωσε την απαρτία κήρυξε την έναρξη της συνεδρίασης, όπου σύμφωνα με την υπ' αριθ.380/2025 απόφαση της Δημοτικής Επιτροπής περί ένταξης ή μη του κατεπείγοντος χαρακτήρα των θεμάτων εκτός Ημερήσιας Διάταξης, το εν λόγω θέμα εντάχθηκε ομόφωνα προς συζήτηση.

Στη συνέχεια θέτει υπόψη της Επιτροπής θέτει υπόψη της Επιτροπής την υπ' αριθ.πρωτ.20623/22.07.2025 εισήγηση του Διευθυντή Οικονομικών Υπηρεσιών Δήμου Αιγιαλείας, κ. Κωνσταντίνου Μανέτα, η οποία έχει ως ακολούθως:

«Μετά την αποστολή των ειδοποιητηρίων του έτους 2025, προσήλθαν στην υπηρεσία μας δημότες για την τακτοποίηση των σε βάρος τους σχετικών χρεώσεων. Ζητήθηκαν από την υπηρεσία μας και κατατέθηκαν αντίγραφα λογαριασμών ΔΕΗ, Ε9 ή ΕΝ.Φ.Ι.Α. και αντίγραφα συμβολαίων των ενδιαφερομένων. Κατόπιν ελέγχου των δικαιολογητικών που κατατέθηκαν και σύμφωνα με την παρ. 1δ του άρθρου 174 του Ν.3463/06 στο οποίο ορίζεται ότι «κάθε είδους χρέη προς τους Δήμους διαγράφονται ολόκληρα ή εν μέρει όταν η εγγραφή στους οριστικούς βεβαιωτικούς καταλόγους δημοτικών ή κοινοτικών φόρων, τελών, δικαιωμάτων και εισφορών έγινε κατά τρόπο προφανώς λανθασμένο ως προς τη φορολογητέα ύλη ή το πρόσωπο του φορολογουμένου ή όταν έγινε λανθασμένη πολλαπλή εγγραφή για το ίδιο είδος εσόδου και για το ίδιο πρόσωπο», διαπιστώθηκαν τα κατωτέρω για τα οποία εισηγούμαι τα ακόλουθα:

Ο κ Δημητρακόπουλος Αλέξιος του Παν/τη με ΑΦΜ 111895395, με την Αρ. Πρωτ.:20055/17-7-2025 αίτησή του ζήτησε την επιστροφή ποσού από κατάσχεση σε τραπεζικό του λογαριασμό για άρδευση στο Διακοπτό του Δήμου Αιγιαλείας, διότι σύμφωνα με τα Ε9 που κατέθεσε δεν υπήρχε ποτέ στην κατοχή του αγροτεμάχιο.

Κατόπιν ελέγχου των δικαιολογητικών που κατατέθηκαν και σύμφωνα με το έγγραφο της Ταμειακής Υπηρεσίας εισηγούμαι την επιστροφή τελών ακίνητης περιουσίας συνολικού ποσού πεντακοσίων σαράντα δύο ευρώ και πενήντα τριών λεπτών (542,53 €) στον κ. Δημητρακόπουλο Αλέξιο του Παν/τη με ΑΦΜ 111895395.

Ως εκ τούτου και σύμφωνα με τις διατάξεις του άρθρου 206 παρ. 5 του Ν. 4555/2018 και 74α παρ.2 του Ν 3852/10 όπως προστέθηκε από το άρθρο 9 του Ν. 5076/2023, παρακαλούμε όπως προβείτε στην διαδικασία επιστροφής ποσού πεντακοσίων σαράντα δύο ευρώ και πενήντα τριών λεπτών (542,53 €) στον κ. Δημητρακόπουλο Αλέξιο του Παν/τη με ΑΦΜ 111895395, & τη ψήφιση ανάλογης πίστωσης ποσού 542,53 € σε βάρος του ΚΑ:00-8261.000 προϋπολογισμού οικονομικού έτους 2025 για την απόδοσή του στον δικαιούχο».

Μετά από τα παραπάνω καλείται η Δημοτική Επιτροπή Αιγιαλείας, να αποφασίσει σχετικά.

**Η Δημοτική Επιτροπή**

**ΑΔΑ: 9Ε5ΠΩ6Χ-31Λ**

Αφού έλαβε υπόψη της την αριθ.πρωτ.20623/22.07.2025 εισήγηση του Διευθυντή Οικονομικών Υπηρεσιών Δήμου Αιγιαλείας, κ. Κωνσταντίνου Μανέτα, τις διατάξεις της παρ.5 του άρθρου 206 του Ν.4555/2018, τις διατάξεις της παρ.2 του άρθρου 74α του Ν 3852/2010, όπως προστέθηκε από το άρθρο 9 του Ν.5076/2023, καθώς και τις διατάξεις του άρθρου 72 του Ν.3852/2010 (Φ.Ε.Κ.87/τ.Α/07.06.2010), «Νέα Αρχιτεκτονική της Αυτοδιοίκησης και της Αποκεντρωμένης Διοίκησης - Πρόγραμμα Καλλικράτης», όπως τροποποιήθηκε από το άρθρο 31 του Ν.5013/2023 (Φ.Ε.Κ.12/τ.Α/19.01.2023), μετά από διαλογική συζήτηση,

### **Ομόφωνα Αποφασίζει**

Την επιστροφή ποσού πεντακοσίων σαράντα δύο ευρώ και πενήντα τριών λεπτών (542,53 €) στον κ. Αλέξιο Δημητρακόπουλο του Παναγιώτη με Α.Φ.Μ. 111895395 και τη ψήφιση ανάλογης πίστωσης (ποσού 542,53 €) σε βάρος του ΚΑ:00-8261.000 του προϋπολογισμού Δήμου Αιγιαλείας οικονομικού έτους 2025 για την απόδοσή του στον δικαιούχο.

**Αφού έγινε η σύνταξη του ανωτέρω πρακτικού υπογράφεται όπως ο νόμος ορίζει.**

**Η ανωτέρω απόφαση έλαβε αύξοντα αριθμό 385/2025.**

**Ακριβές απόσπασμα**

**ΑΠΙΟ 23.07.2025**

**Ο Δήμαρχος-Πρόεδρος της Δημοτικής Επιτροπής**



**ΕΛΛΗΝΙΚΗ ΔΗΜΟΚΡΑΤΙΑ  
ΝΟΜΟΣ ΑΧΑΪΑΣ  
ΔΗΜΟΣ ΑΙΓΙΑΛΕΙΑΣ  
ΔΗΜΟΤΙΚΗ ΕΠΙΤΡΟΠΗ**

**Αριθμός Απόφασης: 386/2025**

**ΑΠΟΣΠΑΣΜΑ**

Από το Πρακτικό **26/2025** της συνεδρίασης της Δημοτικής Επιτροπής Αιγιαλείας της **23.07.2025**.

**ΘΕΜΑ 6<sup>ο</sup>** Εκτός Ημερήσιας Διάταξης: «**Παραχώρηση Κοινόχρηστου Χώρου της ΔΚ Διγελιωτικών**».

Η Δημοτική Επιτροπή Αιγιαλείας, που αποτελείται από τους κ.κ.: 1) Παναγιώτη Ανδριόπουλο, Δήμαρχο Αιγιαλείας, Πρόεδρο, 2) Χρήστο Σπηλιωτόπουλο, Αντιπρόεδρο, 3) Παναγιώτη Αγγελόπουλο, 4) Νικόλαο Καραϊσκό, 5) Δημήτριο Φιλippάτο, 6) Γεώργιο Φραγκονικολόπουλο και 7) Σωτήριο Ταξιαρχόπουλο, ως τακτικά μέλη και τους 1) Κωνσταντίνο Βούλγαρη, 2) Δημήτριο Ελευθεριώτη, 3) Μαρία Σταυροπούλου, 4) Βασιλική Ψυχράμη και 5) Χρήστο Γούτο ως αναπληρωματικά μέλη (τα οποία αντικαθιστούν βάσει των άρθρων 74 & 75 του Ν.3852/2010 σε περίπτωση απουσίας τα τακτικά), σύμφωνα με την υπ' αριθ.2/2024 (ΑΔΑ: Ε4ΙΞΩ6Χ-5Κ7) απόφαση Δημοτικού Συμβουλίου Αιγιαλείας, περί εκλογής τακτικών και αναπληρωματικών μελών της Δημοτικής Επιτροπής Αιγιαλείας για τη θητεία από 02.01.2024 έως τις 30.06.2026, η οποία βρέθηκε νόμιμη με την υπ' αριθ.πρωτ.3673/11.01.2024 (ΑΔΑ: Ρ0Δ8ΟΡ1Φ-5ΤΠ) όμοια του Γραμματέα Αποκεντρωμένης Διοίκησης Πελοποννήσου, Δυτικής Ελλάδας και Ιονίου και λαμβάνοντας υπόψη τις διατάξεις των 72, 74 και 75 του Ν.3852/2010 (Φ.Ε.Κ.87/τ.Α/07.06.2010), όπως αντικαταστάθηκαν και ισχύουν και σύμφωνα με τις διατάξεις της παρ.1 του άρθρου 74 Α του Ν.3852/2010, όπως προστέθηκε με το άρθρο 9 του Ν.5056/2023 (Φ.Ε.Κ.163/τ.Α/06.10.2023), συνεδρίασε σήμερα **είκοσι τρεις (23) Ιουλίου 2025**, ημέρα **Τετάρτη** και ώρα **13:00'**, σε **τακτική συνεδρίαση διά ζώσης**, μετά από την υπ' αριθ.πρωτ.**20339/18.07.2025** πρόσκληση του Προέδρου της, που κοινοποιήθηκε νόμιμα και εμπρόθεσμα σε κάθε ένα από τα μέλη της (τακτικά και αναπληρωματικά), προκειμένου να συζητήσει και να λάβει αποφάσεις για τα θέματα της ημερήσιας διάταξης και σε όσα ήθελε δεχθεί εκτός αυτής, αφού τα κρίνει ως κατεπείγοντα. Παρούσα είναι και η γραμματέας της Επιτροπής υπάλληλος του Δήμου Αιγιαλείας κα Κωνσταντίνα Μπατάλη.

Στη συνεδρίαση αυτή, σε σύνολο επτά (7) μελών ήταν παρόντα **πέντε (5)** μέλη και έτσι υπήρχε νόμιμη απαρτία.

**Παρόντες**

Παναγιώτης Ανδριόπουλος, Δήμαρχος-Πρόεδρος, Νικόλαος Καραΐσκος, Δημήτριος Φιλιππάτος, Γεώργιος Φραγκονικολόπουλος, Σωτήριος Ταξιαρχόπουλος.

#### **Απόντες**

Χρήστος Σπηλιωτόπουλος, Αντιπρόεδρος.

Ο Δημοτικός Σύμβουλος κ. Παναγιώτης Αγγελόπουλος προσήλθε στη συνεδρίαση πριν από τη συζήτηση του έκτου (6<sup>ου</sup>) θέματος της Ημερήσιας Διάταξης.

Ο Δήμαρχος - Πρόεδρος της Δημοτικής Επιτροπής Αιγιαλείας κ. Παναγιώτης Ανδριόπουλος, αφού διαπίστωσε την απαρτία κήρυξε την έναρξη της συνεδρίασης, όπου σύμφωνα με την υπ' αριθ.380/2025 απόφαση της Δημοτικής Επιτροπής περί ένταξης ή μη του κατεπείγοντος χαρακτήρα των θεμάτων εκτός Ημερήσιας Διάταξης, το εν λόγω θέμα εντάχθηκε ομόφωνα προς συζήτηση.

Στη συνέχεια θέτει υπόψη της Επιτροπής την υπ' αριθ.πρωτ.20777/23.07.2025 εισήγηση της Διεύθυνσης Τεχνικών Υπηρεσιών Δήμου Αιγιαλείας, η οποία έχει ως ακολούθως:

«Έχοντας υπόψη:

1. Την με αριθμ. πρωτ. 19306 /10-07-2025 αίτηση του ΠΟΛΙΤΙΣΤΙΚΟΥ ΣΥΛΛΟΓΟΥ ΔΙΓΕΛΙΩΤΙΚΩΝ Ο ΑΓΙΟΣ ΑΝΔΡΕΑΣ, παραχώρησης χρήσης του γηπέδου μπάσκετπροκειμένου να πραγματοποιηθεί μουσική εκδήλωση (του ΠΟΛΙΤΙΣΤΙΚΟΥ ΣΥΛΛΟΓΟΥ ΔΙΓΕΛΙΩΤΙΚΩΝ Ο ΑΓΙΟΣ ΑΝΔΡΕΑΣ) την τέταρτη 23-07-2025.

2. Η από 3/7/25 απόφαση της κοινότητας ΔΙΓΕΛΙΩΤΙΚΩΝ, όπου συμφωνεί με την παραχώρηση χώρου, προκειμένου να πραγματοποιηθεί η μουσική εκδήλωση (του ΠΟΛΙΤΙΣΤΙΚΟΥ ΣΥΛΛΟΓΟΥ ΔΙΓΕΛΙΩΤΙΚΩΝ Ο ΑΓΙΟΣ ΑΝΔΡΕΑΣ) την τέταρτη 23- 07-2025.

#### **ΕΙΣΗΓΟΥΜΑΣΤΕ**

Την έγκριση του με αριθμ. πρωτ. 19306 /10-07-2025 αιτήματος για την παραχώρηση του γηπέδου μπάσκετ προκειμένου να πραγματοποιηθεί μουσική εκδήλωση (του ΠΟΛΙΤΙΣΤΙΚΟΥ ΣΥΛΛΟΓΟΥ ΔΙΓΕΛΙΩΤΙΚΩΝ Ο ΑΓΙΟΣ ΑΝΔΡΕΑΣ) την τέταρτη 23-07-2025.».

Μετά από τα παραπάνω καλείται η Δημοτική Επιτροπή Αιγιαλείας, να αποφασίσει σχετικά.

#### **Η Δημοτική Επιτροπή**

Αφού έλαβε υπόψη της αριθ.πρωτ.20777/23.07.2025 εισήγηση της Διεύθυνσης Τεχνικών Υπηρεσιών Δήμου Αιγιαλείας, την αίτηση του Πολιτιστικού Συλλόγου Διγελιωτικών "Ο Άγιος Ανδρέας"», την απόφαση της ΔΚ Διγελιωτικών, την υπ' αριθ.123/2024 (ΑΔΑ: 9ΖΙΝΩ6Χ-0ΜΑ) απόφαση του Δημοτικού Συμβουλίου Αιγιαλείας, περί εκχώρησης αρμοδιοτήτων στη Δημοτική Επιτροπή Αιγιαλείας, η οποία εγκρίθηκε με την υπ' αριθ.πρωτ.42295/29.05.2024 (ΑΔΑ: Ψ5ΦΙΟΡ1Φ-Υ8Π) όμοια του Γενικού Γραμματέα Αποκεντρωμένης Διοίκησης Πελοποννήσου, Δυτικής Ελλάδας και Ιονίου, τις διατάξεις του άρθρου 185 του Ν.3463/2006 (Φ.Ε.Κ.114/τ.Α/08.06.2006) «Κύρωση του Κώδικα Δήμων και Κοινοτήτων», όπως συμπληρώθηκε με την παρ.2 του άρθρου 196 του Ν.4555/2018 (Φ.Ε.Κ.133/τ.Α/19.07.2018), καθώς και τις διατάξεις του άρθρου 72 του Ν.3852/2010 (Φ.Ε.Κ.87/τ.Α/07.06.2010), «Νέα Αρχιτεκτονική της Αυτοδιοίκησης και της Αποκεντρωμένης Διοίκησης - Πρόγραμμα Καλλικράτης», όπως τροποποιήθηκε από

ΑΔΑ: ΡΞΙ7Ω6Χ-ΤΨΚ

το άρθρο 31 του Ν.5013/2023 (Φ.Ε.Κ.12/τ.Α/19.01.2023), μετά από διαλογική συζήτηση,

### **Ομόφωνα Αποφασίζει**

Εγκρίνει την παραχώρηση χρήσης χωρίς αντάλλαγμα, του γηπέδου μπάσκετ στα Διγελιώτικα για την πραγματοποίηση μουσικής εκδήλωσης, την Τετάρτη 23 Ιουλίου 2025. Υπεύθυνος για την ομαλή και ασφαλή διεξαγωγή της εν λόγω εκδήλωσης είναι ο Σύλλογος Διγελιωτικών "Ο Άγιος Ανδρέας" καθώς και υπόχρεος για την τήρηση όλων των σχετικών υγειονομικών και αστυνομικών διατάξεων

**Αφού έγινε η σύνταξη του ανωτέρω πρακτικού υπογράφεται όπως ο νόμος ορίζει.**

**Η ανωτέρω απόφαση έλαβε αύξοντα αριθμό 386/2025.**

**Ακριβές απόσπασμα**

**ΑΙΓΙΟ 23.07.2025**

**Ο Δήμαρχος-Πρόεδρος της Δημοτικής Επιτροπής**



ΕΛΛΗΝΙΚΗ ΔΗΜΟΚΡΑΤΙΑ  
ΝΟΜΟΣ ΑΧΑΪΑΣ  
ΔΗΜΟΣ ΑΙΓΙΑΛΕΙΑΣ  
ΔΗΜΟΤΙΚΗ ΕΠΙΤΡΟΠΗ

**Αριθμός Απόφασης: 387/2025**

**ΑΠΟΣΠΑΣΜΑ**

Από το Πρακτικό **26/2025** της συνεδρίασης της Δημοτικής Επιτροπής Αιγιαλείας της **23.07.2025**.

**ΘΕΜΑ 1<sup>ο</sup> Ημερήσιας Διάταξης: «Εκμίσθωση χώρου εντός του κτιρίου του Πολιτιστικού Κέντρου «Αλέκος Μέγαρης» για να χρησιμοποιηθεί ως κυλικείο κατά την διάρκεια της θερινής περιόδου έτους 2025».**

Η Δημοτική Επιτροπή Αιγιαλείας, που αποτελείται από τους κ.κ.: 1) Παναγιώτη Ανδριόπουλο, Δήμαρχο Αιγιαλείας, Πρόεδρο, 2) Χρήστο Σπηλιωτόπουλο, Αντιπρόεδρο, 3) Παναγιώτη Αγγελόπουλο, 4) Νικόλαο Καραϊσκό, 5) Δημήτριο Φιλιππάτο, 6) Γεώργιο Φραγκονικολόπουλο και 7) Σωτήριο Ταξιαρχόπουλο, ως τακτικά μέλη και τους 1) Κωνσταντίνο Βούλγαρη, 2) Δημήτριο Ελευθεριώτη, 3) Μαρία Σταυροπούλου, 4) Βασιλική Ψυχράμη και 5) Χρήστο Γούτο ως αναπληρωματικά μέλη (τα οποία αντικαθιστούν βάσει των άρθρων 74 & 75 του Ν.3852/2010 σε περίπτωση απουσίας τα τακτικά), σύμφωνα με την υπ' αριθ.2/2024 (ΑΔΑ: Ε4ΙΞΩ6Χ-5Κ7) απόφαση Δημοτικού Συμβουλίου Αιγιαλείας, περί εκλογής τακτικών και αναπληρωματικών μελών της Δημοτικής Επιτροπής Αιγιαλείας για τη θητεία από 02.01.2024 έως τις 30.06.2026, η οποία βρέθηκε νόμιμη με την υπ' αριθ.πρωτ.3673/11.01.2024 (ΑΔΑ: Ρ0Δ8ΟΡ1Φ-5ΤΠ) όμοια του Γραμματέα Αποκεντρωμένης Διοίκησης Πελοποννήσου, Δυτικής Ελλάδας και Ιονίου και λαμβάνοντας υπόψη τις διατάξεις των 72, 74 και 75 του Ν.3852/2010 (Φ.Ε.Κ.87/τ.Α/07.06.2010), όπως αντικαταστάθηκαν και ισχύουν και σύμφωνα με τις διατάξεις της παρ.1 του άρθρου 74 Α του Ν.3852/2010, όπως προστέθηκε με το άρθρο 9 του Ν.5056/2023 (Φ.Ε.Κ.163/τ.Α/06.10.2023), συνεδρίασε σήμερα **είκοσι τρεις (23) Ιουλίου 2025**, ημέρα **Τετάρτη** και ώρα **13:00'**, σε **τακτική συνεδρίαση διά ζώσης**, μετά από την υπ' αριθ.πρωτ.**20339/18.07.2025** πρόσκληση του Προέδρου της, που κοινοποιήθηκε νόμιμα και εμπρόθεσμα σε κάθε ένα από τα μέλη της (τακτικά και αναπληρωματικά), προκειμένου να συζητήσει και να λάβει αποφάσεις για τα θέματα της ημερήσιας διάταξης και σε όσα ήθελε δεχθεί εκτός αυτής, αφού τα κρίνει ως κατεπείγοντα. Παρούσα είναι και η γραμματέας της Επιτροπής υπάλληλος του Δήμου Αιγιαλείας κα Κωνσταντίνα Μπατάλη.

Στη συνεδρίαση αυτή, σε σύνολο επτά (7) μελών ήταν παρόντα **πέντε (5)** μέλη και έτσι υπήρχε νόμιμη απαρτία.

**Παρόντες**

Παναγιώτης Ανδριόπουλος, Δήμαρχος-Πρόεδρος, Νικόλαος Καραΐσκος, Δημήτριος Φιλιππάτος, Γεώργιος Φραγκονικολόπουλος, Σωτήριος Ταξιαρχόπουλος.

**Απόντες**

Χρήστος Σπηλιωτόπουλος, Αντιπρόεδρος.

Ο Δημοτικός Σύμβουλος κ. Παναγιώτης Αγγελόπουλος προσήλθε στη συνεδρίαση πριν από τη συζήτηση του έκτου (6<sup>ου</sup>) θέματος της Ημερήσιας Διάταξης.

Ο Δήμαρχος - Πρόεδρος της Δημοτικής Επιτροπής Αιγιαλείας κ. Παναγιώτης Ανδριόπουλος, αφού διαπίστωσε την απαρτία κήρυξε την έναρξη της συνεδρίασης.

Στη συνέχεια θέτει υπόψη της Επιτροπής την υπ' αριθ.πρωτ.19963/16.07.2025 εισήγηση του Αντιδημάρχου Πολιτισμού - Αθλητισμού - Διαχείρισης Αδέσποτων Ζωών Δήμου Αιγιαλείας, κ. Γεωργίου Φραγκονικολόπουλου, η οποία έχει ως ακολούθως:

«Ο κ. Κουτρόπουλος Ανδρέας του Μιχαήλ με την αριθ.πρωτ.:16235/16-6-2025 αίτησή του ζητάει από το Δήμο να του εκμισθώσουμε χώρο εντός του κτιρίου του Πολιτιστικού Κέντρου Αιγίου «Αλέκος Μέγαρης», που θα χρησιμοποιηθεί ως κυλικείο κατά τη διάρκεια της θερινής περιόδου έτους 2025, όπου είναι ανοιχτό το Υπαίθριο Θέατρο Γ. Παππάς.

Με την αριθ.65/2025 απόφαση της Κοινότητας Αιγίου παρέχεται η σύμφωνη γνώμη για την εκμίσθωση του εν λόγω χώρου για την καλύτερη λειτουργία του Υπαίθριου Θεάτρου Γ. Παππάς για την εξυπηρέτηση του κοινού.

Σύμφωνα με το άρθρο 196 του Ν. 4555/2018 (ΦΕΚ 133/τ.Α/19-07-2018) «.....κατ' εξαίρεση, με απόφαση του δημοτικού συμβουλίου, επιτρέπεται η εκμίσθωση χωρίς δημοπρασία α) αν η ετήσια πρόσοδος του υπό εκμίσθωση ακινήτου δεν υπερβαίνει το ποσό των δύο χιλιάδων (2.000) ευρώ.....» και «.....το μίσθωμα των ακινήτων των περιπτώσεων α' και β' καθορίζεται από την επιτροπή της παραγράφου 5 του άρθρου 186 του Ν. 3463/06.....». Η Εκτιμητική Επιτροπή του Δήμου μας όρισε το πόσο των οκτακοσίων εξήντα οκτώ ευρώ (868,00€) για την θερινή περίοδο για την εν λόγω εκμίσθωση, σε συνέχεια του από 14/7/2025 πρακτικού της.

Κατόπιν των ανωτέρω, εισηγούμαι στο σώμα προς ψήφιση την εκμίσθωση του χώρου εντός του κτιρίου του Πολιτιστικού Κέντρου Αιγίου «Αλέκος Μέγαρης», για να χρησιμοποιηθεί ως κυλικείο κατά την διάρκεια της θερινής περιόδου έτους 2025, στον κ. Κουτρόπουλο Ανδρέα του Μιχαήλ έναντι του ποσού των οκτακοσίων εξήντα οκτώ ευρώ (868,00€), για την εξυπηρέτηση του κοινού κατά την πραγματοποίηση των εκδηλώσεων στο Υπαίθριο Θέατρο Γ. Παππάς, σύμφωνα με τις διατάξεις της περιπτ. α) του άρθρου 196 του Ν. 4555/2018 (ΦΕΚ 133/τ.Α/19-07-2018) προτείνοντας να ληφθούν υπόψη τα εξής:

1. Να εκμισθωθεί ο χώρος εντός του κτιρίου του Πολιτιστικού Κέντρου Αιγίου «Αλέκος Μέγαρης» ως κυλικείο, που βρίσκεται στο βορειοδυτικό υπόγειο πλησίον Υπαίθριου Θεάτρου «Γεώργιος Παππάς», εμβαδού 77,30 τ.μ. στον κ. Κουτρόπουλο Ανδρέα του Μιχαήλ.

Ο εκμισθούμενος χώρος του κυλικείου διαθέτει:

- **Πάγκο εξυπηρέτησης:** για την τοποθέτηση ταμειακής μηχανής, εξοπλισμένος με λειτουργικό νεροχύτη και βρύση
- **Αποθήκη** επιφάνειας 6,22 τετραγωνικών μέτρων για την χρήση της ως αποθηκευτικού χώρου
- **Χώρο τοποθέτησης εξοπλισμού κουζίνας** για την τοποθέτηση συσκευών όπως ψυγείο, καταψύκτης, μηχανή καφέ, τοστιέρα κ.α.
- **Τραπεζοκαθίσματα** για την εξυπηρέτηση των πελατών

- **Κεντρικό κλιματισμό**
- **Σύστημα πυρασφάλειας**
- **Τουαλέτα με πρόσβαση ΑΜΕΑ επιφανείας 4,05 τ.μ.** Επιπλέον διαθέτει τουαλέτα γυναικών επιφανείας 9,14 τ.μ. και τουαλέτα ανδρών 12,82 τ.μ. Ο εκμισθούμενος χώρος είναι λειτουργικός για τη χρήση του ως κυλικείο. Κάθε άλλη χρήση μη σύμφωνη με αυτόν τον προορισμό απαγορεύεται.

2. Η εκμίσθωση του χώρου, θα είναι μέχρι τη λήξη της θερινής περιόδου τρέχοντος έτους (2025), υποχρεούμενου του μισθωτή με τη λήξη του μισθώματος να παραδώσει το μίσθιο.

3. Η μίσθωση γίνεται ενεργή και ισχυρή με την υπογραφή του συμφωνητικού και την παράδοση του χώρου στο μισθωτή, οπότε αρχίζει και η υποχρέωση του στην καταβολή του μισθώματος, η οποία θα γίνει σε δύο ισόποσες δόσεις στο Δημοτικό Ταμείο. Η πληρωμή της πρώτης δόσης ποσού 434,00€ πλέον του αναλογούντος επ' αυτού χαρτοσήμου 3% και ΟΓΑ 20% επί του χαρτοσήμου θα γίνει με την υπογραφή του σχετικού συμφωνητικού και η δεύτερη δόση ποσού 434,00€ πλέον του αναλογούντος επ' αυτού χαρτοσήμου 3% και ΟΓΑ 20% επί του χαρτοσήμου θα καταβληθεί έως τις 30/09/2025.

4. Ο μισθωτής υποχρεούται στην καταβολή όλων των τελών, φόρων και λοιπών δικαιωμάτων που έχουν επιβληθεί ή θα επιβληθούν.

5. Ο χώρος που περιγράφεται ανωτέρω προσφέρεται στην κατάσταση που βρίσκεται χωρίς καμία υποχρέωση από το Δήμο Αιγιαλείας για οποιαδήποτε βελτίωση, καθώς επίσης και μη δικαιούμενου του ενοικιαστή για συμψηφισμό οποιασδήποτε δαπάνης με την υποχρέωση καταβολής του μισθώματος.

6. Ο μισθωτής επίσης είναι υποχρεωμένος να φροντίζει για την καθαριότητα και συντήρηση του συγκεκριμένου χώρου, να τηρεί πιστά όλες τις Αστυνομικές και Αγορανομικές διατάξεις που ισχύουν πάντοτε καθώς και θα είναι υπεύθυνος για την έκδοση κάθε νόμιμου εγγράφου ή άδειας χρειαστεί για την από μέρους του αξιοποίηση.

7. Το κυλικείο θα λειτουργεί κατά τις ημέρες και ώρες που πραγματοποιούνται εκδηλώσεις στο Υπαίθριο Θέατρο «Γιώργος Παπάς». Ο μισθωτής είναι υπεύθυνος για την προμήθεια υλικών και την τακτική συντήρηση του εξοπλισμού. Θα τηρεί όλους τους υγειονομικούς κανονισμούς που αφορούν στην εστίαση και στην προετοιμασία τροφίμων.

8. Απαγορεύεται η υπεκμίσθωση ή η παραχώρηση με ή χωρίς αντάλλαγμα της χρήσης του μισθίου».

Ακολούθως, καλείται η Δημοτική Επιτροπή Αιγιαλείας, να αποφασίσει σχετικά.

### **Η Δημοτική Επιτροπή**

Αφού έλαβε υπόψη της την υπ' αριθ.πρωτ.19963/16.07.2025 εισήγηση του Αντιδημάρχου Πολιτισμού - Αθλητισμού - Διαχείρισης Αδέσποτων Ζώων Δήμου Αιγιαλείας, κ. Γεωργίου Φραγκονικολόπουλου, την υπ' αριθ.πρωτ.:16235/16.06.2025 αίτηση του κ. Ανδρέα Κουτρόπουλου του Μιχαήλ, την υπ' αριθ.65/2025 απόφαση Συμβουλίου της Δημοτικής Κοινότητας Αιγίου Δήμου Αιγιαλείας, περί σύμφωνης γνώμης για την εκμίσθωση του εν λόγω χώρου, το από 14.07.2025 Πρακτικό της Εκτιμητικής Επιτροπής Δήμου Αιγιαλείας, τις διατάξεις του άρθρου 196 του Ν.4555/2018 (Φ.Ε.Κ.133/τ.Α/19.07.2018), καθώς και τις διατάξεις του άρθρου 72 του Ν.3852/2010 (Φ.Ε.Κ.87/τ.Α/07.06.2010), «Νέα Αρχιτεκτονική της Αυτοδιοίκησης και της Αποκεντρωμένης Διοίκησης - Πρόγραμμα Καλλικράτης», όπως τροποποιήθηκε

από το άρθρο 31 του Ν.5013/2023 (Φ.Ε.Κ.12/τ.Α/19.01.2023), μετά από διαλογική συζήτηση,

### Ομόφωνα Αποφασίζει

Εγκρίνει την εκμίσθωση του χώρου εντός του κτιρίου του Πολιτιστικού Κέντρου Αιγίου «Αλέκος Μέγαρης», προκειμένου να χρησιμοποιηθεί ως κυλικείο κατά τη διάρκεια της θερινής περιόδου έτους 2025, στον κ. Ανδρέα Κουτρόπουλο του Μιχαήλ έναντι του ποσού των οκτακοσίων εξήντα οκτώ ευρώ (868,00 €), για την εξυπηρέτηση του κοινού κατά την πραγματοποίηση των εκδηλώσεων στο Υπαίθριο Θέατρο Γ. Παππάς, σύμφωνα με τις διατάξεις της περ.α του άρθρου 196 του Ν.4555/2018 (Φ.Ε.Κ.133/τ.Α/19.07.2018), λαμβάνοντας υπόψη τα ακόλουθα:

1. Εκμισθώνεται ο χώρος εντός του κτιρίου του Πολιτιστικού Κέντρου Αιγίου «Αλέκος Μέγαρης» ως κυλικείο, που βρίσκεται στο βορειοδυτικό υπόγειο πλησίον Υπαίθριου Θεάτρου «Γεώργιος Παππάς», εμβαδού 77,30 τ.μ. στον κ. Ανδρέα Κουτρόπουλο του Μιχαήλ.

Ο εκμισθούμενος χώρος του κυλικείου διαθέτει:

- **Πάγκο εξυπηρέτησης:** για την τοποθέτηση ταμειακής μηχανής, εξοπλισμένος με λειτουργικό νεροχύτη και βρύση.
- **Αποθήκη** επιφάνειας 6,22 τ.μ. για την χρήση της ως αποθηκευτικού χώρου.
- **Χώρο τοποθέτησης εξοπλισμού κουζίνας** για την τοποθέτηση συσκευών όπως ψυγείο, καταψύκτης, μηχανή καφέ, τοστιέρα κ.α.
- **Τραπεζοκαθίσματα** για την εξυπηρέτηση των πελατών.
- **Κεντρικό κλιματισμό.**
- **Σύστημα πυρασφάλειας.**
- **Τουαλέτα με πρόσβαση ΑΜΕΑ επιφανείας 4,05 τ.μ.** Επιπλέον διαθέτει τουαλέτα γυναικών επιφάνειας 9,14 τ.μ. και τουαλέτα ανδρών 12,82 τ.μ. Ο εκμισθούμενος χώρος είναι λειτουργικός για τη χρήση του ως κυλικείο. Κάθε άλλη χρήση μη σύμφωνη με αυτόν τον προορισμό απαγορεύεται.

2. Η εκμίσθωση του χώρου, έχει διάρκεια μέχρι τη λήξη της θερινής περιόδου τρέχοντος έτους (2025), υποχρεούμενου του μισθωτή με τη λήξη του μισθώματος να παραδώσει το μίσθιο.

3. Η μίσθωση γίνεται ενεργή και ισχυρή με την υπογραφή του συμφωνητικού και την παράδοση του χώρου στο μισθωτή, οπότε αρχίζει και η υποχρέωση του στην καταβολή του μισθώματος, η οποία θα γίνει σε δύο ισόποσες δόσεις στο Δημοτικό Ταμείο. Η πληρωμή της πρώτης δόσης ποσού 434,00 € πλέον του αναλογούντος επ' αυτού χαρτοσήμου 3% και ΟΓΑ 20% επί του χαρτοσήμου, θα γίνει με την υπογραφή του σχετικού συμφωνητικού και η δεύτερη δόση ποσού 434,00 € πλέον του αναλογούντος επ' αυτού χαρτοσήμου 3% και ΟΓΑ 20% επί του χαρτοσήμου θα καταβληθεί έως τις 30.09.2025.

4. Ο μισθωτής υποχρεούται στην καταβολή όλων των τελών, φόρων και λοιπών δικαιωμάτων που έχουν επιβληθεί ή θα επιβληθούν.

5. Ο χώρος που περιγράφεται ανωτέρω προσφέρεται στην κατάσταση που βρίσκεται χωρίς καμία υποχρέωση από τον Δήμο Αιγιαλείας για οποιαδήποτε βελτίωση, καθώς επίσης και μη δικαιούμενου του ενοικιαστή για συμψηφισμό οποιασδήποτε δαπάνης με την υποχρέωση καταβολής του μισθώματος.

6. Ο μισθωτής επίσης είναι υποχρεωμένος να φροντίζει για την καθαριότητα και συντήρηση του συγκεκριμένου χώρου, να τηρεί πιστά όλες τις Αστυνομικές και Αγορανομικές διατάξεις που ισχύουν πάντοτε καθώς και θα είναι υπεύθυνος για την έκδοση κάθε νόμιμου εγγράφου ή άδειας χρειαστεί για την από μέρους του αξιοποίηση.

ΑΔΑ: 602ΑΩ6Χ-Μ3Ε

7. Το κυλικείο θα λειτουργεί κατά τις ημέρες και ώρες που πραγματοποιούνται εκδηλώσεις στο Υπαίθριο Θέατρο «Γιώργος Παππάς». Ο μισθωτής είναι υπεύθυνος για την προμήθεια υλικών και την τακτική συντήρηση του εξοπλισμού. Θα τηρεί όλους τους υγειονομικούς κανονισμούς που αφορούν στην εστίαση και στην προετοιμασία τροφίμων.

8. Απαγορεύεται η υπεκμίσθωση ή η παραχώρηση με ή χωρίς αντάλλαγμα της χρήσης του μισθίου.

**Αφού έγινε η σύνταξη του ανωτέρω πρακτικού υπογράφεται όπως ο νόμος ορίζει.**

**Η ανωτέρω απόφαση έλαβε αύξοντα αριθμό 387/2025.**

**Ακριβές απόσπασμα**

**ΑΠΙΟ 23.07.2025**

**Ο Δήμαρχος-Πρόεδρος της Δημοτικής Επιτροπής**



ΕΛΛΗΝΙΚΗ ΔΗΜΟΚΡΑΤΙΑ  
ΝΟΜΟΣ ΑΧΑΪΑΣ  
ΔΗΜΟΣ ΑΙΓΙΑΛΕΙΑΣ  
ΔΗΜΟΤΙΚΗ ΕΠΙΤΡΟΠΗ

Αριθμός Απόφασης: 388/2025

ΑΠΟΣΠΑΣΜΑ

Από το Πρακτικό **26/2025** της συνεδρίασης της Δημοτικής Επιτροπής Αιγιαλείας της **23.07.2025**.

**ΘΕΜΑ 2<sup>ο</sup>** Ημερήσιας Διάταξης: «**Λήψη απόφασης για την υποβολή πρότασης χρηματοδότησης στην Ειδική Υπηρεσία Διαχείρισης Προγράμματος Δυτικής Ελλάδας της Περιφέρειας Δυτικής Ελλάδας, στο πλαίσιο της αριθ. πρωτ: οικ. 2130/08-05-2025 (ΑΔΑ: ΨΘΚΘ7Λ6-Η6Π) πρόσκλησης με κωδικό: ΟΧΕ\_ΟΑ και Α/Α Πρόκλησης ΟΠΣ: 16645 με τίτλο «Στρατηγική ΟΧΕ των Δήμων Αιγιαλείας, Καλαβρύτων, Ερυμάνθου "ΟΡΕΙΝΗ ΑΝΘΕΚΤΙΚΟΤΗΤΑ"**».

Η Δημοτική Επιτροπή Αιγιαλείας, που αποτελείται από τους κ.κ.: 1) Παναγιώτη Ανδριόπουλο, Δήμαρχο Αιγιαλείας, Πρόεδρο, 2) Χρήστο Σπηλιωτόπουλο, Αντιπρόεδρο, 3) Παναγιώτη Αγγελόπουλο, 4) Νικόλαο Καραϊσκό, 5) Δημήτριο Φιλιππάτο, 6) Γεώργιο Φραγκονικολόπουλο και 7) Σωτήριο Ταξιαρχόπουλο, ως τακτικά μέλη και τους 1) Κωνσταντίνο Βούλγαρη, 2) Δημήτριο Ελευθεριώτη, 3) Μαρία Σταυροπούλου, 4) Βασιλική Ψυχράμη και 5) Χρήστο Γούτο ως αναπληρωματικά μέλη (τα οποία αντικαθιστούν βάσει των άρθρων 74 & 75 του Ν.3852/2010 σε περίπτωση απουσίας τα τακτικά), σύμφωνα με την υπ' αριθ.2/2024 (ΑΔΑ: Ε4ΙΞΩ6Χ-5Κ7) απόφαση Δημοτικού Συμβουλίου Αιγιαλείας, περί εκλογής τακτικών και αναπληρωματικών μελών της Δημοτικής Επιτροπής Αιγιαλείας για τη θητεία από 02.01.2024 έως τις 30.06.2026, η οποία βρέθηκε νόμιμη με την υπ' αριθ.πρωτ.3673/11.01.2024 (ΑΔΑ: Ρ0Δ8ΟΡ1Φ-5ΤΠ) όμοια του Γραμματέα Αποκεντρωμένης Διοίκησης Πελοποννήσου, Δυτικής Ελλάδας και Ιονίου και λαμβάνοντας υπόψη τις διατάξεις των 72, 74 και 75 του Ν.3852/2010 (Φ.Ε.Κ.87/τ.Α/07.06.2010), όπως αντικαταστάθηκαν και ισχύουν και σύμφωνα με τις διατάξεις της παρ.1 του άρθρου 74 Α του Ν.3852/2010, όπως προστέθηκε με το άρθρο 9 του Ν.5056/2023 (Φ.Ε.Κ.163/τ.Α/06.10.2023), συνεδρίασε σήμερα **είκοσι τρεις (23) Ιουλίου 2025**, ημέρα **Τετάρτη** και ώρα **13:00'**, σε **τακτική συνεδρίαση διά ζώσης**, μετά από την υπ' αριθ.πρωτ.**20339/18.07.2025** πρόσκληση του Προέδρου της, που κοινοποιήθηκε νόμιμα και εμπρόθεσμα σε κάθε ένα από τα μέλη της (τακτικά και αναπληρωματικά), προκειμένου να συζητήσει και να λάβει αποφάσεις για τα θέματα της ημερήσιας διάταξης και σε όσα ήθελε δεχθεί εκτός αυτής, αφού τα κρίνει ως κατεπείγοντα. Παρούσα είναι και η γραμματέας της Επιτροπής υπάλληλος του Δήμου Αιγιαλείας κα Κωνσταντίνα Μπατάλη.

Στη συνεδρίαση αυτή, σε σύνολο επτά (7) μελών ήταν παρόντα **πέντε (5)** μέλη και έτσι υπήρχε νόμιμη απαρτία.

ΑΔΑ: 9ΛΤΧΩ6Χ-Α2Κ

### Παρόντες

Παναγιώτης Ανδριόπουλος, Δήμαρχος-Πρόεδρος, Νικόλαος Καραΐσκος, Δημήτριος Φιλιππάτος, Γεώργιος Φραγκονικολόπουλος, Σωτήριος Ταξιαρχόπουλος.

### Απόντες

Χρήστος Σπηλιωτόπουλος, Αντιπρόεδρος.

Ο Δημοτικός Σύμβουλος κ. Παναγιώτης Αγγελόπουλος προσήλθε στη συνεδρίαση πριν από τη συζήτηση του έκτου (6<sup>ου</sup>) θέματος της Ημερήσιας Διάταξης.

Ο Δήμαρχος - Πρόεδρος της Δημοτικής Επιτροπής Αιγιαλείας κ. Παναγιώτης Ανδριόπουλος, αφού διαπίστωσε την απαρτία κήρυξε την έναρξη της συνεδρίασης.

Στη συνέχεια θέτει υπόψη της Επιτροπής την υπ' αριθ.πρωτ.19543/11.07.2025 εισήγηση της Προϊσταμένης Διεύθυνσης Προγραμματισμού-Οργάνωσης-Πληροφορικής και Τοπικής Ανάπτυξης Δήμου Αιγιαλείας κας Λεμονιάς Ματθαίου, η οποία έχει ως ακολούθως:

«Η Ειδική Υπηρεσία Διαχείρισης Προγράμματος Δυτικής Ελλάδας, της Περιφέρειας Δυτικής Ελλάδας, εξέδωσε την αριθ.πρωτ:οικ.2130/08-05-2025 (ΑΔΑ: ΨΘΚΘ7Λ6-Η6Π) πρόσκληση με κωδικό: ΟΧΕ\_ΟΑ και Α/Α Πρόκλησης ΟΠΣ: 16645 με τίτλο «*Στρατηγική ΟΧΕ των Δήμων Αιγιαλείας, Καλαβρύτων, Ερυμάνθου "ΟΡΕΙΝΗ ΑΝΘΕΚΤΙΚΟΤΗΤΑ"*» στην Προτεραιότητα 5: *Ενίσχυση της βιώσιμης τοπικής ανάπτυξης μέσα από ολοκληρωμένες παρεμβάσεις στην Περιφέρεια Δυτικής Ελλάδας στον Ειδικό Στόχο: (ΕΣ) RSO5.2. Ενίσχυση της ολοκληρωμένης και χωρίς αποκλεισμούς κοινωνικής, οικονομικής και περιβαλλοντικής τοπικής ανάπτυξης, του πολιτισμού, της φυσικής κληρονομιάς, του βιώσιμου τουρισμού και της ασφάλειας σε περιοχές πλην των αστικών (ΕΤΠΑ) στην Δράση 5.ii.4ΟΑ44/1: Ανέγερση / αναβάθμιση δημόσιων κτιρίων εντός των ορίων της ΟΧΕ Ορεινή Ανθεκτικότητα*, με την οποία καλούνται μεταξύ άλλων και ο Δήμος Αιγιαλείας, για την υποβολή προτάσεων έργων (πράξεων), προκειμένου να ενταχθούν και χρηματοδοτηθούν στο πλαίσιο του Προγράμματος: Δυτική Ελλάδα 2021-2027 με χρηματοδότηση από το Ταμείο ΕΤΠΑ.

Οι προτάσεις που θα υποβληθούν στο πλαίσιο της παραπάνω πρόσκλησης θα αφορούν τον εκσυγχρονισμό / αναβάθμιση και ενίσχυση ενεργειακά αποδοτικών κτιρίων εντός των ορίων της ΟΧΕ Ορεινή Ανθεκτικότητα της Περιφέρειας Δυτικής Ελλάδας (Δήμων: Αιγιαλείας, Καλαβρύτων και Ερυμάνθου) με στόχο την αξιοποίηση / αναγέννηση δημοτικών κτιρίων (κτιριακή υποδομή, περιβάλλον χώρος, συστήματα και εξοπλισμοί κ.λπ.). Έμφαση θα δοθεί στην ανάδειξη, αξιοποίηση και προβολή της πολιτιστικής, ιστορικής ταυτότητας της περιοχής και του πολιτιστικού κληρονομήματος με αξιοποίηση και του αρχιτεκτονικού πλούτου της περιοχής. Περαιτέρω, σύμφωνα με τις οδηγίες υποβολής της πρόσκλησης όπως αυτή τροποποιήθηκε, η πρόταση υποβάλλεται αποκλειστικά ηλεκτρονικά μέσω του Πληροφοριακού Συστήματος του ΟΠΣ ως 11/11/2024.

Η πρόταση του Δικαιούχου αποτελεί το Τεχνικό Δελτίο Πράξης (ΤΔΠ) το οποίο συμπληρώνεται αποκλειστικά στην ηλεκτρονική μορφή που διατίθεται στο ΟΠΣ. Η υποβολή της πρότασης συνιστά και αίτημα χρηματοδότησης.

Αναπόσπαστο στοιχείο της πρότασης, μεταξύ των λοιπών δικαιολογητικών, τα οποία συνοδεύουν το ΤΔΠ αποτελεί και η Απόφαση Αρμόδιου Συλλογικού Οργάνου για την υποβολή της πρότασης.

Στο πλαίσιο της πρόσκλησης με αριθ.πρωτ:οικ.2130/08-05-2025 (ΑΔΑ: ΨΘΚΘ7Λ6-Η6Π) πρόσκληση με κωδικό: ΟΧΕ\_ΟΑ και Α/Α Πρόκλησης ΟΠΣ: 16645 με τίτλο «*Στρατηγική ΟΧΕ των Δήμων Αιγιαλείας, Καλαβρύτων, Ερυμάνθου "ΟΡΕΙΝΗ ΑΝΘΕΚΤΙΚΟΤΗΤΑ"*», ο Δήμος Αιγιαλείας προτίθεται να υποβάλλει

Αίτηση Χρηματοδότησης για την Πράξη με τίτλο «**Επισκευή Κτιρίου Παλιού Λιμεναρχείου Αιγίου**».

Οι επεμβάσεις αφορούν στην εκτέλεση οικοδομικών, υδραυλικών και ηλεκτρομηχανολογικών εργασιών ώστε να επιτευχθεί η πλήρης λειτουργικότητα του ακινήτου και η άμεση χρήση του. Έχει ληφθεί μέριμνα για την διατήρηση των βασικών μορφολογικών στοιχείων του κτιρίου, την πλήρη λειτουργικότητά του, την εξασφάλιση αυτονομίας στον κλιματισμό (ψύξη – θέρμανση) και την ενσωμάτωση στο ευρύτερο περιβάλλον.

Το συνολικό κόστος της πρότασης Χρηματοδοτούμενης Πράξης με τίτλο «**Επισκευή Κτιρίου Παλιού Λιμεναρχείου Αιγίου**», θα ανέλθει στο ποσό των **504.990,00 €**, συμπεριλαμβανομένου του Φ.Π.Α., σύμφωνα με την αριθ. **104/2025** Τεχνική Μελέτη που συνέταξε η Τεχνική Υπηρεσία του Δήμου.

**Θα πρέπει η Δημοτική Επιτροπή αφού λάβει υπόψη της:**

- ✓ Τις διατάξεις του άρθρου 74Α του Ν.3852/2010 όπως προστέθηκε από το άρθρο 9 του Ν.5056/2023,
- ✓ Την πρόσκληση της Ειδικής Υπηρεσίας Διαχείρισης Προγράμματος Δυτικής Ελλάδας, της Περιφέρειας Δυτικής Ελλάδας με αριθ.πρωτ.οικ.2130/08-05-2025 (ΑΔΑ: ΨΘΚΘ7Λ6-Η6Π) πρόσκληση με κωδικό: ΟΧΕ\_ΟΑ και Α/Α Πρόκλησης ΟΠΣ: 16645 με τίτλο «Στρατηγική ΟΧΕ των Δήμων Αιγιαλείας, Καλαβρύτων, Ερυμάνθου "ΟΡΕΙΝΗ ΑΝΘΕΚΤΙΚΟΤΗΤΑ"»,
- ✓ Την αριθ.**104/2025** Τεχνική Μελέτη,
- ✓ Την παραπάνω εισήγηση

**Να αποφασίσει:**

1. Την αποδοχή των όρων συμμετοχής της πρόσκλησης με αριθ.πρωτ.οικ.2130/08-05-2025 (ΑΔΑ: ΨΘΚΘ7Λ6-Η6Π) πρόσκληση με κωδικό: ΟΧΕ\_ΟΑ και Α/Α Πρόκλησης ΟΠΣ: 16645 με τίτλο «Στρατηγική ΟΧΕ των Δήμων Αιγιαλείας, Καλαβρύτων, Ερυμάνθου "ΟΡΕΙΝΗ ΑΝΘΕΚΤΙΚΟΤΗΤΑ"» της Ειδικής Υπηρεσίας Διαχείρισης Προγράμματος Δυτικής Ελλάδας, της Περιφέρειας Δυτικής Ελλάδας.

2. Την έγκριση της αριθ. **104/2025** Τεχνικής Μελέτης με τίτλο «**Επισκευή Κτιρίου Παλιού Λιμεναρχείου Αιγίου**» συνολικού προϋπολογισμού **504.990,00 €**, συμπεριλαμβανομένου του Φ.Π.Α.

3. Την έγκριση υποβολής αίτησης χρηματοδότησης (πλήρους φακέλου πρότασης), στο πλαίσιο της Πρόσκλησης με αριθ.πρωτ.οικ.2130/08-05-2025 (ΑΔΑ: ΨΘΚΘ7Λ6-Η6Π) πρόσκληση με κωδικό: ΟΧΕ\_ΟΑ και Α/Α Πρόκλησης ΟΠΣ: 16645 με τίτλο «Στρατηγική ΟΧΕ των Δήμων Αιγιαλείας, Καλαβρύτων, Ερυμάνθου "ΟΡΕΙΝΗ ΑΝΘΕΚΤΙΚΟΤΗΤΑ"» της Ειδικής Υπηρεσίας Διαχείρισης Προγράμματος Δυτικής Ελλάδας, της Περιφέρειας Δυτικής Ελλάδας για την πράξη με τίτλο «**Επισκευή Κτιρίου Παλιού Λιμεναρχείου Αιγίου**» συνολικού προϋπολογισμού **504.990,00 €** συμπεριλαμβανομένου του Φ.Π.Α.

4. Την εξουσιοδότηση του Δημάρχου προκειμένου να προβεί σε όλες τις νόμιμες ενέργειες και να υπογράψει όλα τα σχετικά έγγραφα για την υποβολή της πρότασης».

Ακολούθως, καλείται η Δημοτική Επιτροπή Αιγιαλείας, να αποφασίσει σχετικά.

### **Η Δημοτική Επιτροπή**

Αφού έλαβε υπόψη της αριθ.πρωτ.19543/11.07.2025 εισήγηση της Προϊσταμένης Διεύθυνσης Προγραμματισμού-Οργάνωσης-Πληροφορικής και Τοπικής Ανάπτυξης Δήμου Αιγιαλείας κας Λεμονιάς Ματθαίου, την υπ' αριθ.πρωτ.οικ.2130/08.05.2025 (ΑΔΑ: ΨΘΚΘ7Λ6-Η6Π) πρόσκληση της Ειδικής

## ΑΔΑ: 9ΛΤΧΩ6Χ-Α2Κ

Υπηρεσίας Διαχείρισης Προγράμματος Δυτικής Ελλάδας, της Περιφέρειας Δυτικής Ελλάδας με κωδικό: ΟΧΕ\_ΟΑ και Α/Α Πρόκλησης ΟΠΣ: 16645 με τίτλο «Στρατηγική ΟΧΕ των Δήμων Αιγιαλείας, Καλαβρύτων, Ερυμάνθου "ΟΡΕΙΝΗ ΑΝΘΕΚΤΙΚΟΤΗΤΑ"», την υπ' αριθ.104/2025 Τεχνική Μελέτη, τις διατάξεις του άρθρου 74Α του Ν.3852/2010 (Φ.Ε.Κ.87/τ.Α/07.06.2010), όπως συμπληρώθηκε από το άρθρο 9 του Ν.5056/2023 (Φ.Ε.Κ.163/τ.Α/06.10.2023), καθώς και τις διατάξεις του άρθρου 72 του Ν.3852/2010 (Φ.Ε.Κ.87/τ.Α/07.06.2010), «Νέα Αρχιτεκτονική της Αυτοδιοίκησης και της Αποκεντρωμένης Διοίκησης - Πρόγραμμα Καλλικράτης», όπως τροποποιήθηκε από το άρθρο 31 του Ν.5013/2023 (Φ.Ε.Κ.12/τ.Α/19.01.2023), μετά από διαλογική συζήτηση,

### Ομόφωνα Αποφασίζει

1. Αποδέχεται τους όρους συμμετοχής της πρόσκλησης με αριθ.πρωτ.οικ. 2130/08.05.2025 (ΑΔΑ: ΨΘΚΘ7Λ6-Η6Π) πρόσκληση με κωδικό: ΟΧΕ\_ΟΑ και Α/Α Πρόκλησης ΟΠΣ: 16645 με τίτλο «Στρατηγική ΟΧΕ των Δήμων Αιγιαλείας, Καλαβρύτων, Ερυμάνθου "ΟΡΕΙΝΗ ΑΝΘΕΚΤΙΚΟΤΗΤΑ"» της Ειδικής Υπηρεσίας Διαχείρισης Προγράμματος Δυτικής Ελλάδας, της Περιφέρειας Δυτικής Ελλάδας.

2. Εγκρίνει την υπ' αριθ.104/2025 Τεχνική Μελέτη με τίτλο «**Επισκευή Κτιρίου Παλιού Λιμεναρχείου Αιγίου**» συνολικού προϋπολογισμού **504.990,00 €**, συμπεριλαμβανομένου του Φ.Π.Α., όπως διαφαίνεται στο Παράρτημα 1, το οποίο αποτελεί αναπόσπαστο μέρος της παρούσας απόφασης.

3. Εγκρίνει την υποβολή αίτησης χρηματοδότησης (πλήρους φακέλου πρότασης), στο πλαίσιο της Πρόσκλησης με αριθ.πρωτ.οικ.2130/08.05.2025 (ΑΔΑ: ΨΘΚΘ7Λ6-Η6Π) πρόσκληση με κωδικό: ΟΧΕ\_ΟΑ και Α/Α Πρόκλησης ΟΠΣ: 16645 με τίτλο «Στρατηγική ΟΧΕ των Δήμων Αιγιαλείας, Καλαβρύτων, Ερυμάνθου "ΟΡΕΙΝΗ ΑΝΘΕΚΤΙΚΟΤΗΤΑ"» της Ειδικής Υπηρεσίας Διαχείρισης Προγράμματος Δυτικής Ελλάδας, της Περιφέρειας Δυτικής Ελλάδας για την πράξη με τίτλο «**Επισκευή Κτιρίου Παλιού Λιμεναρχείου Αιγίου**» συνολικού προϋπολογισμού **504.990,00 €** συμπεριλαμβανομένου του Φ.Π.Α.

4. Εξουσιοδοτεί τον Δήμαρχο Αιγιαλείας κ. Παναγιώτη Ανδριόπουλο του Ιωάννη, προκειμένου να προβεί σε όλες τις νόμιμες ενέργειες και να υπογράψει όλα τα σχετικά έγγραφα για την υποβολή της πρότασης.

Αφού έγινε η σύνταξη του ανωτέρω πρακτικού υπογράφεται όπως ο νόμος ορίζει.

**Η ανωτέρω απόφαση έλαβε αύξοντα αριθμό 388/2025.**

**Ακριβές απόσπασμα**

**ΑΙΓΙΟ 23.07.2025**

**Ο Δήμαρχος-Πρόεδρος της Δημοτικής Επιτροπής**



ΕΛΛΗΝΙΚΗ ΔΗΜΟΚΡΑΤΙΑ  
ΝΟΜΟΣ ΑΧΑΪΑΣ  
ΔΗΜΟΣ ΑΙΓΙΑΛΕΙΑΣ  
ΔΙΕΥΘΥΝΣΗ ΤΕΧΝΙΚΩΝ ΕΡΓΩΝ

ΕΡΓΟ:

**«Επισκευή Κτιρίου Παλιού Λιμεναρχείου  
Αιγίου»**

ΘΕΣΗ:

**Παυσανίου & Ακτής Ποσειδώνος - Αίγιο**

**Αριθμός Μελέτης:**

**104/2025**

## ΠΕΡΙΕΧΟΜΕΝΑ

1.	ΠΡΟΛΟΓΟΣ .....	1
2.	ΑΝΤΙΚΕΙΜΕΝΟ ΤΟΥ ΕΡΓΟΥ .....	2
3.	ΓΕΩΓΡΑΦΙΚΗ ΘΕΣΗ .....	2
4.	ΧΡΗΣΕΙΣ ΓΗΣ – ΟΡΟΙ ΔΟΜΗΣΗΣ ΣΤΗΝ ΠΕΡΙΟΧΗ ΤΟΥ ΕΡΓΟΥ .....	4
5.	ΠΕΡΙΓΡΑΦΗ ΚΤΙΡΙΟΥ .....	4
5.2.	Μορφολογία Κάτοψης.....	5
5.3.	Δομικά Υλικά .....	6
5.3.1.	Φέροντα Στοιχεία .....	10
5.3.2.	Εσωτερικά Διαχωριστικά .....	11
6.	ΠΑΘΟΛΟΓΙΑ .....	11
7.	ΑΝΑΛΥΣΗ ΚΑΙ ΠΕΡΙΓΡΑΦΗ ΤΗΣ ΠΡΟΤΕΙΝΟΜΕΝΗΣ ΛΥΣΗΣ.....	15
7.1.	Γενικά .....	15
7.2.	Μελέτη Επισκευής .....	15
7.2.1.	Προεργασίες - Καθαιρέσεις - Κατεδαφίσεις .....	16
7.2.2.	Επισκευή.....	17
7.2.2.1.	Κλείσιμο Ρωγμών.....	17
7.2.2.2.	Εξασφάλιση Συνεργασίας Αποκολλημένων Τοίχων .....	18
7.2.2.3.	Αρμολόγηση .....	18
7.2.2.4.	Τοπική Καθαίρεση και Αποκατάσταση της Συνέχειας Αποδιοργανωμένων Τοίχων.....	19
7.2.2.5.	Επισκευή Πλακών Οπλισμένου Σκυροδέματος.....	20
7.2.3.	Ενίσχυση .....	20
	Περιγραφή Εργασιών Ενίσχυσης Τοιχοποιίας με Μανδύες Οπλισμένου Σκυροδέματος.....	21
7.2.4.1.	Ανακατασκευή Δώματος και Μπαλκονιών .....	23
7.2.4.2.	Κατασκευή ράμπας ΑΜΕΑ .....	24
7.3.	Αρχιτεκτονική Μελέτη .....	25
7.3.1.	Διαμόρφωση Εσωτερικών Χώρων .....	26
7.3.2.	Διαμόρφωση Όψεων Κτιρίου και Εξωτερικού Χώρου.....	30
7.3.3.	Υλικά.....	30
	• ΔΑΠΕΔΑ .....	31
	• ΤΟΙΧΟΙ .....	31

• ΚΛΙΜΑΚΟΣΤΑΣΙΟ .....	32
• ΟΡΟΦΕΣ .....	32
ΚΟΥΦΩΜΑΤΑ .....	32
ΕΣΩΤΕΡΙΚΕΣ ΘΥΡΕΣ .....	33
• ΕΞΩΤΕΡΙΚΕΣ ΘΥΡΕΣ .....	33
• ΥΑΛΟΘΥΡΑ ΚΕΝΤΡΙΚΗΣ ΕΙΣΟΔΟΥ .....	34
• ΘΥΡΕΣ ΧΩΡΩΝ ΥΓΙΕΙΝΗΣ .....	34
• ΘΥΡΕΣ ΧΩΡΩΝ ΥΓΙΕΙΝΗΣ ΑΜΕΑ .....	35
• ΘΥΡΕΣ ΔΩΜΑΤΟΣ .....	36
8. ΕΓΚΑΤΑΣΤΑΣΕΙΣ ΥΔΡΕΥΣΗΣ, ΑΠΟΧΕΤΕΥΣΗΣ, ΟΜΒΡΙΩΝ ΚΑΙ ΧΩΡΩΝ ΥΓΙΕΙΝΗΣ .....	36
9. ΕΓΚΑΤΑΣΤΑΣΕΙΣ ΚΛΙΜΑΤΙΣΜΟΥ, ΕΞΑΕΡΙΣΜΟΥ ΚΑΙ ΑΥΤΟΜΑΤΙΣΜΩΝ ΤΟΥ ΚΤΙΡΙΟΥ .....	38
10. ΗΛΕΚΤΡΙΚΗ ΕΓΚΑΤΑΣΤΑΣΗ .....	39
11. ΕΓΚΑΤΑΣΤΑΣΕΙΣ ΠΥΡΟΠΡΟΣΤΑΣΙΑΣ .....	40
12. ΜΕΛΕΤΗ ΠΡΟΣΒΑΣΙΜΟΤΗΤΑΣ ΑΜΕΑ .....	41
12.1. Γενικά .....	41
12.2. Βασικές Έννοιες .....	41
12.3. Κατηγορίες Ατόμων με Αναπηρία .....	42
12.4. Στόχοι Μελέτης .....	45
12.5. Μέτρα Προσβασιμότητας .....	45
12.6. Εξυπηρετήσεις Προδιαγραφές .....	47
12.6.1. Συνεπίπεδη διαμόρφωση τελικής στάθμης στις εισόδους (κύριες και δευτερεύουσες) .....	47
12.6.2. Χρήση χυτών υλικών δαπέδων, αντιολισθηρών .....	48
12.6.4. Στοιχεία προστασίας και ασφάλειας του χρήστη .....	48
12.6.5. Χώρος στάθμευσης ΑΜΕΑ .....	50
12.6.6. Χώρος υγιεινής για εμποδιζόμενα άτομα .....	50
12.7. Διασφάλιση Διαφυγής.....	<b>Σφάλμα! Δεν έχει οριστεί σελιδοδείκτης.</b>

## 1. ΠΡΟΛΟΓΟΣ

Η παρούσα μελέτη με τίτλο: «ΕΠΙΣΚΕΥΗ ΚΤΙΡΙΟΥ ΠΑΛΙΟΥ ΛΙΜΕΝΑΡΧΕΙΟΥ ΑΙΓΙΟΥ», συντάχθηκε από την τεχνική υπηρεσία του Δήμου Αιγιαλείας. Την ολοκλήρωση των μελετών και την σύνταξη των τευχών δημοπράτησης, την διενέργεια των διαδικασιών για την υλοποίηση του έργου και την παρακολούθηση της κατασκευής και παραλαβής του έργου, ανέλαβε ο Δήμος Αιγιαλείας, διά της Τεχνικής του Υπηρεσίας, ο οποίος λειτουργεί ως δικαιούχος του Έργου.

Η μελέτη επισκευής του εν λόγω κτιρίου συνοδεύεται από τις εξής κατηγορίες μελετών :

ΑΡΧΙΤΕΚΤΟΝΙΚΗ ΜΕΛΕΤΗ

ΜΕΛΕΤΗ ΕΠΙΣΚΕΥΗΣ

ΣΤΑΤΙΚΗ ΜΕΛΕΤΗ

ΜΕΛΕΤΗ ΠΑΘΗΤΙΚΗΣ ΠΥΡΟΠΡΟΣΤΑΣΙΑΣ

ΜΕΛΕΤΗ ΠΡΟΣΒΑΣΙΜΟΤΗΤΑΣ ΑΜΕΑ

ΜΕΛΕΤΗ ΕΝΕΡΓΕΙΑΚΗΣ ΑΠΟΔΟΣΗΣ

ΜΕΛΕΤΗ ΕΝΕΡΓΗΤΙΚΗΣ ΠΥΡΟΠΡΟΣΤΑΣΙΑΣ – ΠΥΡΑΝΙΧΝΕΥΣΗ - ΠΥΡΟΣΒΕΣΗ

ΗΛΕΚΤΡΟΜΗΧΑΝΟΛΟΓΙΚΕΣ ΜΕΛΕΤΕΣ

ΜΕΛΕΤΗ ΥΔΡΕΥΣΗΣ

ΜΕΛΕΤΗ ΑΠΟΧΕΤΕΥΣΗΣ

ΜΕΛΕΤΗ ΗΛΕΚΤΡΙΚΗΣ ΕΓΚΑΤΑΣΤΑΣΗΣ :

ΙΣΧΥΡΩΝ ΡΕΥΜΑΤΩΝ ΦΩΤΙΣΜΟΥ κτιρίου

ΙΣΧΥΡΩΝ ΡΕΥΜΑΤΩΝ ΚΙΝΗΣΗΣ

ΑΣΘΕΝΩΝ ΡΕΥΜΑΤΩΝ ΑΣΦΑΛΕΙΑΣ – ΔΟΜΗΜΕΝΗΣ ΚΑΛΩΔΙΩΣΗΣ – ΗΧΟΥ/ΕΙΚΟΝΑΣ ΜΕΛΕΤΗ

ΓΕΙΩΣΕΩΝ – ΑΝΤΙΚΕΡΑΥΝΙΚΗΣ ΠΡΟΣΤΑΣΙΑΣ

ΜΕΛΕΤΗ ΘΕΡΜΑΝΣΗΣ - ΨΥΞΗΣ – ΑΕΡΙΣΜΟΥ – ΚΛΙΜΑΤΙΣΜΟΥ

## 2. ΑΝΤΙΚΕΙΜΕΝΟ ΤΟΥ ΕΡΓΟΥ

Αντικείμενο του υπό μελέτη έργου με τίτλο: «ΕΠΙΣΚΕΥΗ ΚΤΙΡΙΟΥ ΠΑΛΙΟΥ ΛΙΜΕΝΑΡΧΕΙΟΥ ΑΙΓΙΟΥ» είναι οι απαιτούμενες εργασίες για την αποκατάσταση της λειτουργικότητας του κτιρίου, προκειμένου να χρησιμοποιηθεί για τις ανάγκες στέγασης υπηρεσιών του Δήμου Αιγιαλείας.

Το υπό μελέτη κτίριο, όντως αποτελεί κτίριο τοπόσημο και είναι συνδεδεμένο με την πρόσφατη ιστορία της πόλης του Αιγίου, καθώς ανεγέρθηκε τη δεκαετία του 30 για οικία του Αιγιώτη εμπόρου Γεωργίου Σακελλαρόπουλου, ο οποίος διετέλεσε αργότερα, κατά τα κατοχικά χρόνια 1941-1944 και δήμαρχος του Αιγίου. Μετά το 1950, πουλήθηκε από τον Σακελλαρόπουλο στον Α.Σ.Ο. (Αυτόνομο Σταφιδικό Οργανισμό) και χρησιμοποιήθηκε για τα γραφεία του. Μεταγενέστερα ο ΑΣΟ, κατά την εκποίηση της περιουσίας του, το δώρισε στον πρώην δήμο Αιγίου και στέγασε για πολλά χρόνια το Λιμεναρχείο του Αιγίου. Τα τελευταία χρόνια το κτίσμα παραμένει αχρησιμοποίητο.

Οι βασικές κατευθύνσεις της μελέτης είναι η αποκατάσταση της στατικής λειτουργίας του κτιρίου με εργασίες επισκευής και ενίσχυσης των φερόντων στοιχείων του, η συμμόρφωση με τους ισχύοντες κανονισμούς για την εξυπηρέτηση των ΑΜΕΑ και με τον κανονισμό περί ενεργειακής απόδοσης κτιρίων (ΚΕΝΑΚ) και βέβαια η αισθητική και λειτουργική διαμόρφωση του, με σκοπό την επανάχρηση.

Για το έργο χρησιμοποιούνται απλά και ανθεκτικά υλικά και λύσεις με βασικό κριτήριο την σωστή λειτουργία και το χαμηλό κόστος.

## 3. ΓΕΩΓΡΑΦΙΚΗ ΘΕΣΗ

Το Παλιό Λιμεναρχείο αποτελεί τμήμα της ιδιοκτησίας του δήμου Αιγιαλείας, σύμφωνα με το υπ' αριθμόν 354191/10.07.2001 παραχωρητήριο του Υπουργείου Γεωργίας και τους παλαιότερους τίτλους 7952/1956, 7953/1956 και 7039/1939, με τους οποίους τεκμηριώνεται η ύπαρξή του περίπου από το 1939. Η εν λόγω ιδιοκτησία είναι ένα οικόπεδο 722.41m<sup>2</sup>, το οποίο περιλαμβάνει δύο σταφιδαποθήκες 216,58m<sup>2</sup> και 285,96m<sup>2</sup> και το διώροφο κτίσμα του παλιού Λιμεναρχείου συνολικού εμβαδού 316,56 m<sup>2</sup>. Η ιδιοκτησία βρίσκεται στη συμβολή των οδών Παυσανίου και Ακτής Ποσειδώνος στην παραλιακή ζώνη του Αιγίου, στα δυτικά του Σιδηροδρομικού Σταθμού και ανήκει στο υπ' αριθμόν 153 οικοδομικό τετράγωνο (Εικόνα 1).

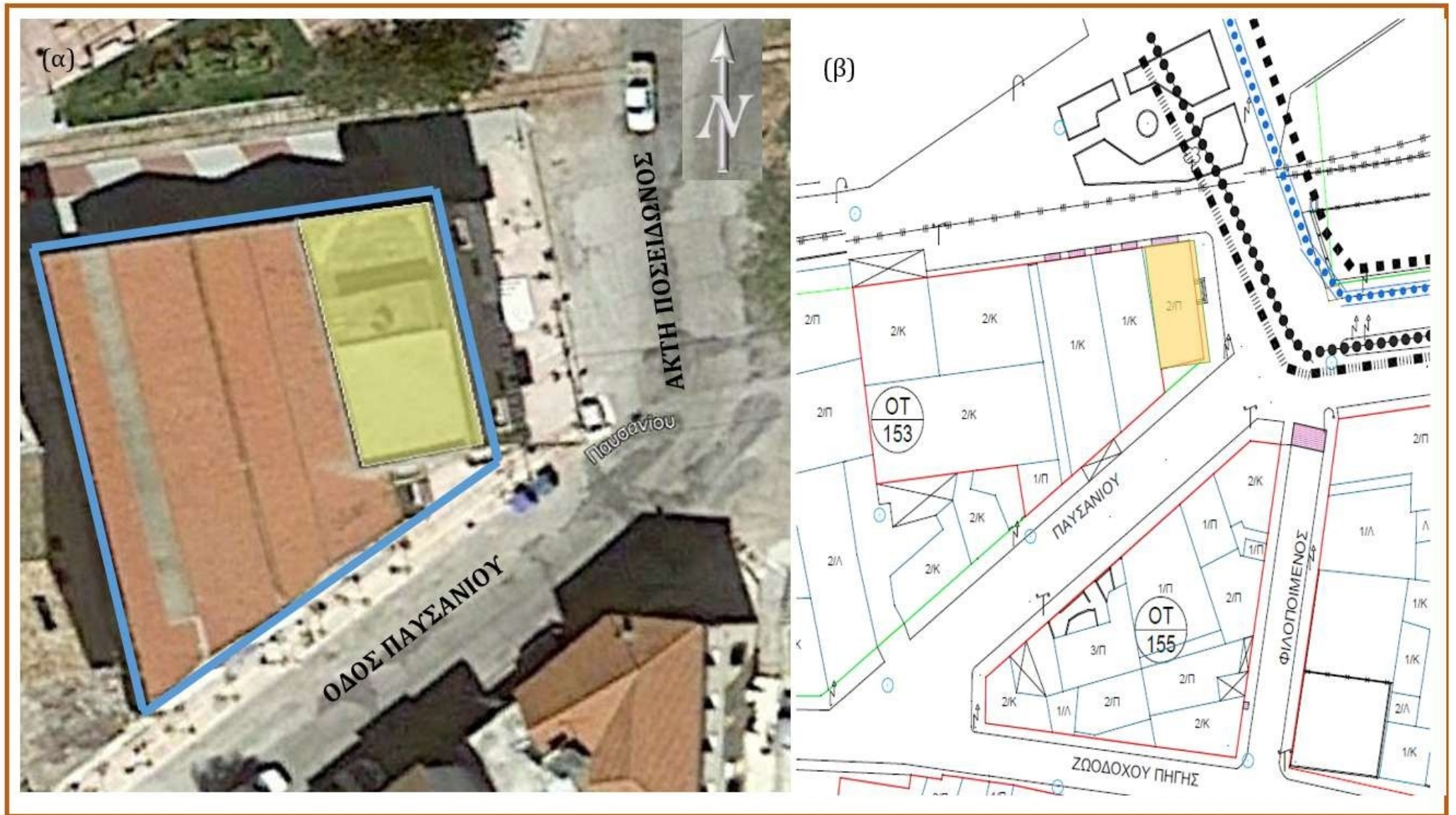

**Εικόνα 1.** α) Το υπόψη κτίριο σε απόσπασμα από το google earth, β) απόσπασμα από το σχέδιο πόλεως του Αιγίου όπου φαίνεται το Παλιό Λιμεναρχείο και το Ο.Τ. 153.

#### 4. ΧΡΗΣΕΙΣ ΓΗΣ – ΟΡΟΙ ΔΟΜΗΣΗΣ ΣΤΗΝ ΠΕΡΙΟΧΗ ΤΟΥ ΕΡΓΟΥ

Το οικόπεδο στο οποίο ανήκει το κτίριο του έργου: «ΕΠΙΣΚΕΥΗ ΚΤΙΡΙΟΥ ΠΑΛΙΟΥ ΛΙΜΕΝΑΡΧΕΙΟΥ ΑΙΓΙΟΥ», βρίσκεται στην παραλιακή ζώνη της πόλης του Αιγίου και ως προς το Πολεοδομικό καθεστώς και ειδικότερα την δυνατότητα οικοδόμησης έχει τα ακόλουθα χαρακτηριστικά. (Σχετικό το με αρ. 2634/22- 10-2015 έγγραφο, χορήγησης χρήσεων γης, της Δ/νσης Υπηρεσίας Δόμησης, Τμήμα Πολεοδομικού Σχεδιασμού και Εφαρμογών Δ. Αιγιαλείας)

Βρίσκεται :

- Εντός του Σχεδίου πόλεως του Αιγίου και ανήκει στο Ο.Τ. 153 στον τομέα ΙΙΙ, σύμφωνα με το ΦΕΚ 181/ΑΑΠ/2016-09-20.
- Στην περιοχή υπάρχει καθορισμένη χρήση γης με βάση το ΦΕΚ 604/Δ/1986-07-16, και είναι περιοχή αμιγούς κατοικίας.
- Το γήπεδο είναι άρτιο κατά παρέκκλιση ως προϋπάρχον της 30/12/1955, σύμφωνα με το ΦΕΚ 348Α / 30-12-55.
- Στο Ο.Τ. 153 ισχύουν οι ακόλουθοι όροι δόμησης:
  - a. συντελεστής Κάλυψης: 0.60
  - b. συντελεστής Δόμησης: 1.40
  - c. μέγιστο συνολικό ύψος: 9.50m

Τα κτίσματα που υπάρχουν στην εν λόγω ιδιοκτησία έχουν συνολικό εμβαδό 648.82m<sup>2</sup>, το οποίο υπερβαίνει την επιτρεπόμενη κάλυψη (433.45 m<sup>2</sup>) . Επίσης, το κτίριο του Παλιού Λιμεναρχείου υπερβαίνει και το μέγιστο επιτρεπόμενο ύψος. Ωστόσο, το κτίριο χτίστηκε τη δεκαετία του 1930, περίοδο κατά την οποία δεν ίσχυαν οι συγκεκριμένοι όροι δόμησης, οπότε ως κτίριο πρό του 1955 μπορεί να θεωρηθεί ως νομίμως υφιστάμενο.

#### 5. ΠΕΡΙΓΡΑΦΗ ΚΤΙΡΙΟΥ

##### 5.1 Σύντομη Ιστορία

Το διώροφο κτίσμα ανεγέρθηκε τη δεκαετία του 30 για οικία του Αιγιώτη εμπόρου Γεωργίου Σακελλαρόπουλου, ο οποίος διετέλεσε αργότερα, κατά τα κατοχικά χρόνια 1941-1944 και δήμαρχος του Αιγίου. Μετά το 1950, πουλήθηκε από τον Σακελλαρόπουλο στον Α.Σ.Ο. (Αυτόνομο Σταφιδικό Οργανισμό) και χρησιμοποιήθηκε για τα γραφεία του. Μεταγενέστερα ο ΑΣΟ, κατά την εκποίηση της περιουσίας του, το δώρισε στον πρώην δήμο Αιγίου και στέγασε για πολλά χρόνια το Λιμεναρχείο του Αιγίου. Τα τελευταία χρόνια το κτίσμα παραμένει αχρησιμοποίητο. Μετά την επισκευή και αποκατάστασή του πρόκειται να χρησιμοποιηθεί για τη στέγαση υπηρεσιών του δήμου Αιγιαλείας.

## 5.2 Μορφολογία Κάτοψης

Η τραπεζοειδούς μορφής κάτοψη του Παλιού Λιμεναρχείου έχει μέγιστες διαστάσεις 17.75 x 8.80m. Αποτελείται από τρεις στάθμες, ισόγειο, όροφο και δώμα. Το ισόγειο και ο όροφος έχουν επιφάνεια 146.28 m<sup>2</sup> έκαστος και το δώμα 24m<sup>2</sup>. Το μέγιστο ύψος του είναι 10.08m.

Από μορφολογικής άποψης το κτίριο χαρακτηρίζεται από γεωμετρική αυστηρότητα και λιτότητα. Οι ελεύθερες όψεις (Εικόνα 2) παρουσιάζουν συμμετρία τόσο ως προς τους κατακόρυφους κεντροβαρικούς άξονες όσο και καθ' ύψος και φέρουν σοβάτισμα τεχνοτροπίας Artificial. **Η κύρια όψη του κτιρίου είναι η ανατολική**, όπου βρίσκεται και η κύρια είσοδος. Στην ίδια όψη, στον όροφο διακρίνονται δύο συμμετρικές θύρες στα δεξιά και αριστερά που καταλήγουν σε μπαλκόνια από οπλισμένο σκυρόδεμα, τα οποία προστατεύονται από μεταλλικά κάγκελα. Τα υπόλοιπα ανοίγματα του ορόφου είναι παράθυρα με ξύλινα ταμπλαδωτά κουφώματα. Τα ανοίγματα του ισογείου είναι συμμετρικά ως προς αυτά του ορόφου και είναι μεταλλικά με τζαμιλίκια. **Η βόρεια και η νότια όψη** του κτιρίου είναι συμμετρικές ως προς τον οριζόντιο κεντροβαρικό άξονα του, ο οποίος στο ισόγειο διαπερνά τα κεντρικά ανοίγματα που είναι δύο μεγάλες μεταλλικές συρόμενες θύρες. Εκατέρωθεν των θυρών υπάρχουν μεταλλικά παράθυρα. Ακριβώς πάνω από αυτά, στον όροφο, υπάρχουν θύρες με κουφώματα γαλλικού τύπου που οδηγούν σε εξώστες οπλισμένου σκυροδέματος, προστατευμένους από μεταλλικά κάγκελα. Τα παράθυρα της βόρειας όψης έχουν πληρωθεί σε δεύτερο χρόνο από τσιμεντόλιθους, για λόγους προστασίας του κτιρίου από λεηλασίες.



Εικόνα 2. α) Ανατολική, β) Βόρεια και γ) Νότια Όψη κτιρίου.

Όσον αφορά στην κάτοψη του κτιρίου:

**Στο ισόγειο**, ο χώρος των 146.28m<sup>2</sup> μοιράζεται σε τέσσερις χώρους. Ο ένας εξ αυτών, στα ανατολικά του κτιρίου και στο μέσο περίπου της κάτοψης, είναι το κλιμακοστάσιο ανόδου. Στη νοτιοδυτική πλευρά υπάρχει ένας χώρος γραφείων διαστάσεων (4.70 x 2.30m), διαμορφωμένος με κόντρα πλακέ. Το υπόλοιπο

τμήμα της κάτοψης του ισόγειου μοιράζεται περίπου στη μέση μέσω ενός πετάσματος που στηρίζεται στο νότιο τοίχο του κλιμακοστασίου. Το ισόγειο

διαθέτει δύο ανεξάρτητες μεταλλικές θύρες εισόδου, που βρίσκονται στη βόρεια και στη νότια όψη και επικοινωνεί με το υπόλοιπο κτίσμα μέσω εσωτερικής θύρας που υπάρχει στο νότιο τοίχο του κλιμακοστασίου.

Η κάτοψη **του ορόφου** χαρακτηρίζεται από ιδιαίτερη πολυπλοκότητα. Χωρίζεται σε δύο τμήματα αριστερά και δεξιά του κλιμακοστασίου, τα οποία κατανέμονται στα επτά (7) δωμάτια που στέγαζαν τα γραφεία της υπηρεσίας κατά το παρελθόν, σε δύο χώρους υγιεινής και στους απαραίτητους διαδρόμους κίνησης. Τέλος, το **δώμα** αποτελείται από την απόληξη του κλιμακοστασίου και ένα μικρό δωμάτιο που επικοινωνεί με την ταράτσα του κτιρίου μέσω πόρτας που βρίσκεται στο δυτικό τοίχο. Στο βόρειο τοίχο του δωματός υπάρχουν δύο παράθυρα με ξύλινα κουφώματα γαλλικού τύπου.

### 5.3 Δομικά Υλικά

Το υπό μελέτη κτίριο είναι σύμμικτη κατασκευή αποτελούμενη από τοιχώματα φέρουσας τοιχοποιίας και πλάκες οπλισμένου σκυροδέματος. Οι πλάκες οπλισμένου σκυροδέματος στο ισόγειο και στον όροφο ενισχύονται από δύο υποστυλώματα συνδεδεμένα με δοκούς οπλισμένου σκυροδέματος. Στις εικόνες που ακολουθούν, απεικονίζονται οι ξυλότυποι των ορόφων, όπου φαίνονται οι θέσεις και οι διαστάσεις των φερόντων στοιχείων.

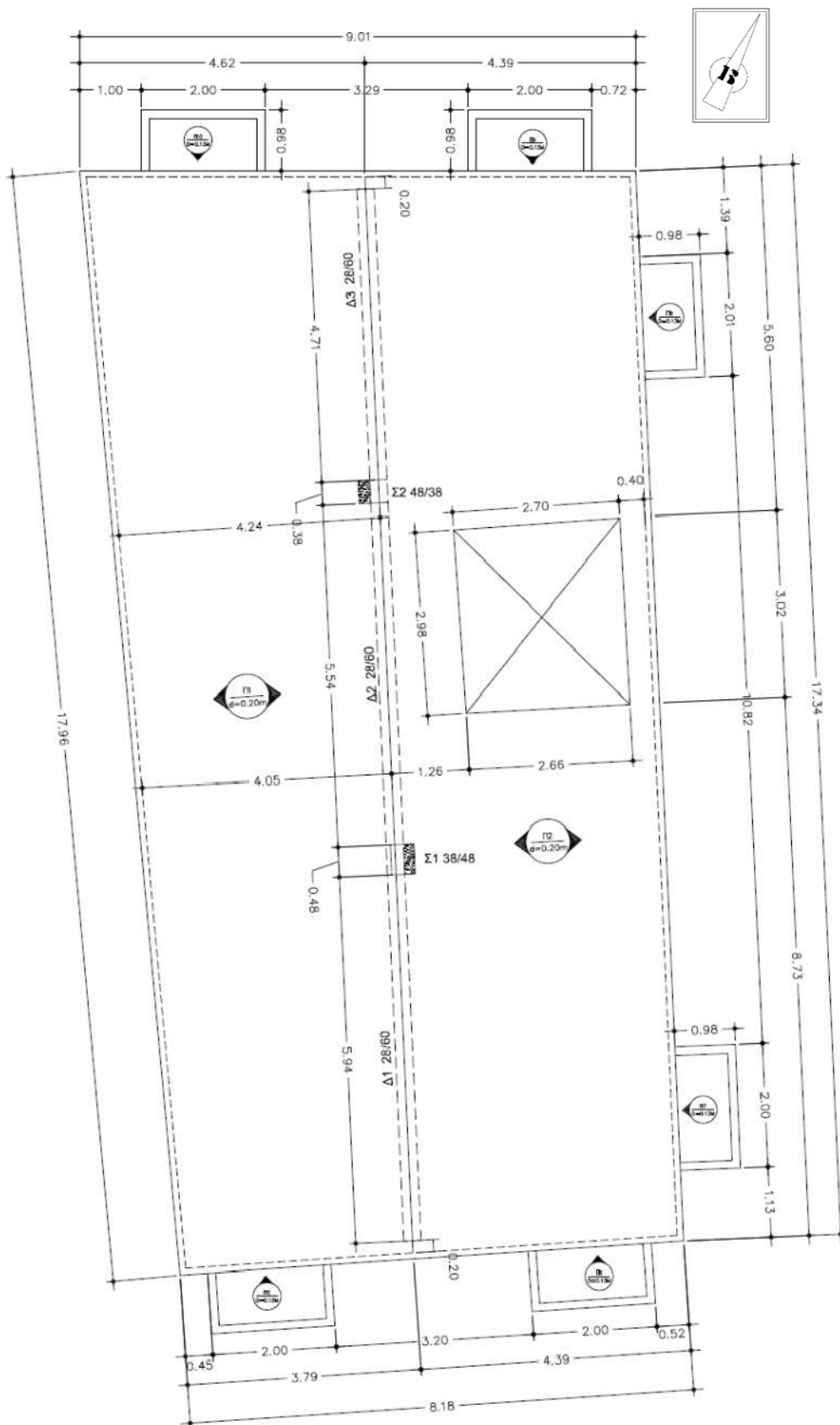

Εικόνα 3. Ευλότυπος Οροφής Ισογείου

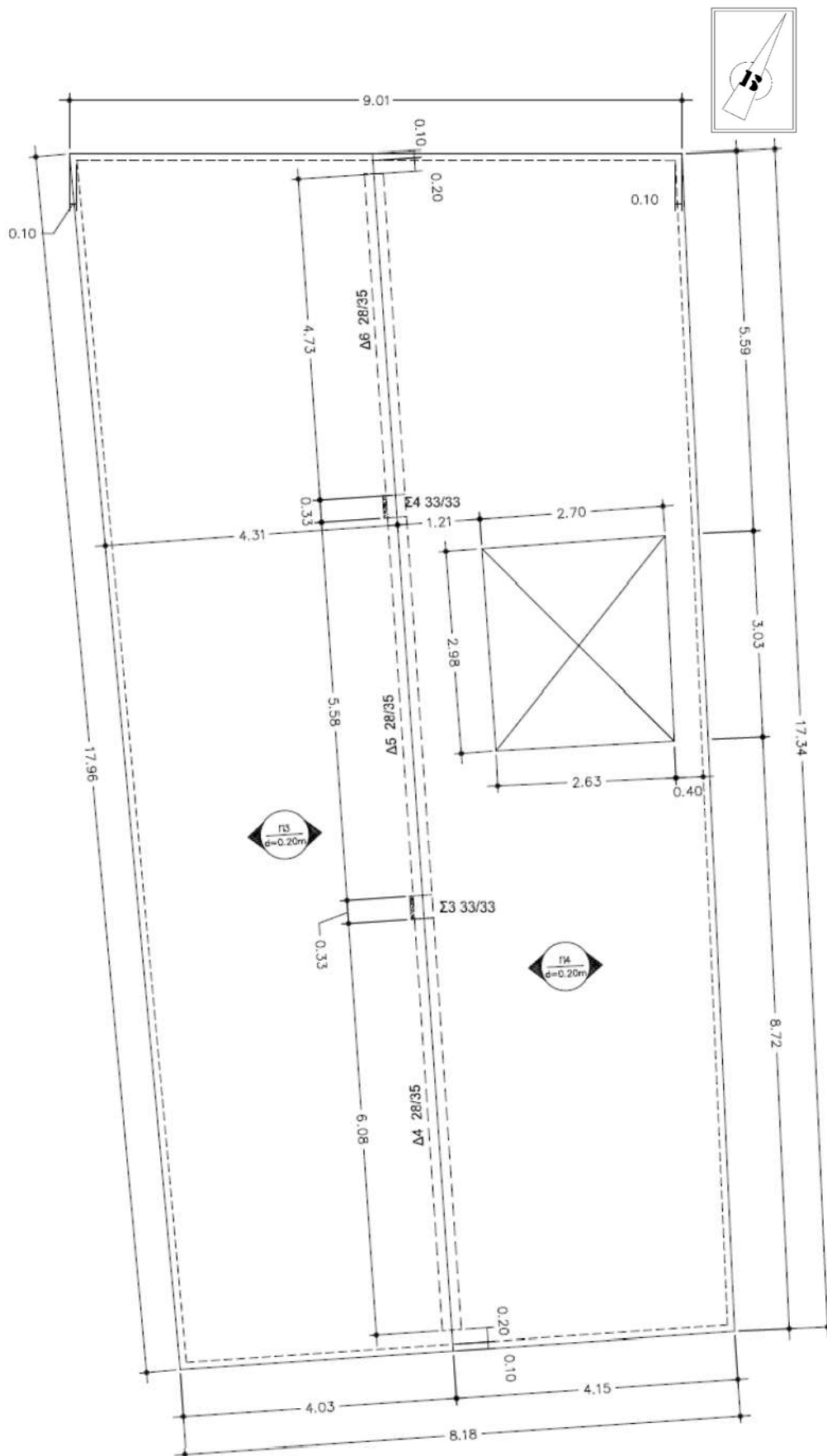

**Εικόνα 4.** Ξυλότυπος Οροφής Ορόφου

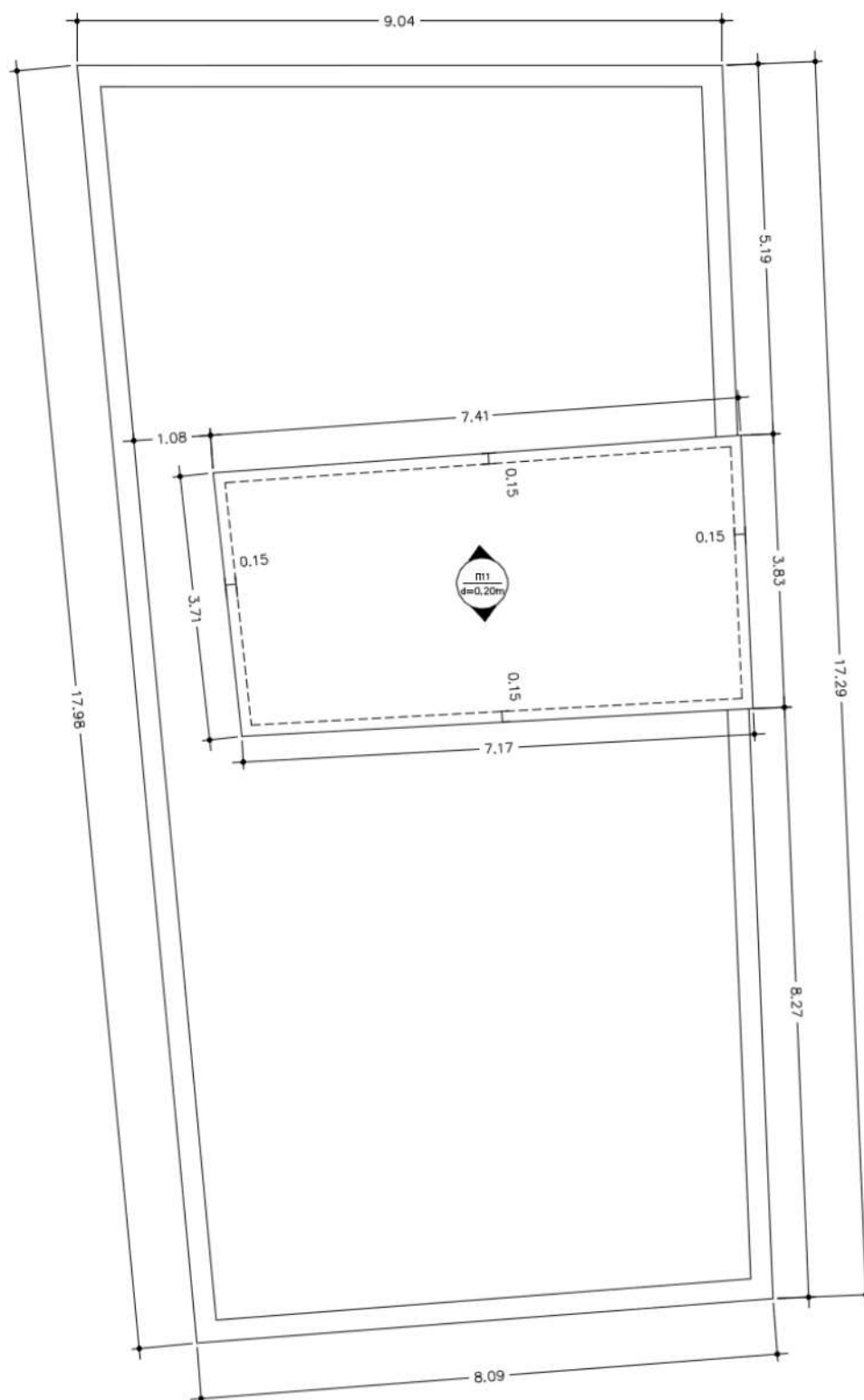
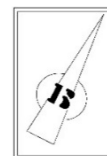

Εικόνα 5. Ευλότυπος Οροφής Δώματος

### 5.3.1 Φέροντα Στοιχεία

Οι **περιμετρικοί φέροντες τοίχοι** είναι κατασκευασμένοι από δίστρωτη τοιχοποιία πάχους 40cm. Οι δύο στρώσεις εσωτερικά και εξωτερικά είναι δρομικοί τοίχοι από 6οπο τούβλο και ο πυρήνας της αποτελείται σκυρόδεμα, το οποίο φαίνεται να είναι οπλισμένο (Εικόνα 6). Απ' όσο φαίνεται στα διάφορα σημεία που λείπει το επίχρισμα, οι δύο στρώσεις δεν συνδέονται με μεταλλικούς συνδέσμους ή με αλληλεμπλοκή τοιχοσωμάτων. Οι τοίχοι του δώματος έχουν πάχος 25cm και είναι μπατική οπτοπλινθοδομή από το ίδιο τούβλο (6οπο). Στο ύψος των πρεκιών εντοπίζονται περιμετρικά διαζώματα σκυροδέματος ενισχυμένου με ποταμίσια αδρανή υποστρώγγυλου σχήματος (Εικόνα 7).

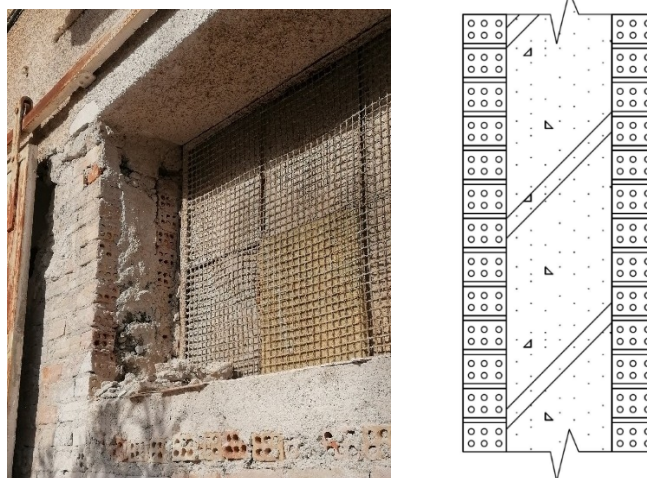

**Εικόνα 6.** Λεπτομέρεια, όπου φαίνεται το υλικό της περιμετρικής τοιχοποιίας.



**Εικόνα 7.** Λεπτομέρεια πρεκιού, όπου φαίνεται το υλικό κατασκευής του.

Τα **τοιχώματα του κλιμακοστασίου** είναι μπατική οπτοπλινθοδομή πάχους 30cm στα βόρεια και 35cm στα νότια και στα δυτικά, στη στάθμη του ισογείου (Εικόνα 8). Στο δώμα όλοι οι τοίχοι, πλην του ανατολικού που είναι μέρος της περιμετρικής τοιχοποιίας του κτιρίου, έχουν πάχος 25cm.



**Εικόνα 8.** Τοιχοποιία κλιμακοστασίου στο ισόγειο

Η όλη κατασκευή ενισχύεται από δύο υποστυλώματα οπλισμένου σκυροδέματος, τα οποία στο ισόγειο έχουν ορθογωνική διατομή μήκους 48 και πλάτους 38 εκατοστών και στον όροφο, τετραγωνική διατομή πλευράς 33cm. Οι κολώνες καταλήγουν σε δύο δοκούς που διατρέχουν το κτίριο κατά μήκος του διαμήκη άξονά του.

Τέλος, τα **οριζόντια στοιχεία** είναι διέριστες πλάκες οπλισμένου σκυροδέματος, οι οποίες στο ισόγειο και στον όροφο στηρίζονται στη μία μεριά τους στον περιμετρικό τοίχο του κτιρίου και στην άλλη στη δοκό οπλισμένου σκυροδέματος. Οι εν λόγω πλάκες έχουν πάχος 20 εκατοστά. Στο δώμα η πλάκα είναι επίσης διέριστη και έχει πάχος 15 εκατοστά. Οι εξώστες είναι πρόβολοι οπλισμένου σκυροδέματος, έχουν πάχος 13 εκατοστά.

### 5.3.2 Εσωτερικά Διαχωριστικά

Στο ισόγειο υπάρχει ένα μεταλλικό πέτασμα στηριγμένο στο νότιο τοίχο του κλιμακοστασίου. Και μία κατασκευή από κόντρα πλακέ που οριοθετεί την αίθουσα γραφείων.

Στον όροφο, όπου βρίσκονταν τα διάφορα γραφεία της υπηρεσίας, υπάρχουν πολλά διαχωριστικά που οριοθετούν εφτά παράγωνα δωμάτια, δύο χώρους υγιεινής και τους διαδρόμους κίνησης. Τα περισσότερα διαχωριστικά είναι δρομικοί τοίχοι από οπτοπλινθοδομή, πάχους 10cm. Με εξαίρεση ένα μέρος του ανατολικού τοίχου του Δωματίου 7 (Δ7) και του Δωματίου 4 (Δ4) που έχουν πάχος 15cm και ένα διαχωριστικό στο Δ4 (βλέπε στην κάτοψη του ορόφου) που είναι από κόντρα πλακέ.

## 6. ΠΑΘΟΛΟΓΙΑ

Η σημερινή κατάσταση του κτιρίου οφείλεται κατά κύριο ρόλο στις κακοτεχνίες κατά την αρχική κατασκευή του και στις περιβαλλοντικές επιδράσεις.

Ξεκινώντας από το εξωτερικό περίβλημα της κατασκευής, στις συμβολές των τοίχων εντοπίζονται αποκολλήσεις των συνεργαζόμενων παρειών της εξωτερικής στρώσης της τοιχοποιίας. Οι βλάβες αυτές μπορεί να προκλήθηκαν από κάποια σεισμική δόνηση σε συνδυασμό με ρευστοποίηση του εδάφους κατά τη διάρκεια του σεισμού, μπορεί όμως και όχι. Το κτίριο λόγω της θέσης του πιθανότατα εδράζεται σε κορεσμένο αμμώδες ή ιλυοαμμώδες έδαφος, το οποίο είναι πολύ συχνό να παρασύρεται τμηματικά από ροή υδάτων και να επηρεάζεται η επιφάνεια έδρασης της θεμελίωσης. Μία τέτοια δράση θα μπορούσε να έχει προκαλέσει την στροφή των τοίχων. Όμως η αποκόλληση τους και η απώλεια συνεργασίας οφείλεται σε συνδυασμό των προαναφερθέντων περιβαλλοντικών παραγόντων, στην έλλειψη αλληλεμπλοκής των τοιχοσωμάτων στις γωνίες του κτιρίου αλλά και στην απουσία ισχυρών μπατικών λίθων. Επίσης, εντοπίζονται εκτεταμένες αποκολλήσεις επιχρισμάτων και έντονη αποσάθρωση του συνδετικού κονιάματος στους φέροντες τοίχους τα οποία έχουν σαν αποτέλεσμα την απομείωση της αντοχής της τοιχοποιίας.

Είναι έντονη η παρουσία τόσο της ανερχόμενης όσο και της κατερχόμενης υγρασίας σε όλες τις επιφάνειες της κατασκευής. Ενώ στο ισόγειο, κατά τη διάρκεια βροχής παρατηρείται εισροή μεγάλης ποσότητας νερού στον δυτικό τοίχο.

Στο εσωτερικό του κτιρίου υπάρχουν έντονες ρηγματώσεις και διακοπή της συνέχειας της τοιχοποιίας, στα σημεία όπου περνούν οι σωληνώσεις ύδρευσης και ηλεκτρισμού, λόγω διόγκωσής τους από την οξείδωση (Εικόνα 10).



**Εικόνα 9.** Αποδιοργάνωση της τοιχοποιίας λόγω οξείδωσης των σωλήνων ύδρευσης.

Οι τοίχοι του κλιμακοστασίου παρουσιάζουν διαμπερείς διατμητικές ρωγμές που ξεκινούν από το ισόγειο και εκτείνονται μέχρι και τον όροφο (Εικόνα 10 & Εικόνα 11). Οι ρωγμές αυτές είναι αποτέλεσμα κάποιας σεισμικής δράσης. Μετά την απομάκρυνση του επιχρίσματος (Εικόνα 8) διαπιστώθηκε ότι πρόκειται για αποκόλληση των τοιχοσωμάτων λόγω εκτεταμένης αποσάθρωσης του

κονιάματος της τοιχοποιίας. Επίσης, δεδομένου ότι η αποσάθρωση του κονιάματος είναι γενικευμένη σε όλους τους τοίχους του κτιρίου, συν το γεγονός ότι οι βλάβες είναι στοχευμένες μόνο σε μία πλευρά του κλιμακοστασίου, πιθανότατα υποδηλώνουν και τρωτότητα της κατασκευής λόγω ανομοιόμορφης κατανομής των μαζών του κτιρίου και κατά συνέπεια και των φορτίων που αυτά φέρουν. Τέλος, η σκάλα οπλισμένου σκυροδέματος έχει αποκολληθεί από τα περιμετρικά τοιχώματα του κλιμακοστασίου στην άνοδο από το ισόγειο μέχρι και τον όροφο.



**Εικόνα 10.** Διαμπερής διατμητική ρωγή στον τοίχο του κλιμακοστασίου.



**Εικόνα 11.** Διατμητικές ρωγμές στον τοίχο του κλιμακοστασίου και αποκόλληση της σκάλας από τα τοιχώματα.

Τα τοιχώματα του δώματος παρουσιάζουν ολοσχερή αποσύνθεση. Στην εικόνα που ακολουθεί παρατίθενται φωτογραφίες ενδεικτικές της κατάστασης του δώματος. Τέλος, τα περιμετρικά τοιχεία της ταράτσας παρουσιάζουν αποκολλήσεις στις συμβολές τους και στα σημεία όπου περνούν οξειδωμένοι οπλισμοί.



**Εικόνα 12.** Βλάβες στην μπατική τοιχοποιία και στην πλάκα οπλισμένου σκυροδέματος στο δώμα.

Στις πλάκες οπλισμένου σκυροδέματος του ορόφου και του δώματος, εντοπίζεται έντονη οξείδωση των κατώτερων οπλισμών (Εικόνα 13) και λόγω αυτής, αποκόλληση της επικάλυψης τους. Η κατάσταση αυτή ξεκινά από μικρορηγματώσεις στην επικάλυψη των οπλισμών, οι οποίες επιτρέπουν την είσοδο της υγρασίας και την προοδευτική οξείδωση των χαλύβδινων ράβδων. Η βλάβη στους οπλισμούς επιταχύνεται από τη μακροχρόνια επαφή με την υγρασία και την αλμύρα της θάλασσας. Επιπλέον, φαίνεται να υπάρχει και κατασκευαστικό πρόβλημα, καθώς στα σημεία όπου έχουν αποκαλυφθεί οι οπλισμοί φαίνεται ότι η επικάλυψη τους είναι πολύ λεπτή, σημαντικά λεπτότερη από αυτήν που προβλέπεται από τους σημερινούς ισχύοντες κανονισμούς (30mm σε παραθαλάσσιες περιοχές). Στο σημείο αυτό πρέπει να αναφερθεί ότι το κτίριο βρίσκεται δίπλα στη θάλασσα και έχει μείνει για χρόνια εκτεθειμένο στα καιρικά φαινόμενα.



**Εικόνα 13.** Οξείδωση οπλισμών στις πλάκες του ορόφου και στους εξώστες.

## 7. ΑΝΑΛΥΣΗ ΚΑΙ ΠΕΡΙΓΡΑΦΗ ΤΗΣ ΠΡΟΤΕΙΝΟΜΕΝΗΣ ΛΥΣΗΣ

### 7.1 Γενικά

Για τη σύνταξη των μελετών του κτιρίου και του περιβάλλοντος χώρου του έργου ελήφθησαν υπ' όψη :

Οι ισχύοντες γενικοί κανονισμοί και οδηγίες για την κατασκευή κτιριακών έργων, όπως ισχύουν και ειδικότερα :

- Ο Νέος Οικοδομικός Κανονισμός Ν. 4067/12 ΦΕΚ-79 /09-04-2012.
- Οι ισχύοντες Κανονισμοί για Ειδικά Κτιριακά Έργα
- Ο Κτιριοδομικός Κανονισμός
- Ο Ευροκώδικας 0 (EC0): EN1990-1-1:2002, Βάσεις σχεδιασμού δομημάτων
- Ο Ευροκώδικας 1 (EC1): EN199-1-1-1:2003, Δράσεις επί Κατασκευών
- Ο Ευροκώδικας 2 (EC2): EN1992-1-1:2004, Σχεδιασμός Κατασκευών από Σκυρόδεμα
- Ο Ευροκώδικας 6 (EC6): EN1996-1-1:2004, Σχεδιασμός Κατασκευών από Τοιχοποιία
- Ο Ευροκώδικας 8 (EC8): EN1998-1-1:2004, Αντισεισμικός Σχεδιασμός Κατασκευών
- Κανονισμός Επεμβάσεων (ΚΑΝΕΠΕ), ΦΕΚ 2984/Β/30-08-2017
- Ο νέος Κανονισμός Πυροπροστασίας Π.Δ. 41/18 ΦΕΚ 81Α/07-05-2018
- Ο Κανονισμός Ενεργειακής Απόδοσης Κτιρίων ΦΕΚ2367/12-07-2017
- Οι ισχύοντες κανονισμοί κατασκευής Η/Μ Εγκαταστάσεων
- Το Π.Δ. 16/1996 (Φ.Ε.Κ. 10/Α/18.01.96) «Προσαρμογή ελληνικής νομοθεσίας περί ασφάλειας των εργαζομένων προς τις διατάξεις τη Οδηγίας 654/89 της Ε.Ο.Κ.», άρθρο 10 παράρτημα Ι, παράγραφος 22 και παράρτημα ΙΙ, παράγραφος 21.
- Οι Οδηγίες Σχεδιασμού για Α.Μ.ε.Α. του Υ.ΠΕ.ΧΩ.Δ.Ε.
- Η με αρ. 52907/09 ΦΕΚ-2621/Β/31-12-09 Υπουργική Απόφαση «Ειδικές ρυθμίσεις για την εξυπηρέτηση ατόμων με αναπηρία (ΑμεΑ) σε κοινόχρηστους χώρους των οικισμών που προορίζονται για την κυκλοφορία πεζών
- Για τα θέματα που δεν ρυθμίζονται από τους Ελληνικούς Κανονισμούς, σχετικά με την προσβασιμότητα των Α.Μ.ε.Α. στα κτίρια, ισχύει το ISO/FDIS 21542-2011 «Building construction — Accessibility and usability of the built environment, ο ADA «Standards for accessible design» ή και άλλοι σχετικοί αναγνωρισμένοι Ευρωπαϊκοί και Διεθνείς κανονισμοί και Πρότυπα.

### 7.2 Μελέτη Επισκευής

Οι επεμβάσεις που προτείνονται στοχεύουν στην ανάσχεση της τρωτότητας της κατασκευής, στην αποκατάσταση της στατικής λειτουργίας της αλλά και στη

θωράκισή της από τις περιβαλλοντικές επιδράσεις. Οι εργασίες χωρίζονται σε τέσσερις κατηγορίες. Στην προετοιμασία του κτιρίου ώστε να δεχτεί τις υπόλοιπες επεμβάσεις, στα μέτρα επισκευής, στα μέτρα ενίσχυσης και στην αντικατάσταση των φερόντων στοιχείων που δεν μπορούν ή δεν έχει νόημα να επισκευαστούν. Σε αυτό το κεφάλαιο της τεχνικής περιγραφής αιτιολογείται κυρίως η αναγκαιότητα των προτεινόμενων μέτρων και περιγράφονται οι τεχνικές.

### 7.2.1 Προεργασίες - Καθαιρέσεις - Κατεδαφίσεις

Οι εργασίες προετοιμασίας της κατασκευής προηγούνται της επισκευής και της ενίσχυσης και στοχεύουν στην απαλλαγή του κτιρίου από τα κατεστραμμένα δευτερεύοντα στοιχεία και στην αποκάλυψη του φέροντος οργανισμού. Οι εργασίες αυτές είναι κρίσιμες, καθώς πιθανότατα θα αποκαλύψουν πρόσθετες βλάβες στον φέροντα οργανισμό. Και είναι σημαντικό να γίνουν με ιδιαίτερη επιμέλεια, ώστε να απαλλαχθεί το κτίριο από όλα τα σαθρά τμήματα, χωρίς όμως να προκληθούν περεταίρω φθορές. Οι εργασίες αυτές είναι:

- κατεδάφιση δώματος και καθαίρεση μπαλκονιών
- σύμφωνα με την αρχιτεκτονική μελέτη, καθαίρεση όλων των μη φερόντων τοίχων και των κάθε είδους διαχωριστικών στις στάθμες του ισογείου και του ορόφου
- αποξήλωση των κιγκλιδωμάτων, μεταλλικών θυρών ισογείου, πορτών, παραθύρων και των κασωμάτων τους
- καθαίρεση όλων των επιχρισμάτων εξωτερικά και εσωτερικά του κτιρίου, χωρίς τη χρήση κρουστικών μέσων
- καθαίρεση των σαθρών τμημάτων σκυροδέματος
- αποξήλωση οξειδωμένων σωληνώσεων

Επίσης, σε ορισμένα σημεία του έργου, θα γίνουν σημειακές καθαιρέσεις τμημάτων οπτοπλινθοδομών, εργασία που θα γίνει με ιδιαίτερη προσοχή χειρωνακτικά με εργαλεία χειρός, χωρίς χρήση μηχανικών μέσων, ώστε να μην διαταραχθεί ο ιστός της τοιχοποιίας στα παραμένοντα τμήματα, και να μην προκληθούν ζημιές σε παρακείμενα δομικά στοιχεία του έργου.

- **διάνοιξη της θύρας για την είσοδο των ΑΜΕΑ:** Στην περιοχή διάνοιξης της θύρας θα προηγηθεί υποστύλωση των στοιχείων όπου και σε όποια έκταση απαιτηθεί, προσεκτική αφαίρεση λίθων τοπικά πάνω από το πρέκι του νέου ανοίγματος σε μορφή τόξου και στα πλαϊνά του ανοίγματος, στο μισό πάχος της οπτοπλινθοδομής και μήκους μεγαλύτερου τουλάχιστον κατά 40 cm εκατέρωθεν από το τελικό επιδιωκόμενο άνοιγμα, τοποθέτηση διαμήκων οπλισμών 4Φ10 και συνδετήρων Φ10/5 και καλούπωμα για την κατασκευή οριζόντιου πρεκιού από σκυρόδεμα C16/20. Εν συνεχεία θα εκτελεστούν από την άλλη παρειά της οπτοπλινθοδομής οι ίδιες εργασίες, με προσοχή ώστε να υπάρχει πλήρης αντιστοίχιση των δύο παρειών του ανοίγματος. Οι λαμπάδες θα διαμορφωθούν με

ξαναχτίσιμο. Τα τοξοειδούς μορφής κενά πάνω από τα οριζόντια πρέκια θα γεμίσουν με τούβλα.

- **Διάνοιξη παραθύρων ισογείου και ορόφου ώστε να έχουν ποδιά σε ύψος 0,90m από το δάπεδο**

Κατά τον αρχικό σχεδιασμό του κτιρίου, το ισόγειο προοριζόνταν για αποθήκη. Οπότε τα παράθυρα του ισογείου βρίσκονται πολύ ψηλά σε σχέση με το δάπεδο. Σύμφωνα με την αρχιτεκτονική μελέτη, όλα τα παράθυρα του κτιρίου θα διανοιχθούν ώστε οι ποδιές τους να βρίσκονται σε ύψος 0,90m από το δάπεδο. Η διάνοιξή τους θα γίνει προσεκτικά, ώστε να μη διαταραχθεί ο ιστός της τοιχοποιίας.

### 7.2.2 Επισκευή

Αφού καθαιρεθούν όλα τα επιχρίσματα, θα ξεκινήσουν οι εργασίες επισκευής, οι οποίες περιλαμβάνουν:

- αρμολόγηση
- σφράγισμα των ρωγμών στους τοίχους του κλιμακοστασίου
- αποκατάσταση έντονα ρηγματωμένων ή σε αποσύνθεση τμημάτων της τοιχοποιίας
- εξασφάλιση συνεργασίας αποκολλημένων τοίχων
- επισκευή των πλακών οπλισμένου σκυροδέματος

#### 7.2.2.1 Κλείσιμο Ρωγμών

7.2.2.1.1 Σε περιπτώσεις ρωγμώνστην τοιχοποιία χωρίς μετακίνηση των τοιχοσωμάτων εκατέρωθεν της ρωγμής (<10mm):

- καθαίρεση του κονιάματος
- αντικατάσταση με νέο μη συρρικνούμενο επισκευαστικό κονίαμα με βάση την υδράσβεστο.

7.2.2.1.2 Μεγαλύτερες ρωγμές (>10mm):

- καθαίρεση σε βάθος του κονιάματος
- κατασκευή ευθύγραμμου αυλακιού σχήματος V, βάθους 4 έως 6cm στη μία ή και στις δύο πλευρές του τοίχου κατά μήκος του ρήγματος
- κατασκευή κλειδιών σε σχήματος V, κάθετα προς το προηγούμενο αυλάκι, μήκους περίπου 40cm
- καθαρισμός, ύγρανση, τοποθέτηση ράβδων Φ6 ή τζινετιού μέσα στο αυλάκι και στερέωση με φουρκέτες

- ο πλήρωση με νέο κονίαμα

Στο σκαρίφημα που ακολουθεί απεικονίζεται η εν λόγω τεχνική για εφαρμογή στη μία όψη της τοιχοποιίας. Όπου απαιτείται, η τεχνική εφαρμόζεται με τον ίδιο τρόπο και στις δύο παρειές της τοιχοποιίας.

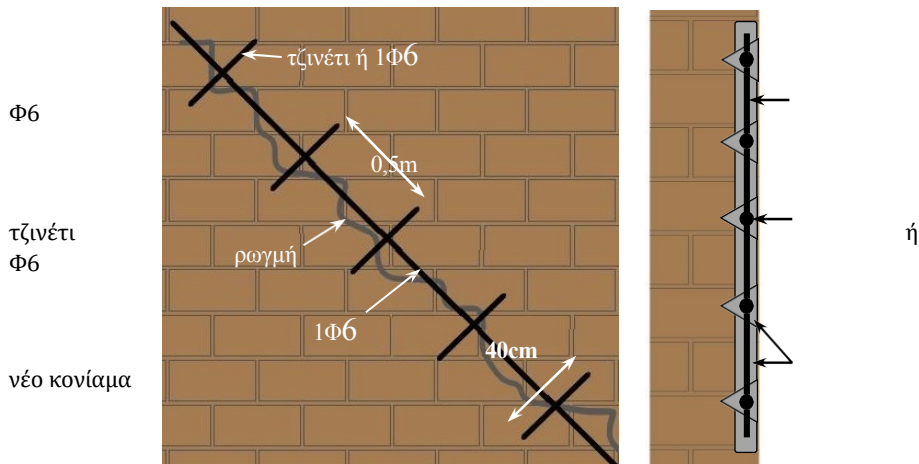

**Εικόνα 14.** Λιθοσυρραφή τοιχοποιίας σε όψη και τομή [Σφάλμα! Το αρχείο προέλευσης της αναφοράς δεν βρέθηκε.].

#### 7.2.2.2

#### Εξασφάλιση Συνεργασίας Αποκολλημένων Τοίχων

Στις περιπτώσεις αποκόλλησης των τοίχων, η συνεργασία θα εξασφαλιστεί με την τοποθέτηση μεταλλικών ελασμάτων στη συμβολή των δύο τοίχων που έχουν αποκολληθεί και με σταθεροποίησή τους με ισχυρό τσιμεντοκονίαμα. Στη συνέχεια η ρωγμή κλείνεται με μη συρρικνούμενο επισκευαστικό κονίαμα με βάση την υδράσβεστο. Στην οπτοπλινθοδομή η διαδικασία γίνεται ανά περίπου 0.60m (Εικόνα 15).

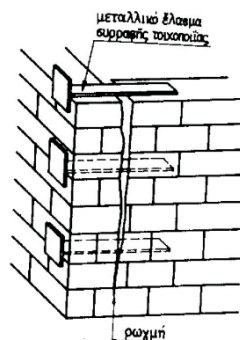

**Εικόνα 15.** Τοποθέτηση χαλύβδινων λαμών στις γωνίες αποκολλημένων τοίχων [Σφάλμα! Το αρχείο προέλευσης της αναφοράς δεν βρέθηκε.].

#### 7.2.2.3

#### Αρμολόγηση

Για τη βελτίωση της αντοχής της τοιχοποιίας αλλά και την προστασία της από την υγρασία και την επίδραση της θάλασσας, είναι σημαντικό να αφαιρεθεί το παλιό αποσαθρωμένο κονίαμα από όλους τους αρμούς τόσο στην εσωτερική όσο και στην εξωτερική παρειά της τοιχοποιίας και να αντικατασταθεί από νέο τσιμεντοκονίαμα.

Η καθαίρεση θα γίνει με χρήση νερού υπό πίεση, με πίεση γύρω στα  $0,7\text{N/mm}^2$  και ακροφύσιο διαμέτρου 1-2mm. Το νέο κονίαμα αποτελείται από τσιμέντο Portland και άμμο σε αναλογία 1,5:2 και με ποσότητα νερού τόση, ώστε να παράγεται ένα κονίαμα μειωμένου συντελεστή συστολής και χαμηλότερης συνοχής από αυτό που διαστρώνεται με μυστρί. Η άμμος πρέπει να είναι από οξείς κόκκους, μέτρια προς λεπτή.

Το βάθος αρμολόγησης θα καθοριστεί επι-τόπου, ανάλογα με τις ανάγκες της τοιχοποιίας, αφού καθαρευθούν τα επιχρίσματα και το σαθρό κονίαμα. [1], [2].

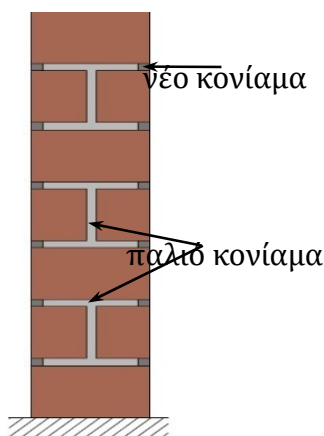

**Εικόνα 16.** Αρμολόγηση, τομή τοίχου [].

#### 7.2.2.4 Τοπική Καθαίρεση και Αποκατάσταση της Συνέχειας Αποδιοργανωμένων Τοίχων

Στις περιπτώσεις αποδιοργάνωσης των τοίχων, όπως στα σημεία όπου περνούν οξειδωμένες σωλήνες δικτύων ηλεκτρισμού και ύδρευσης, αφού αποξηλωθούν οι σωλήνες και καθαρευθούν τα σαθρά ή/και ρηγματωμένα τοιχοσώματα, προτείνεται τοπικό ξαναχτίσιμο με ταυτόχρονη αποκατάσταση της αλληλεμπλοκής με το υγιές τμήμα του τοίχου. Η διαδικασία έχει ως εξής:

7.2.2.4.1 υποστύλωση του υπερκείμενου ορόφου, αν απαιτείται. Στις περιπτώσεις δίστρωτης τοιχοποιίας, αν η προς καθαίρεση περιοχή είναι μικρή, μπορεί να μην απαιτείται υποστύλωση.

7.2.2.4.2 καθαίρεση των σαθρών τμημάτων της τοιχοποιίας

- 7.2.2.4.3 ανακατασκευή της τοιχοποιίας με χρήση άφθονου τσιμεντοκονιάματος και νέων τοιχοσωμάτων, με ιδιαίτερη επιμέλεια στην αλληλεμπλοκή του νέου τμήματος με το παλιό, ώστε να εξασφαλιστεί η ομαλή μεταφορά φορτίων σε όλο το σώμα της τοιχοποιίας και να αποφευχθεί η τοπική συγκέντρωση τάσεων ή η πιθανή ολίσθηση των νέων τμημάτων.

#### 7.2.2.5 Επισκευή Πλακών Οπλισμένου Σκυροδέματος

Οι πλάκες οπλισμένου σκυροδέματος, του ορόφου χρήζουν άμεσης επισκευής ώστε να σταματήσει η περεταίρω οξείδωση του οπλισμού και καμπτικής ενίσχυσης στο εφελκόμενο πέλμα. Στο σημείο αυτό πρέπει να αναφερθεί ότι στη φάση αυτή δεν γνωρίζουμε την έκταση της ζημιάς στο σκυρόδεμα και στους οπλισμούς. Η οξείδωση είναι εμφανής μόνο στο εφελκόμενο πέλμα των πλακών, ωστόσο δεν είναι σίγουρο ότι δεν έχει προχωρήσει και στο θλιβόμενο πέλμα. Για να εξακριβωθεί αυτό, θα καθαριστεί το σκυρόδεμα σε ένα μικρό σημείο της πλάκας, ώστε να δούμε σε τι κατάσταση βρίσκονται οι οπλισμοί του πάνω πέλματος. Αυτό θα κρίνει και το είδος της ενίσχυσης, μονόπλευρη ή αμφίπλευρη.

Οι εργασίες επισκευής περιγράφονται επιγραμματικά παρακάτω:

- 7.2.2.5.1 επιμελημένη καθαίρεση σαθρών και αποδιοργανωμένων τμημάτων από σκυρόδεμα και γενικότερα όλων των επικαλύψεων του εφελκόμενου πέλματος, με ελαφρά κρουστικά μέσα (μικρά ηλεκτρικά κομπρεσεράκια, υδροαμμοβολή, σκεπάρι του καλουπατζή).
- 7.2.2.5.2 καθαρισμός των αποκαλυφθέντων οπλισμών με αμμοβολή.
- 7.2.2.5.3 φύσημα με πεπιεσμένο αέρα και ελαφριά υδροβολή για τον καλό καθαρισμό της σκόνης και των υπολειμμάτων από τα ρινίσματα της αμμοβολής.
- 7.2.2.5.4 επάλειψη των οπλισμών σε σύντομο χρονικό διάστημα έως δύο ωρών, με αναστολέα διάβρωσης σε δύο στρώσεις, τσιμεντοειδούς βάσης (κατά προτίμηση δύο συστατικών), συμβατό για την υποδοχή νέου κονιάματος.
- 7.2.2.5.5 εμφύτευση αναστολέων διάβρωσης αέριας φάσης Vpi (Vapor Phase corrosion inhibitors) σε αναλογία 1 τεμ/μ<sup>2</sup>. Οι αναστολείς αυτοί εξαιρετικά αποτελεσματικοί στην αναβάθμιση των δεικτών αλκαλικότητας σε φέροντα στοιχεία κατασκευών οπλισμένου σκυροδέματος και θα αναστείλουν την περεταίρω διάβρωση του σκυροδέματος λόγω ενανθράκωσης και λόγω χλωριώντων από τη θάλασσα.
- 7.2.2.5.6 διαβροχή και αποκατάσταση θυλάκων ή φωλεών με εποξειδικά ρητινοκονιάματα
- 7.2.2.5.7 εγκατάσταση νέου οπλισμού
- 7.2.2.5.8 εφαρμογή εκτοξευόμενου σκυροδέματος

#### 7.2.3 Ενίσχυση

Στο πλαίσιο ενίσχυσης της κατασκευής θα γίνει ενίσχυση της φέρουσας τοιχοποιίας στη στάθμη του ισογείου με αμφίπλευρους ή μονόπλευρους (ανάλογα με τη θέση τους) μανδύες οπλισμένου σκυροδέματος

Τα μέτρα επισκευής και ενίσχυσης θα επικαιροποιηθούν μετά την καθαίρεση των επιχρισμάτων.

Περιγραφή Εργασιών Ενίσχυσης Τοιχοποιίας με Μανδύες Οπλισμένου Σκυροδέματος

Η διαδικασία εφαρμογής των μανδύων περιγράφεται επιγραμματικά παρακάτω. Έχουν παρακαμφθεί τα στάδια καθαίρεσης επιχρισμάτων και σαθρού κονιάματος γιατί στην περίπτωση μας οι εργασίες αυτές έχουν ήδη γίνει. Με βάση την στατική μελέτη, προτείνεται αμφίπλευρος μανδύας εκτοξευόμενου σκυροδέματος με εσχάρα οπλισμών Φ8/100 και επικάλυψη 3cm (Εικόνα 17). Η σύνδεση των δύο παρειών του μανδύα γίνεται με τη δημιουργία φωλεών από σκυρόδεμα οπλισμένο με εσχάρα 4Φ8 και συνδέσμους Φ6/100, όπως φαίνεται στην Εικόνα 17. Η σωστή αγκύρωση των οπλισμών του μανδύα στις δύο παρειές του είναι εξέχουσας σημασίας, γιατί είναι αυτή που θα προσφέρει περισφιγξη στην τοιχοποιία. Ο μανδύας συνεχίζεται μέχρι τη θεμελίωση όπου ο οπλισμός αγκυρώνεται σε φωλιά που διανοίγεται, όπως φαίνεται στη φωτογραφία που ακολουθεί. Τα στάδια υλοποίησης της τεχνικής παρατίθενται παρακάτω:

- Άνοιγμα φωλιών στην τοιχοποιία για αγκύρωση του μανδύα
- διαμόρφωση αυλακιών ή οπών για σύνδεση του μανδύα με τις πλάκες σκυροδέματος
- πλύσιμο με νερό υπό πίεση
- τοποθέτηση οπλισμού και αγκύρωσή του στην τοιχοποιία
- εφαρμογή εκτοξευόμενου σκυροδέματος ανά στρώσεις
- διαμόρφωση τελικής όψης μανδύα

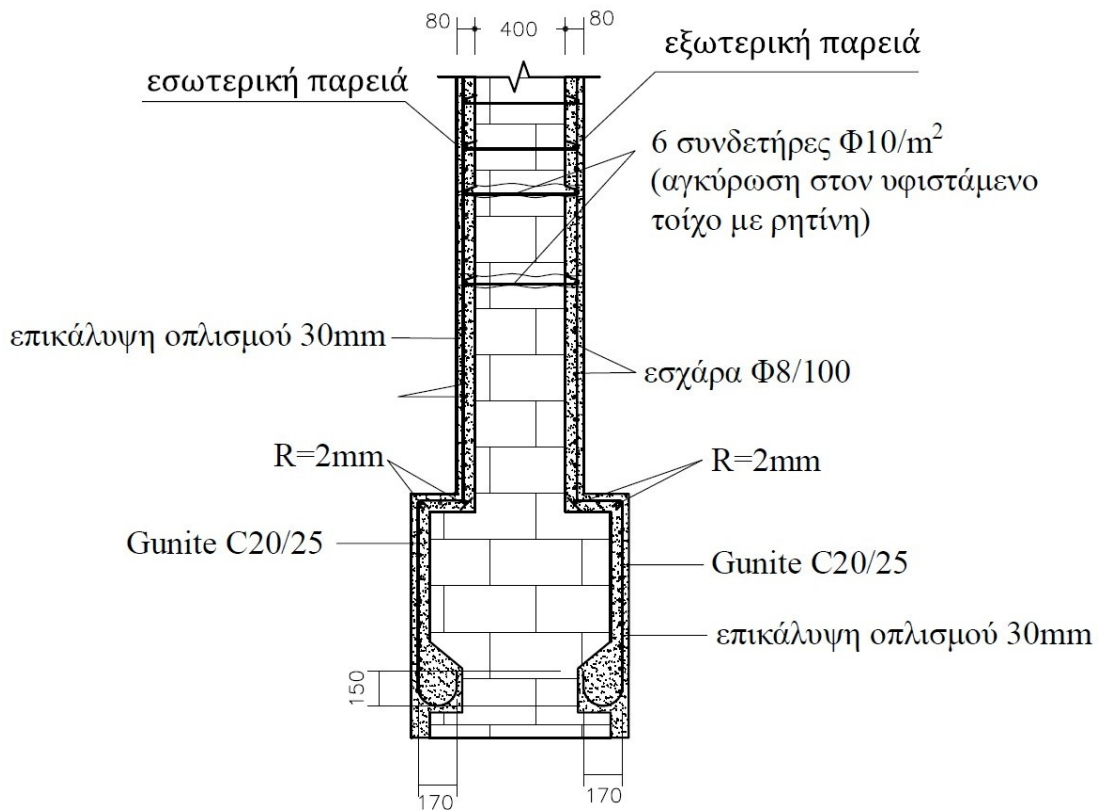

**Εικόνα 17.** Αμφίπλευρος Μανδύας Οπλισμένου Σκυροδέματος και σύνδεση του με τη θεμελίωση [1].

Στους τοίχους του κλιμακοστασίου, λόγω ύπαρξης της σκάλας ανόδου, θα κατασκευαστούν μονόπλευροι μανδύες πάχους 10cm στις πλευρές που βρίσκονται στο εσωτερικό του κτιρίου. Ο τρόπος εφαρμογής του μονόπλευρου μανδύα φαίνεται στην εικόνα που ακολουθεί. Η θεμελίωσή του θα γίνει με τοπική αποξήλωση του δαπέδου του ισογείου, και την αποκάλυψη των θεμελίων, με διάνοιξη φωλεών όπως φαίνεται στο σχήμα που ακολουθεί [1], [3].

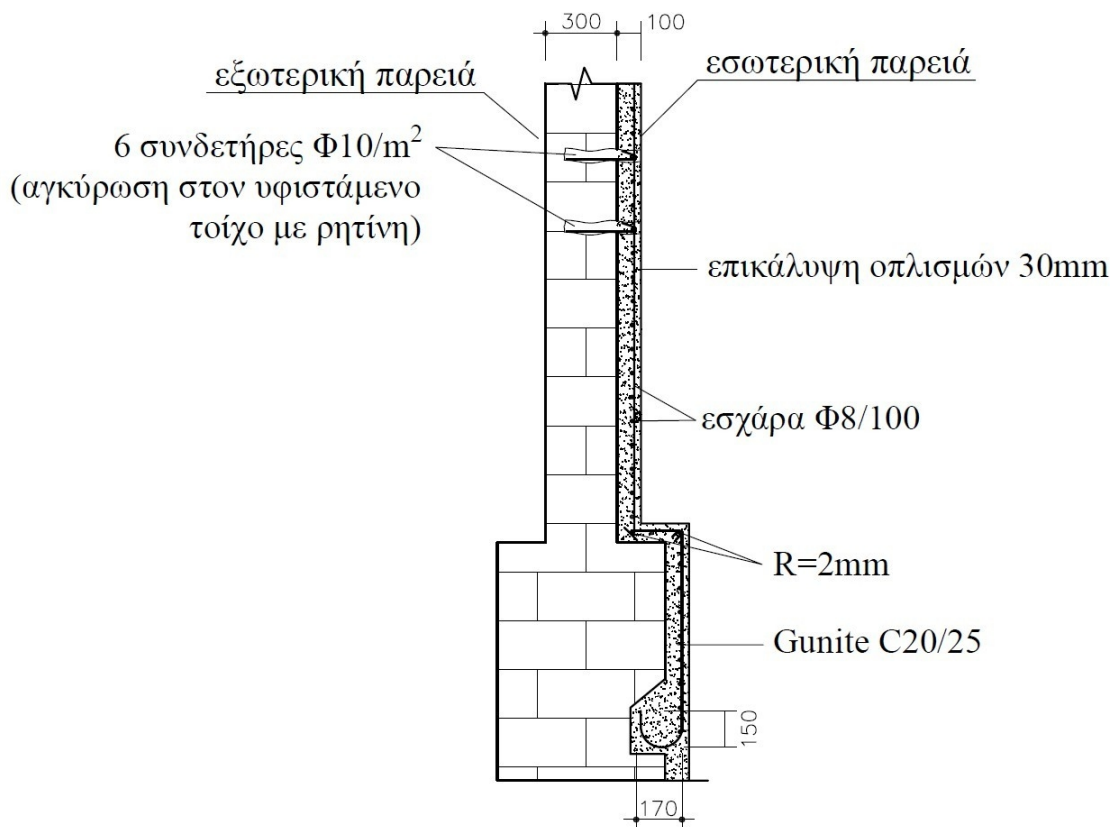

**Εικόνα 18.** Μονόπλευρος μανδύας [1].

Μονόπλευρος εσωτερικός μανδύας θα κατασκευαστεί και στον δυτικό τοίχο του ισογείου, λόγω συνόρου με το διπλανό κτίριο. Ο τοίχος αυτός, έχει κάποια σοβαρή ασυνέχεια σε όλη τη διατομή του και όταν βρέχει επιτρέπει την εισροή μεγάλης ποσότητας νερού στο εσωτερικό του κτιρίου, υπό μορφή καταρράκτη. Οπότε πριν την κατασκευή του μανδύα και αφού καθαιρεθούν τα επιχρίσματα, θα γίνει τοπική αποκατάσταση με νέα τοιχοσώματα ώστε να κλειστεί η ασυνέχεια. Είναι σημαντικό να γίνει αποκατασταθεί η συνεργασία παλαιού και νέου τμήματος της τοιχοποιίας με αλληλεμπλοκή των τοιχοσωμάτων ή με χρήση μεταλλικών συνδέσμων (τζινέτια) στις διεπιφάνειες [2].

Τέλος, μετά την κατασκευή των μανδυνών και πριν το μπάζωμα θα ακολουθήσει στεγανοποίηση των θεμελίων και των τοίχων που έρχονται σε επαφή με το έδαφος, μέσω επάλειψης με εύκαμπτο τσιμεντοειδές σύστημα δύο συστατικών και στη συνέχεια με κάλυψή τους με μεμβράνη αποστράγγισης των νερών (αυγουλιέρα).

#### 7.2.4 Νέες Κατασκευές - Αντικατάσταση Υφιστάμενων Στοιχείων

##### 7.2.4.1 Ανακατασκευή Δώματος και Μπαλκονιών

Όπως αναφέρθηκε και νωρίτερα, οι τοίχοι και η πλάκα οπλισμένου σκυροδέματος του δώματος, λόγω έκτασης των βλαβών αλλά και λόγω θέσης, κρίνεται σκόπιμο να αποξηλωθούν και να αντικατασταθούν με νέα, ίσης

διατομής και διαστάσεων με τα υφιστάμενα. Πιο συγκεκριμένα, το δώμα θα ξαναχτιστεί από μπατική οπτοπλινθοδομή πάχους 0,25μ. ενισχυμένη με γραμμικά διαζώματα (σενάζ) στο ύψος των πρεκιών και στο μέσο του ύψους της τοιχοποιίας. Η νέα πλάκα θα κατασκευαστεί από έγχυτο σκυρόδεμα κατηγορίας C20/25 και θα έχει τις ίδιες διαστάσεις με την παλιά και σιδηρό οπλισμό κατηγορίας B500C με επικάλυψη 4cm. Οι οπλισμοί και η διάταξή τους φαίνονται στα σχέδια ξυλοτύπων της παρούσας μελέτης.

Οι εξώστες του κτιρίου θα ανακατασκευαστούν με έγχυτο σκυρόδεμα κατηγορίας C20/25, στις ίδιες διαστάσεις με τους παλιούς. Η γεωμετρία τους, οι οπλισμοί και η κατανομή τους φαίνονται στα κατασκευαστικά σχέδια ξυλοτύπων της μελέτης εφαρμογής. Είναι σημαντικό στα νέα μπαλκόνια να γίνει επιμελημένη αγκύρωση των διαμήκων οπλισμών στην υφιστάμενη πλάκα του ορόφου, με εποξειδική ρητίνη. Τα μήκη αγκύρωσης αναφέρονται στα κατασκευαστικά σχέδια.

#### 7.2.4.2 Κατασκευή ράμπας ΑΜΕΑ

Η πρόσβαση των ΑΜΕΑ στο ισόγειο του κτιρίου εξασφαλίζεται από μία ράμπα οπλισμένου σκυροδέματος η οποία ξεκινά από το πεζοδρόμιο επί της οδού Πausανίου και διατρέχει την ανατολική όψη του κτιρίου. Η ράμπα καταλήγει στην είσοδο των ΑΜΕΑ η οποία θα κατασκευαστεί δίπλα στην κεντρική είσοδο του κτιρίου, στην νότια πλευρά του κλιμακοστασίου. Η γεωμετρία της ράμπας και οι κατασκευαστικές λεπτομέρειές της φαίνονται στα σχέδια εφαρμογής. Τα στάδια κατασκευής της περιγράφονται συνοπτικά παρακάτω:

#### **ΡΑΜΠΑ ΕΓΚΑΡΣΙΑ ΣΤΟ ΠΕΖΟΔΡΟΜΙΟ**

- 7.2.4.2.1 Τομή πεζοδρομίου (συμπεριλαμβανομένων των κρασπέδων) με ασφατοκόφτη στη θέση που θα γίνει η ράμπα και στις προβλεπόμενες διαστάσεις
- 7.2.4.2.2 Καθαίρεση υφιστάμενου πεζοδρομίου, κρασπέδων, οπλισμού και στρώσεων υπόβασης ώστε να επιτευχθεί η επιθυμητή στάθμη
- 7.2.4.2.3 Εκκαφή θεμελίων για την τοποθέτηση νέων κρασπέδων ώστε στην είσοδο της ράμπας να ΜΗΝ ΔΗΜΙΟΥΡΓΕΙΤΑΙ αναβαθμός και η τοποθέτηση να γίνεται ΙΣΟΠΕΔΑ με το ασφατικό.
- 7.2.4.2.4 Τοποθέτηση προκατασκευασμένων κρασπέδων από σκυρόδεμα ποιότητας C20/25 και διατομής 0,15 X 0,30 cm, και κατασκευή ρείθρων με σκυρόδεμα ποιότητας C20/25, διατομής 0,25+0,22/2x0,25
- 7.2.4.2.5 Κατασκευή επιχώματος με θραυστό υλικό λατομείου, συμπιεσμένου κατά 90% και πάχους περί τα 10εκ
- 7.2.4.2.6 Τοποθέτηση πλέγματος T139, ποιότητας B500C
- 7.2.4.2.7 Κατασκευή στρώσεως σκυροδέματος, C20/25, πάχους 10εκ, με επεξεργασία στην επιφάνειά του («χτενιστό σκυρόδεμα») ώστε να είναι αντλιοσθηρό
- 7.2.4.2.8 Κατασκευή στην αρχή και στο τέλος της ράμπας, μίας λωρίδας πλακόστρωσης με πλάκες 30-40εκ Τύπου Β-Κίνδυνος, για την επισήμανση

του κινδύνου μετάβασης σε οδόστρωμα και διαγράμμιση της ράμπας με το παρακάτω σήμα σε μπλε φόντο.



**Εικόνα 19.** Επισήμανση για είσοδο σε ράμπα ΑΜΕΑ [Σφάλμα! Το αρχείο προέλευσης της αναφοράς δεν βρέθηκε].

### **ΡΑΜΠΑ ΚΑΤΑ ΜΗΚΟΣ ΤΟΥ ΠΕΖΟΔΡΟΜΙΟΥ**

- Τομή κρασπέδων πεζοδρομίου με ασφαλοκόφτη στη θέση που θα γίνει η ράμπα και στις προβλεπόμενες διαστάσεις με τις κατάλληλες προσαυξήσεις ώστε να τοποθετηθούν οι ξυλότυποι σκυροδέτησης.
- Τοποθέτηση και αγκύρωση στην υπόβαση του υπάρχοντος πεζοδρομίου με εποξειδική ρητίνη, βλήτρων Φ12 σε κάνναβο των 20cm κατά τις δύο διευθύνσεις.
- Τοποθέτηση πλέγματος T139, ποιότητας B500C στη βάση και στην κορυφή της ράμπας.
- Τοποθέτηση συνδετήρων Φ10/10 στη μέγιστη διατομή της ράμπας
- Στο ελεύθερο άκρο της ράμπας θα κατασκευαστεί περίζωμα ύψους 10cm πλάτους 10cm.
- Σκυροδέτηση με C20/25. Στην επιφάνειά του θα γίνει ειδική επεξεργασία («χτενιστό σκυρόδεμα») ώστε να είναι αντιολισθηρό
- Κατασκευή στην αρχή και στο τέλος της ράμπας, μίας λωρίδας πλακόστρωσης με πλάκες 30-40εκ Τύπου Β-Κίνδυνος, για την επισήμανση του κινδύνου μετάβασης σε οδόστρωμα και διαγράμμιση της ράμπας με το παρακάτω σήμα σε μπλε φόντο.

### **7.3 Αρχιτεκτονική Μελέτη**

Μετά την ολοκλήρωση της ενίσχυσης των φερόντων στοιχείων του κτιρίου, θα τοποθετηθούν τα δίκτυα ύδρευσης, αποχέτευσης και τα ασθενή και ισχυρά ρεύματα, στη συνέχεια τα συστήματα υγραμόνωσης και θερμομόνωσης σε όλες τις επιφάνειες του κτιρίου και τέλος θα γίνει η “αισθητική” και λειτουργική αποκατάστασή του.

### 7.3.1 Διαμόρφωση Εσωτερικών Χώρων

Όσον αφορά στην διαμόρφωση των εσωτερικών χώρων του κτιρίου, έχουν σχεδιαστεί με γνώμονα την κατά το δυνατόν καλύτερη εκμετάλλευση της ωφέλιμης επιφάνειας του κτιρίου και την απρόσκοπτη κίνηση του κοινού στους χώρους της υπηρεσίας. Για τους λόγους αυτούς προβλέπονται τα ελάχιστα δυνατά διαχωριστικά.

Στο **ισόγειο** του κτιρίου θα κατασκευαστούν δύο χώροι υγιεινής, ένας ανδρών και ένας γυναικών και ένας χώρος υγιεινής για ΑΜΕΑ, στην νοτιοδυτική πλευρά του κτιρίου. Οι χώροι αυτοί θα διαμορφωθούν με δρομικούς τοίχους από οπτοπλινθοδομή. Απέναντι από τους χώρους υγιεινής - στη νοτιοανατολική πλευρά του κτιρίου - θα διαμορφωθούν δύο χώροι από ελαφρά διαχωριστικά γυψοσανίδας 7cm. Ο ένας θα χρησιμοποιείται ως αποθήκη για τις ανάγκες της υπηρεσίας και ο δεύτερος ως κουζίνα. Ο υπόλοιπος ωφέλιμος χώρος του ισόγειου θα χρησιμοποιηθεί σαν αίθουσα γραφείων και αναμονής για το κοινό. Η είσοδος στο ισόγειο θα γίνεται από την ανατολική όψη. Η μία εκ των δύο εισόδων της ανατολικής όψης αποτελεί συνέχεια της ράμπας ΑΜΕΑ που θα κατασκευαστεί και προορίζεται για είσοδος των ΑΜΕΑ στο κτίριο.

Στον **όροφο**, θα διαμορφωθούν, με δρομική οπτοπλινθοδομή, δύο χώροι υγιεινής εκατέρωθεν του κλιμακοστασίου. Στη βόρεια πλευρά του κτιρίου θα διαμορφωθεί το γραφείο του διευθυντή, το οποίο θα χρησιμοποιείται και ως αίθουσα συνεδριάσεων. Το γραφείο αυτό θα οριοθετηθεί με γυψοσανίδα 7cm. Ο υπόλοιπος ωφέλιμος χώρος, θα χρησιμοποιείται για γραφεία και σαν χώρος αναμονής για το κοινό. Η είσοδος στον όροφο του κτιρίου θα γίνεται μέσω του κλιμακοστασίου που επικοινωνεί με την κεντρική είσοδο που βρίσκεται στην ανατολική όψη. Λόγω γεωμετρικής κατανομής των φερόντων στοιχείων του κτιρίου, αλλά και λόγω έλλειψης χώρου, δεν κατέστη δυνατή η πρόβλεψη και ο σχεδιασμός συστήματος για την πρόσβαση των ΑΜΕΑ στον όροφο του κτιρίου.

Στο **δώμα**, ο δεύτερος χώρος πλην της απόληξης του κλιμακοστασίου θα χρησιμοποιηθεί για την εγκατάσταση των συστημάτων θέρμανσης, ψύξης και εξαερισμού του κτιρίου.

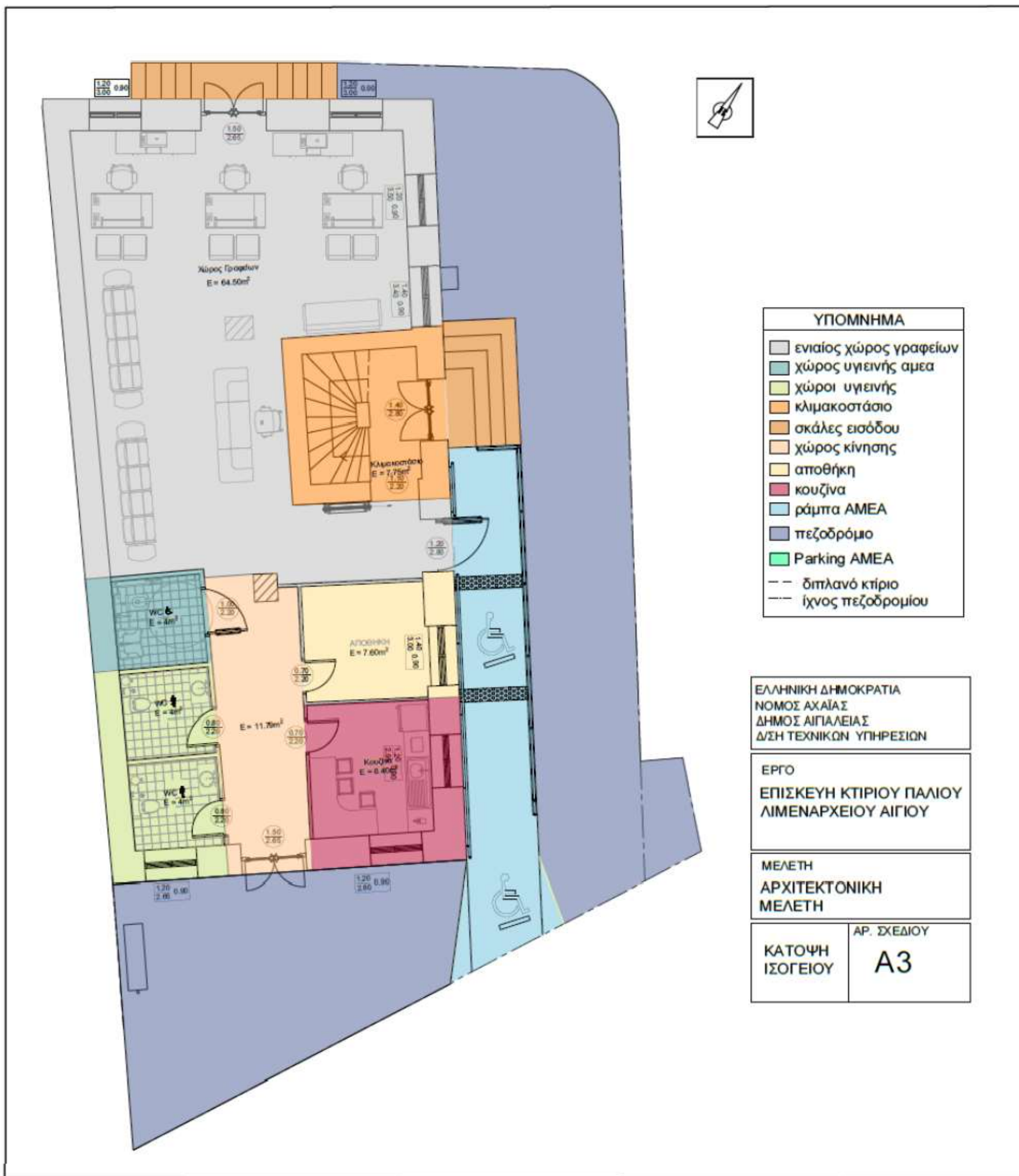

Εικόνα 20.

Κάτοψη Ισογείου Παλιού Λιμεναρχείου Αιγίου

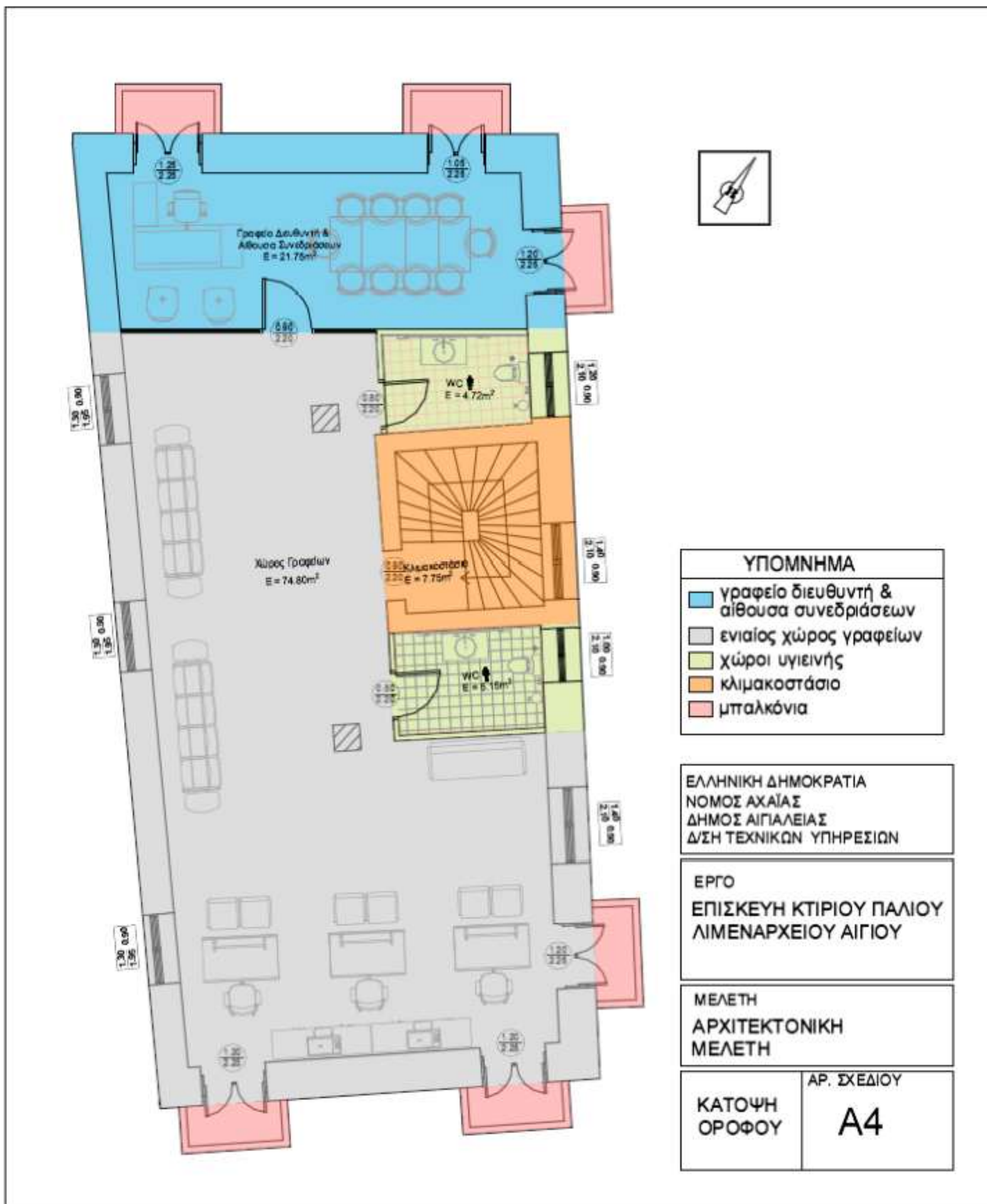

Εικόνα 21.

Κάτοψη Ορόφου Παλιού Λιμεναρχείου Αιγίου

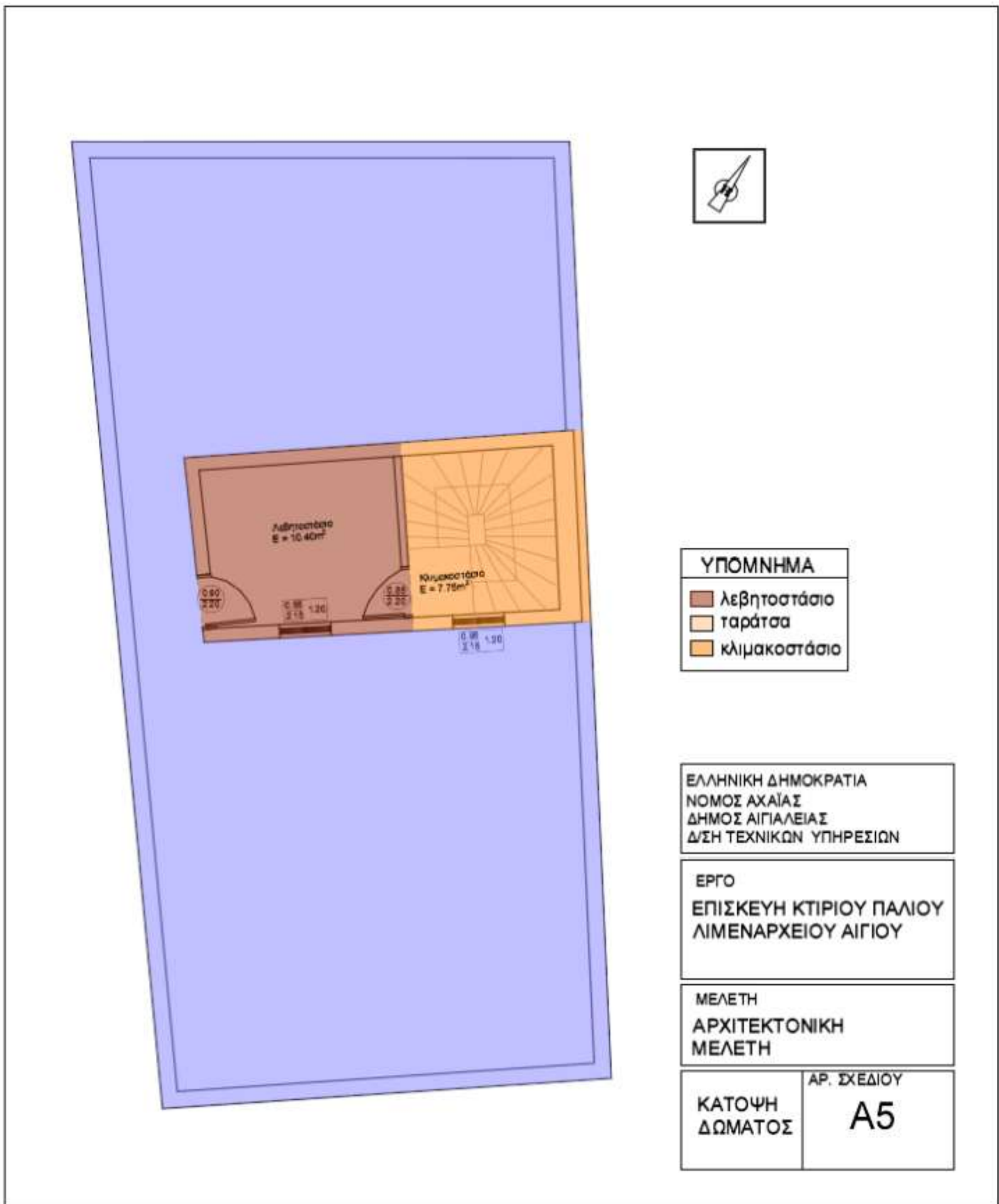

Εικόνα 22. Κάτοψη Δώματος Παλιού Λιμεναρχείου Αιγίου

### 7.3.2 Διαμόρφωση Όψεων Κτιρίου και Εξωτερικού Χώρου

Όσον αφορά στη γεωμετρία των όψεων, θα τηρηθούν οριζόντιοι και κατακόρυφοι άξονες συμμετρίας. Τα παράθυρα και οι πόρτες του ισόγειου θα βρίσκονται στην ίδια ευθεία με τα αντίστοιχα του ορόφου και θα έχουν τις ίδιες διαστάσεις. Όλα τα παράθυρα του κτιρίου θα έχουν πλάτος 1,20μ με εξαίρεση αυτό που βρίσκεται πάνω από την κεντρική είσοδο το οποίο θα είναι 1,40μ. Τα πρέκια τους θα είναι στα 2,80μ στο ισόγειο και στα 2,25μ στον όροφο και οι ποδιές τους θα κατασκευαστούν όλες στο 0,90μ. Οι μπαλκονόπορτες θα έχουν διαστάσεις 1,20 x 2.25μ και οι εξωτερικές θύρες 1,50x2.80μ στη νότια και στη βόρεια όψη και 1,40 x 2.80 και 1,20 x 2,80μ στην ανατολική όψη. Πάνω από τις κεντρικές εισόδους του κτιρίου θα κατασκευαστούν μεταλλικά στέγαστρα σύμφωνα με τα σχέδια της αρχιτεκτονικής μελέτης.

Κατά τον αρχικό σχεδιασμό του κτιρίου, το ισόγειο προοριζόταν για αποθήκη. Οπότε τα παράθυρα του ισόγειου βρίσκονται πολύ ψηλά σε σχέση με το δάπεδο. Για λόγους φωτισμού όλα τα παράθυρα του κτιρίου θα διανοιχθούν ώστε οι ποδιές τους να βρίσκονται σε ύψος 0,90m από το δάπεδο. Η διάνοιξή τους θα γίνει προσεκτικά, ώστε να μη διαταραχθεί ο ιστός της τοιχοποιίας. Στη συνέχεια θα τοποθετηθούν συνθετικά παράθυρα PVC, σε χρώμα που θα επιλεγεί από την υπηρεσία.

Γύρω από τα ανοίγματα θα κατασκευαστούν διακοσμητικές σκωτίες πάχους 10cm, οι οποίες απεικονίζονται στα σχέδια των όψεων του κτιρίου. Στις συμβολές των περιμετρικών τοίχων αλλά και στο μέσο περίπου της ανατολικής όψης, όπως και στις απολήξεις των πλακών θα κατασκευαστούν διακοσμητικές λεπτομέρειες που θα δώσουν στο κτίριο μορφή νεοκλασικού κτίσματος.

Κατά μήκος της ανατολικής όψης θα κατασκευαστεί μία ράμπα μήκους περίπου 11μ, πλάτους 1,66μ με κλίση 5%, η οποία θα εξυπηρετεί την είσοδο των ΑΜΕΑ στο ισόγειο του κτιρίου. Η εξομάλυνση των κλίσεων θα ξεκινάει από το πεζοδρόμιο της οδού Πausανίου στη νότια όψη του κτιρίου και θα καταλήγει στην είσοδο των ΑΜΕΑ, που βρίσκεται στα αριστερά της κεντρικής εισόδου. Τα τεχνικά χαρακτηριστικά και οι προδιαγραφές σχεδιασμού της ράμπας και όλων των κατασκευών που θα εξυπηρετούν τις ανάγκες των ατόμων με αναπηρία αναφέρονται επιγραμματικά σε επόμενο κεφάλαιο του παρόντος τεύχους, που αφορά στην «Μελέτη Προσβασιμότητας των ΑΜΕΑ».

Στα μπαλκόνια, θα τοποθετηθούν σιδηρά κυκλιδώματα παρόμοιας τεχνοτροπίας με τα υφιστάμενα (βλέπε σχέδια όψεων κτιρίου) και θα βαφτούν στο χρώμα επιλογής της υπηρεσίας.

Τέλος, επί της οδού Ακτής Ποσειδώνος, θα διαμορφωθούν δύο θέσεις στάθμευσης για άτομα με αναπηρίες, με τοποθέτηση ειδικών πινακίδων σήμανσης και επάλειψη του οδοστρώματος για την οριοθέτησή τους.

### 7.3.3 Υλικά

- **ΔΑΠΕΔΑ**

Τα δάπεδα σε όλους τους χώρους του κτιρίου, θα διαστρωθούν με κεραμικά πλακίδια πρώτης ποιότητας, ανυάλωτα, έγχρωμα σε χρώμα επιλογής της υπηρεσίας, υδατοαπορροφητικότητας έως 0,5%, αντοχής σε απότριψη “GROUP 4”, διαστάσεων 30x30cm. Τα πλακίδια τοποθετούνται με αρμούς 1 έως 2mm σε στρώση τσιμεντοκονιάματος των 450kg τσιμέντου ή με κόλλα πλακιδίων κατά ΕΛΟΤ EN 12004 συμβατή με την υπάρχουσα υποδομή.

Τα δάπεδα των εσωτερικών και εξωτερικών χώρων στη στάθμη του δώματος θα επενδυθούν με κεραμικά πλακίδια, αφού ολοκληρωθούν οι εργασίες στεγάνωσης.

- **ΤΟΙΧΟΙ**

Οι περιμετρικοί τοίχοι του κτιρίου, εκτός από τον δυτικό, θα μονωθούν εξωτερικά με πλάκες διογκωμένης πολυστερίνης και θα επιχριστούν με κατάλληλο επίχρισμα, σύμφωνα με τη μελέτη ενεργειακής απόδοσης του κτιρίου. Ο δυτικός τοίχος, στο ελεύθερο ύψος του, θα επιχριστεί με πατητή τσιμεντοκονία και θα βαφτεί στο χρώμα επιλογής της υπηρεσίας.

Στο εσωτερικό του κτιρίου, στις επιφάνειες των περιμετρικών τοίχων θα κολληθούν πλάκες πετροβάμβακα πάχους 5cm, οι οποίοι θα επενδυθούν με **γυψοσανίδα**. Στο διάκενο μεταξύ γυψοσανίδας και πετροβάμβακα θα περάσει η δομημένη καλωδίωση του κτιρίου. Στη συνέχεια θα στοκαριστούν οι επιφάνειες της γυψοσανίδας και θα χρωματιστούν στο χρώμα επιλογής της υπηρεσίας.

Στους υπόλοιπους εσωτερικούς τοίχους θα εφαρμοστούν επιχρίσματα τριπτά – τριβιδιστά από μαρμαροκονίαμα και στη συνέχεια θα βαφτούν στο χρώμα επιλογής της υπηρεσίας.

Στους τοίχους των χώρων υγιεινής θα τοποθετηθούν πλακίδια πορσελάνης οιοδήποτε χρώματος και διαστάσεων εκλογής της Υπηρεσίας κατηγορίας 4 ως προς την αντοχή τους με τριβή, προβλέπεται να επενδυθούν κατά κανόνα οι τοίχοι των χώρων υγιεινής μέχρι την επάνω επιφάνεια των πρεκιών ή των διαχωριστικών τοίχων W.C.

Στους τοίχους της κουζίνας θα τοποθετηθούν πλακίδια οιοδήποτε χρώματος και διαστάσεων εκλογής της Υπηρεσίας, σε επιφάνειες επιχρισμένες με μαρμαροκονίαμα, λίαν επιμελημένο, με ειδική σφικτή κόλλα της έγκρισης της Υπηρεσίας, που απλώνεται σε επιφάνεια το πολύ 0,50m<sup>2</sup> με ειδική οδοντωτή σπάτουλα, με ταυτόχρονη διύγρανση με νερό, πλακιδίου και αντίστοιχης επιφάνειας επιχρίσματος.

Αρμοί απολύτως κατακόρυφοι και οριζόντιοι, πλάτους 1mm τουλάχιστον, αρμολόγημα με πολύ οιοδήποτε χρώματος εκλογής της Υπηρεσίας τσιμέντου και τσίγκου σε αναλογία 1:1 και νερού. Ιδιαίτερη επιμέλεια στο αρμολόγημα του αρμού μεταξύ δαπέδου-τοίχου στην πίσω πλευρά των λεκανών W.C.

Σμαλτωμένες επιφάνειες τελείως κατακόρυφες. Η επάνω ακμή της πρώτης σε επαφή με το δάπεδο σειράς είναι τελείως οριζόντια. Η κάτω ακμή διαμορφώνεται κατάλληλα με κόφτη και τρόχισμα, εφάπτεται του δαπέδου και ακολουθεί φυσικά την κλίση του. Στις κυρτές γωνίες τα πλακίδια εφάπτονται σε φαλτσογωνία που γίνεται με κατάλληλο τρόχισμα και κολλούνται μεταξύ τους με κόλλα μαρμάρου (στα σόκορα της φαλτσογωνιάς).

### **Σημείωση :**

Η επένδυση της τοιχοποιίας και το δάπεδο πρέπει να έχουν αντίθεση (contrast) με τα είδη υγιεινής, ώστε τα άτομα με προβλήματα όρασης να αντιλαμβάνονται καλύτερα τον χώρο. Τα υλικά κατασκευής του δαπέδου πρέπει να εξασφαλίζουν αντολισθηρότητα, ομοιογένεια, μικρή ανακλαστικότητα και ευκολία στον καθαρισμό και στην συντήρηση. Το δάπεδο πρέπει να είναι από κεραμικά πλακίδια, αντολισθηρά, κατηγορίας R11 ή R12.

- **ΚΛΙΜΑΚΟΣΤΑΣΙΟ**

Η υφιστάμενη σκάλα του κτιρίου έχει επικάλυψη από μάρμαρα. Αυτά θα συντηρηθούν ώστε να εξαφανιστούν οι διάφορες φθορές και θα λουστραριστούν εκ νέου.

- **ΟΡΟΦΕΣ**

Οι οροφές και των δύο σταθμών του κτιρίου (ισόγειο και όροφος) θα επενδυθούν με ψευδοροφή διακοσμητική, επισκέψιμη από έτοιμες πλάκες οροκτών ινών τυποποιημένων διαστάσεων 60X60cm και πάχους 1,4cm, σύμφωνα με τον ΕΛΟΤ 1501-03-07-10-01:2009. Στο ισόγειο η τελική επιφάνεια της ψευδοροφής θα τοποθετηθεί σε ύψος 2,76μ από το δάπεδο και στον όροφο στα 2,89μ.

Η ανάρτηση των ψευδοροφών θα γίνει με σκελετό από επίπεδο προφίλ γαλβανισμένης λαμαρίνας σύμφωνα με τον ΕΛΟΤ EN 14353.

### **ΚΟΥΦΩΜΑΤΑ**

Τα κουφώματα του κτιρίου, παράθυρα – μπαλκονόπορτες, είναι κατά κανόνα δίφυλλα ανοιγόμενα, από PVC και θα έχουν χρώμα που θα επιλεγεί από την επίβλεψη. Τα παντζούρια θα είναι επίσης από PVC στο χρώμα επιλογής της επίβλεψης. Σύμφωνα με τη μελέτη ενεργειακής απόδοσης του κτιρίου κατά ΚΕΝΑΚ, οι απαιτήσεις σε συντελεστές θερμοπερατότητας των διάφανων δομικών στοιχείων είναι:

**Τύπος πλαισίου:** Μέταλλο με θερμοδιακοπή 24mm  
**Uf πλαισίου:** 2.8 W/m<sup>2</sup>K

**Τύπος υαλοπίνακα:** Διπλό διακένου 12mm (ισ.πλαίσιο 10cm+μεμβράνη)

**Ug υαλοπίνακα:** 1.8 W/m<sup>2</sup>K  
**g υαλοπίνακα σε κάθ. προσπτ.:** 0.67  
**g υαλοπίνακα:** 0.60

**γραμμική θερμοπερατότητα συναρμογής υάλοπ. και πλαισίου Ψg:** 0.11 W/mK  
**μέσο πλάτος πλαισίου:** 0.100 m

Η ολοκληρωμένη κατασκευή ενός κουφώματος PVC πρέπει να έχει την σήμανση CE και να συνοδεύεται από τα αντίστοιχα πιστοποιητικά των δοκιμών που έχει υποστεί. Ο ανάδοχος πριν την κατασκευή τους υποχρεούται να υποβάλλει σε κλίμακα 1/1 για έγκριση από την Υπηρεσία, πλήρη κατασκευαστικά σχέδια, σε συνδυασμό με τα περιβάλλοντα το κούφωμα οικοδομικά στοιχεία (πρέκι, λαμπάδες, πόδια κ.λ.π.) και για συγκεκριμένες θέσεις εφαρμογής. Μετά την έγκριση των σχεδίων αυτών θα κατασκευασθεί και θα τοποθετηθεί στο έργο δείγμα του κουφώματος και στην συνέχεια, μετά την έγκριση του θα κατασκευασθούν και θα τοποθετηθούν τα υπόλοιπα κουφώματα. Υποχρεωτική είναι και η υποβολή δείγματος για έγκριση από την Υπηρεσία οποιουδήποτε λειτουργικού εξαρτήματος του κουφώματος καθώς και του πλαστικού στόκου ή αφρώδους πλαστικού για την σφράγιση κάθε είδους αρμών.

### **ΕΣΩΤΕΡΙΚΕΣ ΘΥΡΕΣ**

Όλες οι εσωτερικές θύρες του κτιρίου θα έχουν τα παρακάτω χαρακτηριστικά:

**Κάσσα στρατζαριστή** με σκοτία. Προβλέπεται η τοποθέτηση αυτοκόλλητης ταινίας στην έξω πλευρά της σκοτίας για να μην έρχεται σε επαφή η λαμαρίνα και το επίχρισμα. **Τα θυρόφυλλα** αποτελούνται από πλαίσιο στρατζαριστό από λαμαρίνα DKP 2 MM. Μπόγια και επάνω τρέσο 85/35, κάτω τρέσο 170/35, μεσαίο τρέσο 85/35. Στα πλαίσια τοποθετείται μοριοσανίδα M.D.F 2,5cm και στερεώνεται με πηχάκια εκ στρατζαριστής λαμαρίνας. Το πλαίσιο γεμίζεται με πηχάκια λευκής ξυλείας 1cm ανά 18 έως 20cm. Επίσης προβλέπονται τρεις οπές εξαερισμού Φ6mm στο επάνω τρέσο του πλαισίου. Το γέμισμα κολλιέται στην εσωτερική περίμετρο του πλαισίου (στο πάχος των 35mm) και στα φύλλα κόντρα πλακέ που το επενδύουν. Επακολουθεί το πρεσάρισμα δύο ατόφιων φύλλων κόντρα πλακέ θαλάσσης (αδιάβροχων), πάχους αυστηρώς 6mm, προκειμένου για θύρες προς υπαίθριους ή ημιυπαίθριους χώρους ή οκουμέ, πάχους 6mm ή MDF πάχους 8mm, προκειμένου για εσωτερικές θύρες, όλες με αμφίπλευρη επικάλυψη φύλλων καπλαμά ή φορμάικας. **Στη θέση της κλειδαριάς**, το θυρόφυλλο θα επενδυθεί με δύο τεμάχια διαστάσεων 15/25/2cm, από ανοδειωμένο αλουμίνιο στο φυσικό του χρώμα ή βαμμένο με ηλεκτροστατική βαφή.

- **ΕΣΩΤΕΡΙΚΕΣ ΘΥΡΕΣ**

Στις κεντρικές εισόδους του κτιρίου θα τοποθετηθούν χειροποίητες σιδηρές πόρτες με τζάμι, οι οποίες θα έχουν τη μορφή που φαίνεται στις όψεις τελικής διαμόρφωσης του κτιρίου.

- **ΥΑΛΟΘΥΡΑ ΚΕΝΤΡΙΚΗΣ ΕΙΣΟΔΟΥ**

Η θύρα που οδηγεί από το κλιμακοστάσιο στο ισόγειο του κτιρίου θα είναι γυάλινη, με τα παρακάτω χαρακτηριστικά:

- Πλαίσιο φύλλου σωληνωτό στρατζαριστό 60/40/1,5 εκτός από το κάτω τρέσσο που είναι 200/40/1,5. Σε ύψος 1.00 χιλ. ενδιάμεσα τρέσο 150/40/1,5. Το διάκενο γεμίζεται με πλάκες HERAKLIT σε πάχος 4cm δύο πλάκες 2,5 και 1,5cm. Το πλαίσιο επενδύεται αμφίπλευρα με φύλλα λαμαρίνας πάχους 1,5cm, που ηλεκτροσυγκολλούνται στο σωληνωτό σκελετό. Σε κάθε θυρόφυλλο, σύμφωνα με το σχέδιο, προβλέπεται υαλοπίνακας σε ορθογωνική επιφάνεια και θυρίδες εξαερισμού (περσίδες). Τζινέτια στερέωσης κασών από λάμα 30/3 (3 ζευ' γη καθ' ύψος σε κα' θε πλευρα').
- Χειρολαβές συνήθως σωληνωτές, οριζόντιες ή κατακόρυφες. Στερέωση με μπουλόνια 1/4 C αφού κολληθεί στο διάκενο του τρέσου, σιδερένιος κύλινδρος με τοιχώματα τουλάχιστον τρία (3) χιλ.
- Σύρτες χωνευτοί (σουρμέδες) πάνω και κάτω, μέσα στο στρατζαριστό μπόϊ, κλειδαριά ασφαλείας τύπου YALE στο ύψος του μεσαίου τρέσου. Μπινιά από λάμα 30/3 και ένα εν επαφή μπόϊ του θυρόφυλλου. Στο δάπεδο εγκιβωτίζεται ορειχάλκινος σωλήνας Φ 20 χιλ., μήκους 4 εκ., για την υποδοχή του πύρου του σύρτη. Το επάνω μέρος του σωλήνα διαμορφώνεται σε φλάντζα. Τοποθετείται με κόλλα μέσα σε οπή που ανοίγεται με τρυπάνι καταλλήλου διαμέτρου στο δάπεδο.
- Οι υαλοπίνακες των θυρών αυτών θα είναι ενεργειακοί με μαλακή επίστρωση νέας γενιάς σταθεροί δίδυμοι με πάχη 6-12-6 η κρύσταλλα SECURIT 6 χιλ. Τοποθέτηση κρυστάλλων, μετά το πέρας των χρωματισμών, με γωνίες αλουμινίου 15/15/2 χιλ., ανοδειωμένες στο φυσικό τους χρώμα η βαμμένες με ηλεκτροστατική βαφή με τα καταλληλά παρεμβλήματα στεγανότητας. Οι προς τα έξω γωνίες στερεώνονται με τραβηχτά πιρτσίνια ανά 25 εκ. Ακολουθεί η τοποθέτηση του κρυστάλλου με πλαστικό στόκο και τέλος τοποθετούνται οι εσωτερικές γωνίες που βιδώνονται με λαμαρινόβιδες φρεζάτες 3 χιλ. χρωμέ ή επικαδμιωμένες ή ανοξειδώτες, ανά 25 εκ.
- Τα κινητά θυρόφυλλα έχουν μηχανισμό επαναφοράς πλακέ (όχι μπουκάλα) στο πανωκάσι.

Όλες οι εξωτερικές σιδηρές θύρες θα είναι εφοδιασμένες με εξοπλισμό πανικού.

- **ΘΥΡΕΣ ΧΩΡΩΝ ΥΓΙΕΙΝΗΣ**

Οι θύρες των χώρων υγιεινής, πλην αυτών που προορίζονται για ΑΜΕΑ, θα είναι ίδιες με τις υπόλοιπες εσωτερικές, με τις παρακάτω διαφορές:

- Πλαίσιο περιμετρικό 65/20 χιλ.
- Μοριοσανίδα MDF 2,5 CM.
- Μεντεσέδες (3 καθ. ύψος) βαρέως τύπου τόνου.
- Σύρτης ορειχάλκινος χρωμέ εσωτερικά. Μοχλός σύρτη Φ 10 χιλ. ή τετράγωνο, πλευράς 6 χιλ.
- Εξωτερικά χειρολαβή και χωνευτός μηχανικός με βαρελάκι ορειχάλκινο στο θυρόφυλλο.
- Θα τοποθετηθεί και φύλλο λαμαρίνας 1,6 mm και στις δύο όψεις πάνω στο Μ.Δ.Φ. Προβλέπονται τα τεμάχια αλουμινίου μέσα-έξω, όπως προηγούμενα, στην θέση των χειρολαβών.
- Σε περίπτωση μπογιών κάσσας στρατζαριστών, η επιφάνεια επιχρίσματος εισέχει ως προς την παρειά της κάσσας κατά 7-8 χιλ., ούτως ώστε τα κολλούμενα στη συνέχεια πλακίδια στο λαμπά να είναι συνεπίπεδα (πρόσωπο) με την παρειά της κάσσας.

#### • **ΘΥΡΕΣ ΧΩΡΩΝ ΥΓΙΕΙΝΗΣ ΑΜΕΑ**

Στον χώρο υγιεινής για ΑΜΕΑ η πόρτα θα είναι ίδια με αυτές που θα τοποθετηθούν στα υπόλοιπα WC, αλλά θα έχει τις παρακάτω διαφοροποιήσεις.

**Πόρτα** καθαρού ανοίγματος τουλάχιστον 1,00μ. ανοιγόμενη προς τα έξω (άνοιγμα χτίστη 1.10 μ). **Λαμπάς** από τη μία πλευρά της πόρτας min. 30 εκ.

**Στο κάτω μέρος** και στις δύο όψεις της πόρτας τοποθετείται **φύλλο ανοξείδωτου χάλυβα** πλάτους 0.30 μ. για προστασία από τα υποπόδια των αναπηρικών αμαξιδίων.

Στις δύο πλευρές της πόρτας τοποθετούνται **δύο όμοιες οριζόντιες χειρολαβές μήκους 60~80 εκ.** Πρέπει να είναι κατασκευασμένες από υλικό που να ικανοποιεί τις απαιτήσεις ασφαλούς χρήσης και εργονομίας, μπορεί να έχουν είτε πλαστικό φινίρισμα (nylon coated), είτε εποξειδική βαφή, είτε ανοξείδωτο χάλυβα ή αλουμίνιο, αρκεί στο σύνολό τους να παρουσιάζουν αισθητική ομοιογένεια.

Τα χερούλια της πόρτας πρέπει να είναι τύπου μοχλού - απαγορεύονται τα σφαιρικά.

**Η κλειδαριά** πρέπει να έχει ένδειξη κατελιημένου και απασφάλιση εξωτερικά (master key)

**Η σήμανση** πρέπει να είναι επιτοίχια (δίπλα στην πόρτα) ή αναρτημένη από την οροφή και σύμφωνη με τα διεθνή πρότυπα. Πρέπει να επιτρέπει το άνοιγμα της πόρτας με εξάσκηση μέγιστης δύναμης 15 Newtons.

**Όλοι οι διακόπτες, χειριστήρια κ.λπ.** τοποθετούνται σε ζώνη 90 ~ 120 εκ. από δάπεδο. Ο εξοπλισμός των να έχει πιστοποίηση κατά DIN ή ISO ή TÜV ή EN ή ΕΛΟΤ ή άλλου εγκεκριμένου από την Ε.Ε. φορέα πιστοποίησης.

- **ΘΥΡΕΣ ΔΩΜΑΤΟΣ**

Στο δώμα θα τοποθετηθούν θύρες από PVC χωρίς υαλοστάσιο.

## **8. ΕΓΚΑΤΑΣΤΑΣΕΙΣ ΥΔΡΕΥΣΗΣ, ΑΠΟΧΕΤΕΥΣΗΣ, ΟΜΒΡΙΩΝ ΚΑΙ ΧΩΡΩΝ ΥΓΙΕΙΝΗΣ**

Στο πλαίσιο αποκατάστασης της λειτουργικότητας του κτιρίου, προβλέπεται η πλήρης κατασκευή, δοκιμή και παράδοση σε λειτουργία της εγκατάστασης ύδρευσης και αποχέτευσης των χώρων υγιεινής καθώς και των ομβρίων του κτιρίου, σύμφωνα με τις αντίστοιχες μελέτες.

Πιο συγκεκριμένα, κατασκευή νέου πλήρες δικτύου ύδρευσης και αποχέτευσης που περιλαμβάνει νέες σωληνώσεις, σιφόνια, σχαράκια, καθώς και την προμήθεια και τοποθέτηση ειδών υγιεινής, υδραυλικούς υποδοχείς, λεκάνες, νιπτήρες, καθρέπτες, μπαταρίες, χαρτοθήκες, εταζέρες και τις βρύσες.

Αναλυτικότερα, προτείνεται η αποξήλωση του υπάρχοντος δικτύου και η πλήρης κατασκευή, δοκιμή και παράδοση σε λειτουργία νέου δικτύου ύδρευσης και αποχέτευσης των χώρων υγιεινής του έργου, με τις απαραίτητες σωληνώσεις καθώς και τα απαραίτητα είδη, τους κατάλληλους πίνακες διανομής, κολεκτέρ τα οποία θα φέρουν βάνα ½ ίντσα σφαιρική σε κάθε αναχώρηση υδραυλικού υποδοχέα καθώς και η σύνδεση των σωληνώσεων με τα φρεάτια και με τον αγωγό της ΔΕΥΑ, σύμφωνα με τα σχέδια και τα τεύχη της μελέτης.

**Υλικά:** Χαλκοσωλήνας DN18, Χαλκοσωλήνας DN 20, εύκαμπτος σωλήνας ύδρευσης δικτυωμένου πολυαιθυλενίου Φ18 με μόνωση εντός κυματοειδούς σωλήνα προστασίας, σωλήνας ύδρευσης δικτυωμένου πολυαιθυλενίου Φ22 με μόνωση εντός κυματοειδούς σωλήνα προστασίας, ορειχάλκινος συλλέκτης ύδρευσης με τις βάνες του, 4 αναχωρήσεων (04AN), ορειχάλκινος συλλέκτης ύδρευσης με τις βάνες του, 10 αναχωρήσεων (10AN), ηλεκτρικός θερμοσίφωνα 60lt, 4KW, βάνα DN 18, αυτόματο εξαεριστικό, διάταξη μετρητή ύδρευσης, σιφόνια δαπέδου, σωλήνας αποχέτευσης PVC Φ32/6atm συμπυκνωμάτων κλιματισμού, σωλήνας αποχέτευσης PVC Φ40/6atm ακαθάρτων, σωλήνας αποχέτευσης PVC Φ50/6atm ακαθάρτων, σωλήνας αποχέτευσης PVC Φ100/6atm ακαθάρτων, σωλήνας αποχέτευσης PVC Φ70/6atm ομβρίων, σωλήνας αποχέτευσης PVC Φ100/6atm ομβρίων, σιφόνια ομβρίων, φρεάτια ομβρίων, κεφαλή αερισμού στήλης ακαθάρτων.

Σε κάθε WC ο υδραυλικός υποδοχέας θα συνδέεται με Φ50 και οι λεκάνες με Φ100. Οι λεκάνες θα συνδέονται απ' ευθείας με το δίκτυο ενώ οι υποδοχείς με το σιφόνι δαπέδου Φ100.

Αναμικτήρας (μπαταρία) θερμού-ψυχρού ύδατος, ορειχάλκινος, επιχρωμιωμένος τοποθετημένος σε νιπτήρα δηλαδή αναμικτήρας, βαλβίδα 1 1/4, μηχανισμό Φ40, μικροϋλικά, επί τόπου εργασία και τοποθέτησως συνδέσεως και πλήρους εγκαταστάσεως παραδοτέος σε λειτουργία.

Αναμικτήρας (μπαταρία) θερμού-ψυχρού ύδατος, ορειχάλκινος, επιχρωμιωμένος τοποθετημένος σε νεροχύτη δηλαδή αναμικτήρας, μικροϋλικά. επί τόπου εργασία και τοποθετήσεως συνδέσεως και πλήρους εγκαταστάσεως.

Λεκάνη αποχωρητηρίου από πορσελάνη 'Ευρωπαϊκού' (καθήμενου) τύπου, χαμηλής πίεσης με έξοδο πίσω, δηλαδή λεκάνη με το δοχείο πλύσεως, το κάλυμμα της λεκάνης και τα εξαρτήματά τους, υλικά στερεώσεως και συγκολλήσεως, επί τόπου εργασία πλήρους εγκαταστάσεως και συγκολλήσεως στομίων.

Νιπτήρας πορσελάνης κρεμαστός, οβάλ, διαστάσεων περίπου 40x50cm, περίπου, πλήρης με βαλβίδα (σταγγιστήρα) πώμα με άλυσο, σιφώνι χρωμέ Φ 1 1/4 ins, στηρίγματα, χαλκοσωλήνες, ρακόρ και λοιπά γενικά εξαρτήματα όπως και τα μικροϋλικά (μολυβδόκολλα, τσιμέντο κλπ) και την εργασία πλήρους εγκαταστάσεως παραδοτέος σε λειτουργία.

Καθρέπτης τοίχου με εταζέρα, πάχους 4 mm διαστάσεων περίπου 42X60cm δηλαδή καθρέπτης, δύο ή τέσσαρες κοχλίες με κομβία χρωμέ, μικροϋλικά και επί τόπου εργασία πλήρους τοποθετήσεως.

Νεροχύτης χαλύβδινος, ανοξείδωτος, μίας σκάφης και πάγκου, διαστάσεων περίπου 48X80X20CM, πλήρης με βαλβίδα (στραγγιστήρα), πώμα, σωλήνα υπερχειλίσης και στηρίγματα, δηλαδή νεροχύτης και λοιπά γενικά εξαρτήματα και υλικά επί τόπου και εργασία πλήρους εγκατάστασης για λειτουργία.

Χαρτοθήκη πλήρης δηλαδή υλικά και μικροϋλικά επί τόπου και εργασία πλήρους τοποθετήσεως διαστάσεων 15 X 15 cm

Στην παραδοτέα εγκατάσταση περιλαμβάνεται ένα πλήρες wc AMEA, το οποίο περιλαμβάνει:

1. Αναμικτήρα (μπαταρία) θερμού-ψυχρού ύδατος για AMEA ορειχάλκινος, επιχρωμιωμένος, τοποθετημένος σε νιπτήρα AMEA με μακρύ ρουξόνι και μακρύ χειριστήριο ή φωτοκύτταρο, (τύπου "κομμωτηρίου"), ορειχάλκινος, δηλαδή αναμικτήρας μικροϋλικά και επί τόπου εργασία τοποθετήσεως συνδέσεως και πλήρους εγκαταστάσεως.
2. Λεκάνη αποχωρητηρίου ειδικού τύπου για AMEA από πορσελάνη 'Ευρωπαϊκού' (καθήμενου) τύπου, χαμηλής πίεσης με έξοδο πίσω, δηλαδή λεκάνη μαζί με κάλυμμα για AMEA και δοχείο πλύσεως αποχωρητηρίου για AMEA (καζανάκι πλύσεως χαμηλής πίεσης) με μηχανισμό δοχείου που ενεργοποιείται με εύχρηστο χειριστήριο, το οποίο θα βρίσκεται εκτός αυτού σε σημείο προσιτό στο χρήστη, μαζί με τα υλικά (ρακόρ, σωλήνες χρωμέ κλπ) και υλικά στερεώσεως και συγκολλήσεως και επί τόπου εργασία πλήρους εγκαταστάσεως και ρυθμίσεως.
3. Νιπτήρας πορσελάνης για AMEA ρηχός, μεταβλητού ύψους, ειδικού τύπου ώστε το πάνω μέρος του να απέχει 0,85μ από το δάπεδο και το κάτω 0,7μ από αυτό, χωρίς κολώνα στήριξης διαστάσεων περίπου 68 x 60 cm, πλήρης με ράφι στο ίδιο ύψος, βαλβίδα (σταγγιστήρα) πώμα με άλυσο, σιφώνι χρωμέ Φ 1 1/4 ins στηρίγματα, χαλκοσωλήνες, ρακόρ και λοιπά γενικά εξαρτήματα όπως και τα μικροϋλικά.
4. Καθρέπτης τοίχου πάχους 4 mm για AMEA ανακλινόμενος διαστάσεων 45X65cm δηλαδή καθρέπτης, δύο ή τέσσαρες κοχλίες με κομβία χρωμέ και inox πλαίσιο, μικροϋλικά και επί τόπου εργασία πλήρους τοποθετήσεως με την κάτω ακμή στο 1μ από το δάπεδο.
5. Χειρολαβή ασφαλείας ανακλινόμενη, μη ολισθηρή, για AMEA μήκους 0,75μ από ανοξείδωτο ατσάλι με δυνατότητα ακινητοποίησης στην κατακόρυφη θέση δηλαδή προμήθεια, προσκόμιση, τοποθέτηση σε ύψος 0,7μ από το έδαφος και

αγκύρωση ώστε να αντέχει φόρτιση 150 χλγρ. Θα φέρει επ' αυτής χαρτοθήκη πλήρης επιχρωμιωμένη για ΑΜΕΑ, με καπάκι και μηχανισμό παροχής χαρτιού φύλλο-φύλλο, δηλαδή υλικά και μικροϋλικά επί τόπου και εργασία πλήρους τοποθετήσεως.

6. Χειρολαβή ασφαλείας σταθερή, μη ολισθηρή, για ΑΜΕΑ από ανοξείδωτο ατσάλι οριζόντια μήκους 0,75μ δηλαδή προμήθεια, προσκόμιση, και αγκύρωση ώστε να αντέχει φόρτιση 150 χλγρ.
7. Πλήρης εγκατάσταση συστήματος κλήσης βοήθειας W.C. ΑΜΕΑ, που περιλαμβάνει: το περιμετρικό κορδόνι στους τοίχους του w.c., το μηχανισμό οπτικής-ηχητικής σήμανσης ακριβώς έξω από τον προστατευόμενο χώρο, το μηχανισμό επανάταξης- διακόπτη έλξης, τη καλωδίωση σήματος ελέγχου από κάθε προστατευόμενο χώρο και τέλος την κεντρική μονάδα ελέγχου με αντίστοιχη ηχητική σήμανση και LED οπτικού συναγερμού, για κάθε προστατευόμενο χώρο, καθώς και διακόπτη απενεργοποίησης μαζί με όλα τα απαραίτητα μικροϋλικά, εξαρτήματα, στηρίγματα και την εργασία πλήρους εγκατάστασης και σύνδεσης, για παράδοση σε πλήρη λειτουργία.

## 9. ΕΓΚΑΤΑΣΤΑΣΕΙΣ ΚΛΙΜΑΤΙΣΜΟΥ, ΕΞΑΕΡΙΣΜΟΥ ΚΑΙ ΑΥΤΟΜΑΤΙΣΜΩΝ ΤΟΥ ΚΤΙΡΙΟΥ

Πλήρης κατασκευή της εγκατάστασης του κλιματισμού των χώρων με πολυδιαιρούμενες κλιματιστικές μονάδες δαπέδου, με την εγκατάσταση αντλιών θερμότητας αέρα-αέρα (VRF), του εξαερισμού με μονάδες διπλού ανεμιστήρα με ανάκτηση ενέργειας (VAM), και τους αυτοματισμούς του κτιρίου.

Αναλυτικότερα, περιλαμβάνονται:

ΣΩΛΗΝΩΣΕΙΣ (σύμφωνα με τα σχέδια και τα τεύχη της μελέτης): Δίκτυα ψυκτικών σωληνώσεων, στηρίξεις, σημάνσεις, μονώσεις, μηχανική προστασία, καλωδιώσεις αυτοματισμού, εκκίνηση μονάδας κλπ. (διατομής G:Ø15.9mm/L:Ø9.5mm )

Δίκτυα ψυκτικών σωληνώσεων, στηρίξεις, σημάνσεις, μονώσεις, μηχανική προστασία, καλωδιώσεις αυτοματισμού, εκκίνηση μονάδας κλπ. (διατομής G:Ø15.9mm/L:Ø9.5mm )

Κουτί διακλάδωσης (ΣΥΛΛΕΚΤΗΣ) σωληνώσεων VRV-7 αναχωρήσεων

ΑΕΡΑΓΩΓΟΙ (σύμφωνα με τα σχέδια και τα τεύχη της μελέτης): Αεραγωγοί μεταλλικοί (1.120kgr), Αεραγωγοί εύκαμπτοι Φ100, Αεραγωγοί εύκαμπτοι Φ125 (3τεμ.), Αεραγωγοί εύκαμπτοι Φ150, στόμιο προσαγωγής αέρα 4 κατευθύνσεων, με κινητά πτερύγια, οροφής, διαστάσεων 300x300mm, στόμιο προσαγωγής αέρα 4 κατευθύνσεων, με κινητά πτερύγια, οροφής, διαστάσεων 150x150mm , Στόμιο επιστροφής αέρα 4 κατευθύνσεων, με σταθερά πτερύγια, οροφής, διαστάσεων 350x350mm, στόμιο επιστροφής αέρα 4 κατευθύνσεων, με σταθερά πτερύγια, οροφής, διαστάσεων 300x300mm , στόμιο επιστροφής αέρα 4 κατευθύνσεων, με σταθερά πτερύγια, οροφής, διαστάσεων 250x250mm, στόμιο επιστροφής αέρα 4 κατευθύνσεων, με σταθερά πτερύγια, οροφής, διαστάσεων 150x150mm , στόμιο

βροχής (νωπού απόρριψης) 800x200mm, μόνωση των ορθογωνικών αεραγωγών από πλάκες υαλοβάμβακα [ $\lambda=0,04\text{W}/(\text{m}^2\text{K})$ ] @ 20°C, πάχους 30mm, κουτιά στομίων μονωμένα (Όπως οι αεραγωγοί), στόμια (Δισκοβαλβίδες)

ΘΕΡΜΑΝΤΙΚΑ ΣΩΜΑΤΑ, ΚΛΙΜΑΤΙΣΤΙΚΑ, ΕΞΑΕΡΙΣΤΗΡΕΣ (σύμφωνα με τα σχέδια και τα τεύχη της μελέτης): Εξωτερική μονάδα αντλίας θερμότητας VRV (R410A), ψυκτική ισχύς: 34.0 kW @ DB=35.5°C / RH=43.1% θερμική ισχύς: 21.7 kW @ DB=2.5°C / RH=84.3%, εσωτερική μονάδα τύπου κασέτας ψευδοροφής, 4 κατευθύνσεων Τ:Ολικό Ψυκτικό Φορτίο 4,65 KW, εσωτερική μονάδα τύπου κασέτας ψευδοροφής, 4 κατευθύνσεων Τ:Ολικό Ψυκτικό Φορτίο 4,7 KW, Εσωτερική μονάδα τύπου κασέτας ψευδοροφής, 4 κατευθύνσεων Τ:Ολικό Ψυκτικό Φορτίο 4,8 KW, εσωτερική μονάδα τύπου κασέτας ψευδοροφής, 4 κατευθύνσεων Τ:Ολικό Ψυκτικό Φορτίο 5 KW, εξαεριστήρας VAM 600 m<sup>3</sup>/h-75Ρα, εξαεριστήρας VAM 990 m<sup>3</sup>/h-95Ρα, ανεμιστήρας In-line 200 m<sup>3</sup>/h-60Ρα.

## 10. ΗΛΕΚΤΡΙΚΗ ΕΓΚΑΤΑΣΤΑΣΗ

Πλήρης κατασκευή και παράδοση σε λειτουργία των ηλεκτρικών εγκαταστάσεων (ισχυρά και ασθενή ρεύματα) του κτιρίου του έργου σύμφωνα με τα σχέδια της εγκεκριμένης μελέτης, την τεχνική περιγραφή και τις τεχνικές προδιαγραφές Η/Μ εγκαταστάσεων του έργου και την γενική τεχνική συγγραφή υποχρεώσεων των Η/Μεγκαταστάσεων.

Ισχυρά ρεύματα:

Πλήρης αποξήλωση του παλιού δικτύου και εγκατάσταση νέου καθώς και αποξήλωση υπαρχόντων φωτιστικών σωμάτων και τοποθέτηση νέων, σύμφωνα με τα σχέδια και τα τεύχη της μελέτης. Δηλαδή, Σύνδεση διακόπτη απλού επίτοιχου ή εντοιχισμένου, 10Α/250V, σύνδεση διακόπτη διπλού επίτοιχου ή εντοιχισμένου, 10Α/250V, σύνδεση διακόπτη α/ρ επίτοιχου ή εντοιχισμένου, 10Α/250 , σύνδεση μπουτόν επίτοιχου ή εντοιχισμένου, 10Α/250V, σημείο ρευματοληψίας διακόπτη απλού επίτοιχου ή εντοιχισμένου, 10Α/250V, σημείο ρευματοληψίας διακόπτη διπλού επίτοιχου ή εντοιχισμένου, 10Α/250V, σημείο ρευματοληψίας διακόπτη α/ρ επίτοιχου ή εντοιχισμένου, 10Α/250V , σημείο ρευματοληψίας μπουτόν επίτοιχου ή εντοιχισμένου, 10Α/250V, σύνδεση φωτιστικού οροφής (PANNEL-LED)(31τεμ.), σύνδεση φωτιστικού (στεγανό με ταινία LED) (12τεμ.), σύνδεση φωτιστικού (στεγανό εξ.χώρου) (18τεμ.), σύνδεση φωτιστικού ασφαλείας, φωτιστικό σημείο 3X1,5mm<sup>2</sup> φωτιστικού οροφής (PANNEL-LED), φωτιστικό σημείο 3X1,5mm<sup>2</sup> φωτιστικού (στεγανό με ταινία LED), φωτιστικό σημείο 3X1,5mm<sup>2</sup> φωτιστικού (στεγανό Εξ.χώρου) , Φωτιστικό σημείο 3X1,5mm<sup>2</sup> φωτιστικού ασφαλείας, φωτιστικό σημείο 3X1,5mm<sup>2</sup> φωτισμού ανάδειξης (29τεμ.), Σύνδεση ανιχνευτή κίνησης, σημείο ρευματοληψίας ανιχνευτή κίνησης, τοποθέτηση σύνδεση Ρευματοδότη επίτοιχου ή εντοιχισμένου, κοινού, 16Α/250V, SCHUKO, σημείο ρευματοληψίας

ρευματοδότη 3Χ2,5mm<sup>2</sup>, παροχή VAM, παροχή εσωτερικού κλιματιστικού, παροχή WIFI, παροχή πίνακα συναγερμού, παροχή πίνακα πυρανίχνευσης, παροχή ηλεκτρικού θερμοσίφωνα, ηλεκτρική σύνδεση εξωτερικής κλιματιστικής μονάδας, ΓΕΝΙΚΟΣ ΠΙΝΑΚΑΣ (Πίνακας "Γ") (100μ.), ΠΙΝΑΚΑΣ ΟΡΟΦΟΥ (Πίνακας "Α")(100μ.), Διάτρητη μεταλλική εσχάρα καλωδίων 150x60 (40μ.), Διάτρητη μεταλλική εσχάρα καλωδίων 200x60 (8μ.), Καλώδιο NYΥ 5x6mm<sup>2</sup> (15μ.), Καλώδιο NYΥ 5x10mm<sup>2</sup> (10μ.), Καλώδιο NYΥ 5x16mm<sup>2</sup> (25μ.) και ότι άλλο απαιτείται για την σωστή και πλήρη λειτουργία των ισχυρών ρευμάτων του κτιρίου, ακόμη και αν δεν περιγράφεται στο παρόν, παραδοτέα έτοιμα για λειτουργία με όλες τις διακοπτικές διατάξεις και καλωδιώσεις.

Ασθενή ρεύματα:

Εγκατάσταση, σε κάθε χώρο του έργου, των ασθενών ρευμάτων (data-τηλεφώνων,wifi κλπ. μετά των απαραίτητων σωληνώσεων και καλωδιώσεων, κουτιά διακλαδώσεων, εξαρτήματα σύνδεσης, παροχές σύμφωνα με την μελέτη των ασθενών ρευμάτων και ειδικότερα.

Σημείο Λήψης μαγνητικής επαφής, σημείο Λήψης RADAR, σημείο λήψης δεδομένων (τηλεφώνου data) με καλώδιο UTP 4" cat. 6, για ρευματοδότη RJ45 (26τεμ.), Σύνδεση ρευματοδότη RJ46 (26τεμ.), σημείο Λήψης δεδομένων (τηλεφώνου data) με καλώδιο UTP 4" cat. 6, WIFI , σημείο Λήψης TV με ομοαξονικό καλώδιο RG 75Ω, με τον αντίστοιχο ρευματοδότη (5τεμ.), Σύνδεση ρευματοδότη TV (5τεμ.), σημείο Λήψης κάμερας με αντίστοιχο καλώδιο (6τεμ.), Σημείο Λήψης Εξωτερικής σειρήνας, πληκτρολόγιο συναγερμού με την αντίστοιχη καλωδίωση, κεντρικός πίνακας συναγερμού με την αντίστοιχη καλωδίωση, RACK 42U 600X800 με όλα τα παρελκόμενα (Patch cord,Patch pannels,backbones , εσωτερικές καλωδιώσεις κτλ), RACK TV με όλα τα παρελκόμενα (Ενισχυτής , διανεμητής κτλ), διάτρητη μεταλλική εσχάρα καλωδίων 150x60 (30μ.), Τηλεφωνικός Κατανεμητής, τερματισμοί πιστοποίηση δικτύου δομημένης καλωδίωσης (1κ.α.).

## 11. ΕΓΚΑΤΑΣΤΑΣΕΙΣ ΠΥΡΟΠΡΟΣΤΑΣΙΑΣ

Σύμφωνα με τα σχέδια της εγκεκριμένης μελέτης, τις τεχνικές προδιαγραφές Η/Μ εγκαταστάσεων του έργου και την γενική τεχνική συγγραφή υποχρεώσεων των Η/Μ εγκαταστάσεων, προβλέπονται οι κάτωθι εγκαταστάσεις:

α) Πλήρης κατασκευή και παράδοση σε λειτουργία του φωτισμού ασφαλείας και σήμανση οδούσεων σύμφωνα με τα σχέδια της μελέτης περιλαμβανομένων όλων των καλωδιώσεων μετά των φωτιστικών ασφαλείας σήμανσης (συνεχούς λειτουργίας), των αυτοελεγχόμενων φωτιστικών, τα αυτοκόλλητα σήμανσης, τους συσσωρευτές με τις διατάξεις φόρτισης και λειτουργίας των φωτιστικών τύπου και ισχύος σύμφωνα με τα σχέδια της μελέτης. Τις καλωδιώσεις πλήρως τοποθετημένες και αναρτημένες μετά των απαιτούμενων σωληνώσεων καθώς και κάθε άλλη εργασία, υλικά και μικροϋλικά (καλώδια-όργανα ελέγχου και προστασίας κ.λ.π.) πυρανίχνευσης όπως απεικονίζονται και περιγράφονται στα

συμβατικά τεύχη, στα σχέδια της μελέτης του έργου και την εγκεκριμένη μελέτη πυρασφαλείας.

β) Πλήρης εγκατάσταση πυροσβεστικών φωλεών μετά των συνδέσμων τους, αυλό απλό ρυθμιζόμενο, τον κρουνό, το λάστιχο 25 m, το περίβλημα της φωλέας, την υδραυλική της σύνδεση με το υπάρχον δίκτυο, γαλβανισμένων σιδηροσωλήνων και όλων των απαιτούμενων από την μελέτη διατάξεων (μειωτών πίεσης, διακοπτικού υλικού, βαλβίδων, μανομέτρων) και κάθε απαιτούμενου υλικού για την παράδοση του συστήματος σε πλήρη και κανονική λειτουργία δοκιμασμένο και πιστοποιημένο.

γ) Εγκατάσταση όλων των απαιτούμενων από την μελέτη και τις ισχύουσες Πυροσβεστικές διατάξεις φορητών πυροσβεστικών μέσων κάθε κατηγορίας φορητοί ή οροφής ξηράς κόνεως (ΡΑ) 6kgf και CO<sub>2</sub> ανάλογου χωρητικότητας, πλήρως τοποθετημένων και αναρτημένων μετά βάσεων στις θέσεις που ορίζει η μελέτη.

## **12. ΜΕΛΕΤΗ ΠΡΟΣΒΑΣΙΜΟΤΗΤΑΣ ΑΜΕΑ**

### **12.1 Γενικά**

Το παρόν τεύχος αφορά στην μελέτη Προσβασιμότητας ΑΜΕΑ για το έργο: «Επισκευή Κτιρίου Παλιού Λιμεναρχείου Αιγίου. Η παρούσα τεχνική έκθεση αναφέρει:

- Τους κανονισμούς, οδηγίες, πρότυπα, κλπ που έχουν χρησιμοποιηθεί κατά τη σύνταξη της μελέτης
- τη φιλοσοφία αντιμετώπισης της ανεμπόδιστης, αυτόνομης και ασφαλούς διακίνησης των ατόμων σε αναπηρικό αμαξίδιο και γενικά των ατόμων με αναπηρία ή/και εμποδιζόμενων ατόμων στο έργο, με συνοπτική αναφορά στα μέτρα για τη διασφάλιση προσβασιμότητας
- τις προβλεπόμενες από τη μελέτη εξυπηρετήσεις για τη διασφάλιση της πρόσβασης των ατόμων με αναπηρικό αμαξίδιο και γενικά των ατόμων με αναπηρία ή/και των εμποδιζόμενων ατόμων στο έργο και τις προδιαγραφές που χαρακτηρίζουν την κατασκευή τους.
- τις προσβάσεις – διαδρομές
- τον απαιτούμενο αριθμό θέσεων ΑΜΕΑ και των συνοδών τους
- το απαιτούμενο πλάτος προσβάσιμων διαδρομών
- τον τρόπο διαφυγής των ατόμων με αναπηρία ή/και εμποδιζόμενων ατόμων, από το κτίριο σε περιπτώσεις έκτακτης ανάγκης.

Η παρούσα έκθεση συνοδεύεται από τα σχέδια της μελέτης Προσβασιμότητας.

### **12.2 Βασικές Έννοιες**

**Άτομα με αναπηρία** είναι τα άτομα που έχουν μόνιμες ή προσωρινές βλάβες, ανικανότητες, αδυναμίες, αναπηρίες ή συνδυασμό των παραπάνω, που προέρχονται από φυσική, ψυχική ή νοητική ανεπάρκεια.

**Εμποδιζόμενα άτομα** είναι τα άτομα με ειδικές ανάγκες, καθώς και τα άτομα με μειωμένες ικανότητες δηλαδή τα άτομα της τρίτης και τέταρτης ηλικίας, οι έγκυες, τα προεφηβικά άτομα, τα άτομα με ασυνήθεις σωματικές διαστάσεις, οι εθισμένοι σε βλαβερές ουσίες, όσοι χρησιμοποιούν ή οδηγούν οιοδήποτε τύπου αμαξίδιο, όσοι μεταφέρουν βάρη κλπ.

Με την αυτόνομη διακίνηση και διαβίωσή τους τα άτομα με ειδικές ανάγκες και γενικότερα τα εμποδιζόμενα άτομα αποπεριθωριοποιούνται, χρησιμοποιούν και αναπτύσσουν τα ταλέντα τους συμμετέχοντας ισότιμα σε όλες τις δραστηριότητες της ζωής, μειώνοντας την εξάρτησή τους από κάποιο άλλο άτομο που στη συνέχεια αποδεσμευόμενο γίνεται πιο παραγωγικό.

### 12.3 Κατηγορίες Ατόμων με Αναπηρία

**Άτομα με αναπηρία** -όπως αναφέρθηκε παραπάνω- είναι τα άτομα που έχουν μόνιμες ή προσωρινές βλάβες, ανικανότητες, αδυναμίες, αναπηρίες ή συνδυασμό των παραπάνω, που προέρχονται από φυσική, ψυχική ή νοητική ανεπάρκεια. Άτομα με μόνιμη ανικανότητα είναι οι κινητικοί ανάπηροι, οι τυφλοί και γενικά οι αμβλύopes, οι κωφοί, όσοι έχουν δυσκολία στην αντίληψη, την επικοινωνία και την προσαρμογή και οι ασθενείς από αρτηριοσκλήρυνση, επιληψία, ανεπάρκεια νεφρού, ρευματικές παθήσεις, καρδιοπάθειες κλπ. Άτομα με παροδική ανικανότητα μπορεί να είναι τραυματίες, παροδικά ασθενείς κλπ.

- **Προβλήματα και δυσκολίες των ατόμων με αναπηρία**

Η αυτόνομη διακίνηση και διαβίωση των ατόμων με ειδικές ανάγκες εμποδίζεται από την δυσκολία που έχουν στην κίνηση, στην προσέγγιση, στην αντίληψη, στην επικοινωνία και την προσαρμογή, στην ακοή και στην όραση. Προσπαθούν να ξεπεράσουν την φυσική τους ανεπάρκεια με βοηθητικά μέσα, όπως μπαστούνια, περπατίστρες, αναπηρικά αμαξίδια κλπ και το επιτυγχάνουν όταν δεν εμποδίζονται από σκαλοπάτια ή δάπεδα με απότομες κλίσεις, από στενούς χώρους κλπ. Διευκολύνονται με την πρόβλεψη δαπέδων απαλών κλίσεων και χωρίς σκαλοπάτια, μηχανικών μέσων για την κάλυψη υψομετρικών διαφορών, κατάλληλης ευκολονόητης σήμανσης, εύκολων και προσιτών μηχανισμών χειρισμού, άνετων και ακίνδυνων χώρων.

- **Άτομα με δυσκολία στην κίνηση**

Δυσκολία στην κίνηση έχουν τα άτομα με αδύνατα ή παράλυτα μέλη, με δυσκαμψία ή σχετική έλλειψη μέλους ή όλων των μελών του σώματος, οι ηλικιωμένοι, τα άτομα με καρδιοαναπνευστικά προβλήματα, οι προσωρινά τραυματισμένοι κλπ. Τα άτομα αυτά έχουν αργότερους ρυθμούς στην κίνηση και για να μετακινηθούν χρησιμοποιούν βοηθητικά μέσα (αναπηρικό αμαξίδιο,

περπατίστρες, πατερίτσες, μαστούνια κλπ), έχουν αντιολισθηρά δάπεδα με κλίση ίση ή μικρότερη του 5% χωρίς σκαλοπάτια και παγίδες, που δεν εγκυμονούν κινδύνους και φέρουν κατάλληλους διπλούς και συνεχείς χειρολισθήρες σε κατάλληλα ύψη και θέσεις. Έτσι μετακινούνται άνετα σε χώρους που έχουν ελάχιστες διαστάσεις όπως τα παρακάτω σχέδια (Εικόνα 23 και Εικόνα 24).

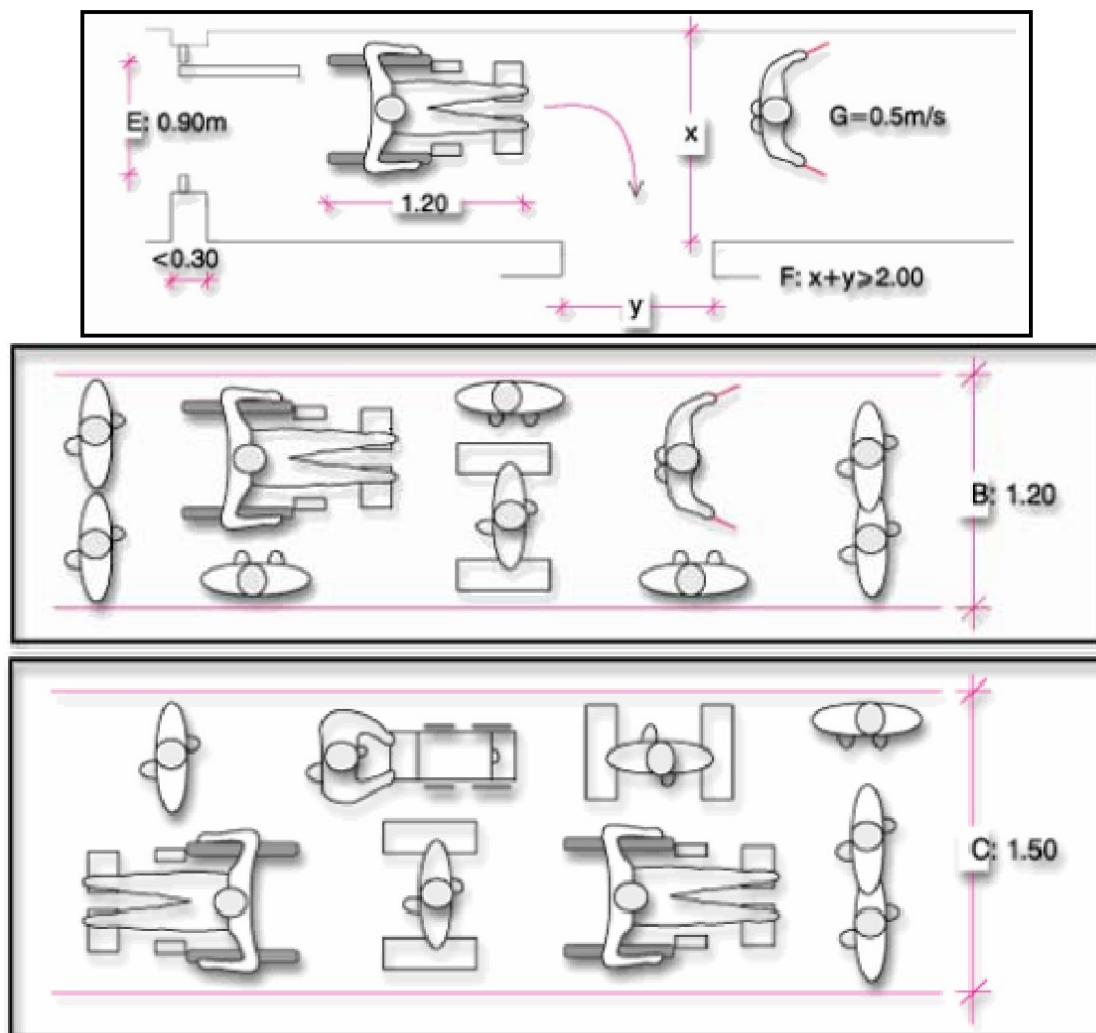

Εικόνα 23. Ελάχιστα Ελεύθερα Πλάτη Όδευσης

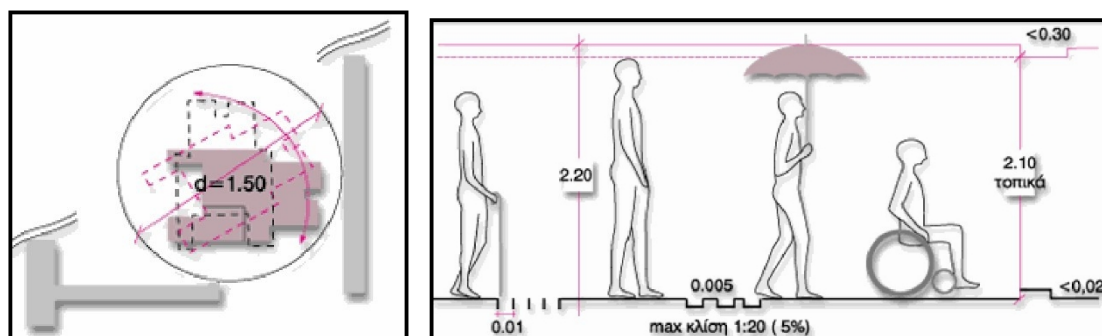

Εικόνα 24. Απαιτούμενος Χώρος Στροφής Αμαξιδίων ,

Εικόνα 25.

Ελεύθερο ύψος όδευσης και ανεκτές ανωμαλίες επιπέδου

- **Άτομα με δυσκολία στην όραση**

Αυτά τα άτομα βλέπουν λίγο ή καθόλου. Για την αυτόνομη μετακίνησή τους κάνουν χρήση μπαστουνιού ή ειδικά εκπαιδευμένων σκύλων. Διακινούνται άνετα σε χώρους που έχουν διαστάσεις όπως το συνημμένο σχέδιο (Εικόνα 26) και επειδή αναγνωρίζουν τον χώρο με τα άκρα και την ακοή διευκολύνονται από κατευθυντήριους οδηγούς στο δάπεδο διαφορετικής υφής και έντονης χρωματικής αντίθεσης από τα υπόλοιπα στοιχεία, ειδικούς χειρολισθήρες με αρχή και τέλος, πινακίδες με το σύστημα BRAILLE σε κατάλληλο ύψος τοποθετημένες, δάπεδα μη ηχοαπορροφητικά για να αναγνωρίζουν τους άλλους από τον βηματισμό τους, ευκρινή ηχητική σήμανση και χώρους που να μην δημιουργούν αντήχηση. Ο θόρυβος είναι η ομίχλη για τους τυφλούς. Επειδή τα άτομα αυτά δεν βλέπουν, οι χώροι στους οποίους κινούνται θα πρέπει να είναι ελεύθεροι εμποδίων και να μην κρύβουν παγίδες, όπως προεξέχοντα στοιχεία σε ύψος μικρότερο των 2.20μ χωρίς προβολική επισήμανση στο δάπεδο -πχ κάδοι απορριμάτων σε κολώνες, χαμηλά οδικά σήματα-, ALLER-RETOUR ή ανοιγόμενες πόρτες, εύθραυστα τζάμια κλπ. Ο φωτισμός των χώρων πρέπει να είναι άπλετος χωρίς έντονες αντιθέσεις, διότι όσοι βλέπουν λίγο θαμπώνονται εύκολα.

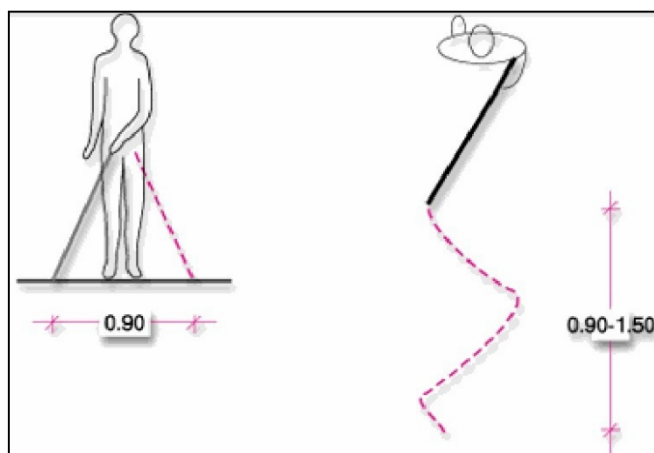

Εικόνα 26. Απαιτούμενες Διαστάσεις για τυφλούς

- **Άτομα με Δυσκολία στην Ακοή**

Η διακίνηση των ατόμων αυτών διευκολύνεται με την ύπαρξη έντονης και ευκρινούς σήμανσης. Ο άπλετος φωτισμός των χώρων εξασφαλίζει την καλή επικοινωνία των ατόμων με προβλήματα στην ακοή, δεδομένου ότι τους επιτρέπει να διαβάζουν τα χείλη του ομιλητού ή να επικοινωνούν με την νοηματική γλώσσα (γλώσσα των χειρών).

- **Άτομα με δυσκολία στην αντίληψη και την επικοινωνία**

Στην κατηγορία αυτή ανήκουν τα άτομα:

**Με μόνιμα μειωμένη αντίληψη**, πχ άτομα με διάφορες ψυχικές ή οργανικές παθήσεις.

**Με παροδικά μειωμένη αντίληψη**, πχ ηλικιωμένοι, παιδιά, αφηρημένοι, μεθυσμένοι, ναρκομανείς, κουρασμένοι κλπ. Τα άτομα αυτά έχουν περιορισμένη επαφή με το περιβάλλον και τα γύρω αντικείμενα, αδυνατούν να δράσουν αυτόνομα ή και ακόμα να αντιδράσουν στα εμπόδια ή τους κινδύνους. Η απλοποίηση των χώρων διακίνησης, η χρήση σημάνσεων με ενδείξεις με χρωματικές αντιθέσεις, τα έντονα ηχητικά σήματα βελτιώνουν την σχέση των ατόμων αυτών με το περιβάλλον.

#### **12.4 Στόχοι Μελέτης**

Να καταργηθούν, στο μέτρο του δυνατού, οι αρχιτεκτονικοί φραγμοί και οτιδήποτε εμποδίζει την αυτόνομη διακίνηση των ατόμων με ειδικές ανάγκες – και γενικότερα των εμποδιζόμενων ατόμων– μέσα στο μελετούμενο κτίριο και στους εξωτερικούς χώρους.

Να εξασφαλιστεί φιλικό, προσεγγίσιμο και ασφαλές για όλες τις κατηγορίες χρηστών δομημένο περιβάλλον, με τη χρήση, μεταξύ άλλων, ομαλών κλίσεων και ελαχιστοποίηση των σκαλοπατιών, δαπέδων με αντιολισθηρά υλικά, κατάλληλης σήμανσης, άνετων και χωρίς κινδύνους χώρων κλπ – διευκολύνοντας έτσι την αυτόνομη διακίνηση και διαβίωση όλων των χρηστών.

#### **12.5 Μέτρα Προσβασιμότητας**

Η φιλοσοφία της ανεμπόδιστης, αυτόνομης και ασφαλούς διακίνησης των ατόμων σε αναπηρικό αμαξίδιο ή εμποδιζόμενων ατόμων γενικότερα, εξασφαλίζεται στην συγκεκριμένη αρχιτεκτονική μελέτη με τους παρακάτω τρόπους:

1. τοποθέτηση της στάθμης του ισογείου συνεπίπεδα με το πεζοδρόμιο στην Νότια – βοηθητική είσοδο του κτιρίου
2. κατασκευή ράμπας εγκάρσια στο πεζοδρόμιο της οδού Πausανίου και παράλληλα στην ανατολική όψη του κτιρίου, σύμφωνα με τις κατάλληλες προδιαγραφές
3. κατασκευή ράμπας ΑΜΕΑ στην κεντρική είσοδο του κτιρίου και σε συνέχεια με τη ράμπα του πεζοδρομίου, σύμφωνα με τις κατάλληλες προδιαγραφές
3. σχεδιασμός WC ΑΜΕΑ με ειδικό εξοπλισμό
4. εσωτερικοί - εξωτερικοί διάδρομοι, χώροι, είσοδοι με προδιαγραφές ΑΜΕΑ
5. εξοπλισμός ΑΜΕΑ

Στην εικόνα που ακολουθεί φαίνονται οι θέσεις και η μορφή των προβλεπόμενων από την παρούσα μελέτη μέτρων. Κατασκευαστικές λεπτομέρειες φαίνονται στα σχέδια που συνοδεύουν την μελέτη προσβασιμότητας.

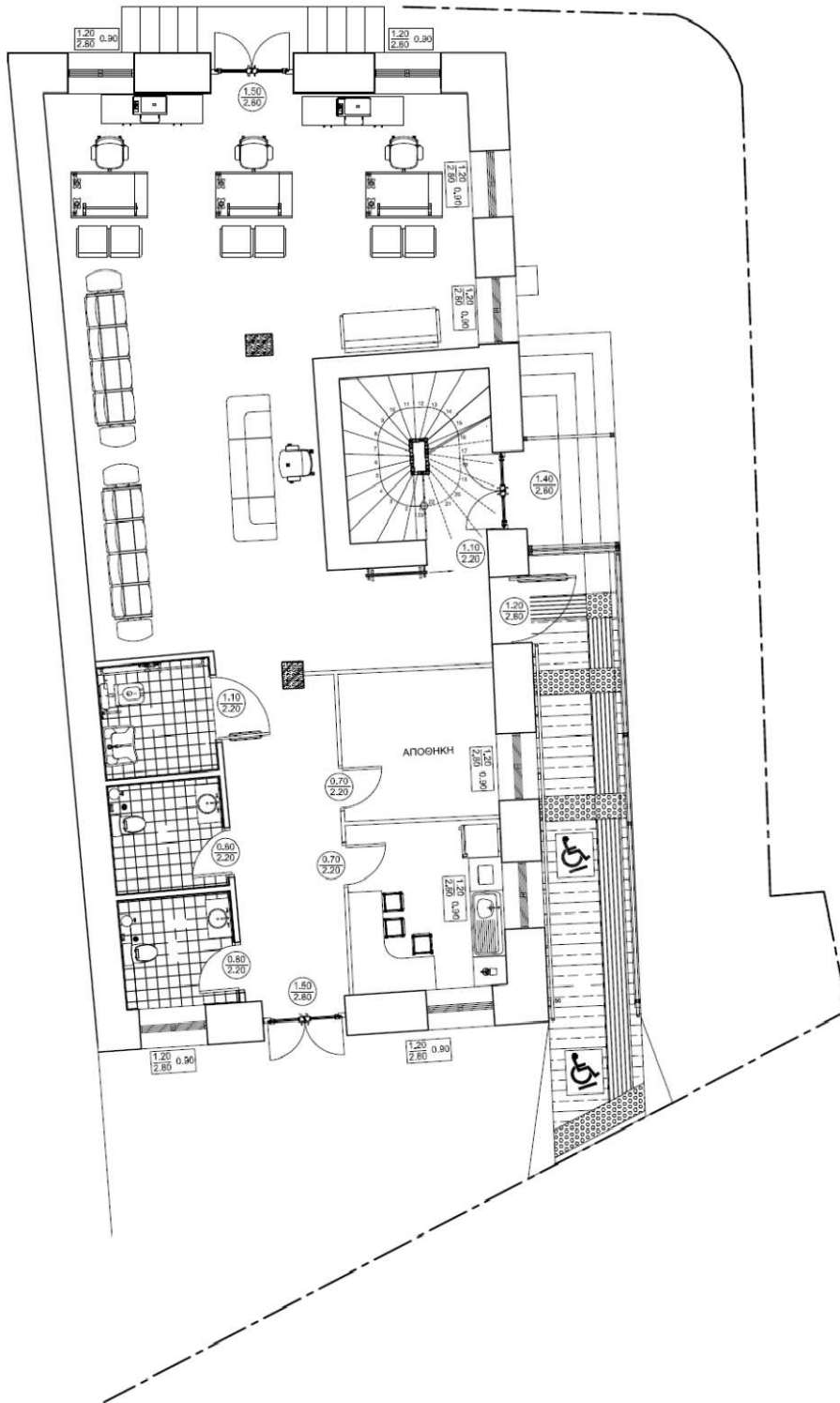

**Εικόνα 27.** Κάτοψη Ισογείου, όπου φαίνονται οι Προβλεπόμενες Εξυπηρετήσεις ΑΜΕΑ.

Εικόνα 28.

## 12.6 Εξυπηρετήσεις Προδιαγραφές

Οι προβλεπόμενες εξυπηρετήσεις με τις ανάλογες προδιαγραφές για την διασφάλιση της πρόσβασης των ατόμων σε αναπηρικό αμαξίδιο είναι:

### 12.6.1 Συνεπίπεδη διαμόρφωση τελικής στάθμης στις εισόδους (κύριες και δευτερεύουσες)

Το κτίριο στην τελική του διαμόρφωση θα διαθέτει δύο εισόδους για άτομα με αναπηρίες – μία στην ανατολική κύρια όψη, η οποία έχει υψομετρική διαφορά περίπου 0,60μ από τη στάθμη του δρόμου. Η υψομετρική διαφορά γεφυρώνεται με την κατασκευή ράμπας με κλίση 5%, που ξεκινά από το πεζοδρόμιο της οδού Πausανίου και διατρέχει την ανατολική όψη μέχρι την κεντρική είσοδο. Η δεύτερη είσοδος είναι αυτή που βρίσκεται στη Νότια όψη του κτιρίου και είναι συνεπίπεδη με το πεζοδρόμιο της οδού Πausανίου. Δυστυχώς η πρόσβαση των ΑΜΕΑ δεν κατέστη δυνατό να εξασφαλιστεί και στον όροφο του κτιρίου, λόγω περιορισμών χώρου στο κλιμακοστάσιο – αδυναμία κατασκευής αναβατορίου κατακόρυφης κίνησης ή/ και ανελκυστήρα.

Σημαντικός παράγοντας στην προσπέλαση και χρήση του δομημένου περιβάλλοντος από εμποδιζόμενα άτομα είναι η ασφάλεια που παρέχεται τόσο από τον σχεδιασμό όσο και από τα χρησιμοποιούμενα υλικά και τον τρόπο κατασκευής. Πιο συγκεκριμένα: Η κλίση σε σχέση με την απόσταση του διαμορφωμένου δαπέδου, αποτελούν βασική προϋπόθεση για την αυτόνομη διακίνηση των ατόμων με ειδικές ανάγκες και των εμποδιζόμενων ατόμων γενικότερα. Στις εικόνες που ακολουθούν φαίνονται οι προβλεπόμενες από τους κανονισμούς κατασκευαστικές λεπτομέρειες για τις ράμπες ΑΜΕΑ.

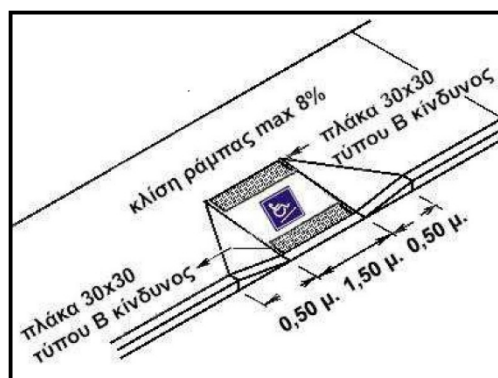

Εικόνα 29. Κατασκευαστικές λεπτομέρειες ράμπας πεζοδρομίου

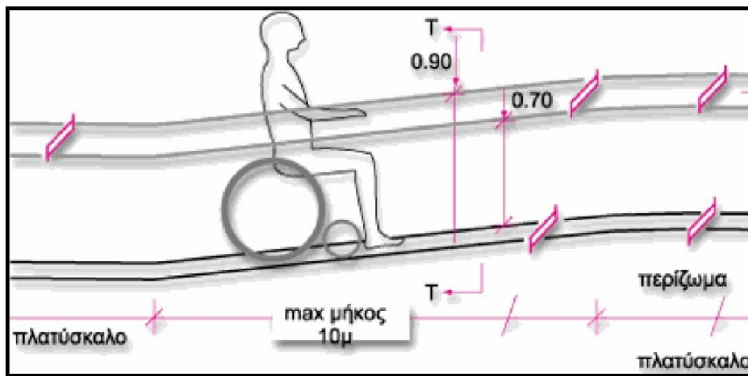

**Εικόνα 30.** Κατασκευαστικές λεπτομέρειες ράμπας ΑΜΕΑ

### 12.6.2 Χρήση χυτών υλικών δαπέδων, αντιολισθηρών

Η ολισθηρότητα του δαπέδου, σε συνάρτηση με την υφή του υλικού όσο και με το ανάγλυφο της επιφάνειάς του, είναι μια άλλη παράμετρος της δυνατότητας κίνησης που εξετάστηκε σοβαρά. Απαραίτητος είναι επίσης ο σωστός σχεδιασμός των δαπέδων με αποφυγή των σημείων εκτροπής του αναπηρικού αμαξιδίου, αλλά και των άλλων βοηθημάτων (πατερίτσες, περπατίστρες κλπ), ή της πρόσκρουσής τους σε εμπόδια. Εξίσου αναγκαία είναι η αποφυγή αρμών διαμόρφωσης δαπέδου σε τέτοιο μέγεθος που να δημιουργεί κραδασμούς στην κίνηση των αμαξιδίων ή ανατροπές κατά το βάδισμα των εμποδιζόμενων γενικά ατόμων.

### 12.6.3 Θύρες εισόδων πλάτους ίσου και μεγαλύτερου από 1,10μ

Η διαστασιολόγηση των σημείων εισόδου - εξόδου είναι αυτή που καθορίζει την ακτίνα αυτόνομης διακίνησης και το μέγεθος δραστηριοποίησης των εμποδιζόμενων ατόμων, χαρακτηρίζοντας προσπελάσιμο ή μη κάποιο χώρο. Επομένως είναι απαραίτητος ο σωστός σχεδιασμός των σημείων εισόδου - εξόδου ώστε αυτά να εξυπηρετούν όλους τους χρήστες του δομημένου περιβάλλοντος.

### 12.6.4 Στοιχεία προστασίας και ασφάλειας του χρήστη

Τα στοιχεία αυτά είναι το κιγκλίδωμα, ο χειρολισθήρας και το περίζωμα (σοβατεπί) της ράμπας ΑΜΕΑ και ο συνδυασμός.

#### Στηθαίο - Κιγκλίδωμα - Συνδυασμός αυτών

Κύριο χαρακτηριστικό τους είναι το ύψος και η κατασκευή τους, τα οποία πρέπει να εξασφαλίζουν τον χρήστη από πιθανή πτώση ή τραυματισμό και παράλληλα να παρέχουν την δυνατότητα ασφαλούς τοποθέτησης των χειρολισθήρων σε κατάλληλο ύψος.

Ως το πιο κατάλληλο συνολικό ύψος του στηθαίου ή κιγκλιδώματος θεωρούνται τα 0,90m για ενήλικες και 0,70m για παιδιά. Το κιγκλίδωμα πρέπει να φέρει

συνεχή χειρολαβή, εύκολη στο πιάσιμο με την χούφτα, καλυμμένη με υλικό αντλιοσθηρό και μονωτικό έναντι των καιρικών συνθηκών, η οποία θα εξέχει του παράπλευρου τοίχου - όπου υπάρχει τέτοιος - κατά τουλάχιστον 5cm.

Στο κάτω μέρος του κιγκλιδώματος πρέπει να κατασκευάζεται και δεύτερη οριζόντια μπάρα σε ύψος 10εκ από το δάπεδο ή να κατασκευάζεται αντίστοιχου ύψους σοβατεπί, ώστε να προστατεύονται και να διευκολύνονται τα άτομα εκείνα που δεν μπορούν να αντιληφθούν το πέρασ της κλίμακας ή ράμπας (αμβλύοπες, τυφλοί), οι χρήστες αμαξιδίων, πατερίτσας ή μπαστουινιών, τα παιδιά, τα άτομα χαμηλού ύψους, οι ηλικιωμένοι κλπ. Για ράμπες ή κλίμακες πλάτους μεγαλύτερου των 1,0m (στην συγκεκριμένη περίπτωση κλιμακοστάσιο πλάτους 1,50μ. και 1,50μ) συνιστάται η κατασκευή και ενδιάμεσου κιγκλιδώματος.

Η επιφάνεια χρήσης του χειρολισθήρα πρέπει να είναι λεία και ευχάριστη στην αφή. Η αφή του πρέπει να επιτρέπει την ασφαλή και άνετη λαβή από την παλάμη του χρήστη. Μία τέτοια μορφή είναι εκείνη με στρογγυλή ή στρογγυλεμένη διατομή, διαμέτρου 4 - 5cm τουλάχιστον κατά το τμήμα της χρήσης. Η αγκύρωση του χειρολισθήρα γίνεται επί του στηθαίου ή στην εσωτερική πλευρά του ή επί τοίχου. Στις δύο τελευταίες περιπτώσεις η ελεύθερη απόσταση του χειρολισθήρα από την τελική επιφάνεια του στηθαίου ή τοίχου πρέπει να είναι 4,5-5cm. Η επιφάνεια αυτή πρέπει να είναι λεία ώστε να αποκλείει τον τραυματισμό των αρθρώσεων των δακτύλων του χρήστη. Στην πρώτη περίπτωση το διάκενο μεταξύ χειρολισθήρα και στέψης στηθαίου πρέπει να κυμαίνεται μεταξύ 5-15cm. Συνιστάται η τοποθέτηση πάντα δύο συνεχών χειρολισθήρων και από τις δύο πλευρές του κλιμακοστασίου, σε ύψη 0,90 και 0,70m από το δάπεδο, ώστε να διευκολύνονται όλοι οι χρήστες, καθώς και τα παιδιά, τα άτομα μικρού ύψους κλπ. Τέλος οι χειρολισθήρες πρέπει να προεξέχουν πάντα 30cm τουλάχιστον οριζόντια, στην αρχή και το τέλος π.χ. μιας ράμπας και να συνεχίζονται στα πλατύσκαλα.

#### Περίζωμα (Σοβατεπί)

Είναι απαραίτητο να υπάρχει σε κάθε περίπτωση ράμπας, ώστε να εμποδίζει αφενός τους τροχούς του αμαξιδίου να πλησιάζουν τα κατακόρυφα στοιχεία της ράμπας με κίνδυνο τραυματισμού του χρήστη, και αφετέρου την εκτροπή του αμαξιδίου.

Το ύψος του περιζώματος πρέπει να κυμαίνεται από 5 μέχρι 10cm. Σε περίπτωση μη ύπαρξης περιζώματος εκατέρωθεν της ράμπας και εφόσον υπάρχει κιγκλίδωμα αντί στηθαίου, θα πρέπει να τοποθετείται οριζόντια μπάρα, σε απόσταση 10cm από το δάπεδο.

#### Σήμανση

Είναι απαραίτητο, οπουδήποτε υπάρχει ράμπα, να επισημαίνεται κατάλληλα η ύπαρξή της, ιδιαίτερα αν οι χρήστες της είναι και άτομα με προβλήματα στην όραση.

Έτσι στην αρχή, το πέρας και τα σημεία αλλαγής της διεύθυνσης της ράμπας πρέπει να κατασκευάζονται λωρίδες επισήμανσης, κάθετες στον άξονα της κίνησης, πλάτους 0,30 - 0,60m, (σε αυτήν την περίπτωση 0,30μ) διαφορετικής υψής και χρώματος από το δάπεδο της ράμπας.

#### 12.6.5 Χώρος στάθμευσης ΑΜΕΑ

Για την στάθμευση των αυτοκινήτων των ατόμων με ειδικές ανάγκες απαιτείται ειδικά διαμορφωμένος χώρος με εύκολη πρόσβαση και μεγαλύτερες διαστάσεις από τις συνήθειες. Στην μελέτη προβλέπονται θέσεις στάθμευσης ΑΜΕΑ επί της οδού Ποσειδώνος διαστάσεων 3.30m x 5.00. Με την κατάλληλη σήμανση, καθώς και το Διεθνές Σύμβολο Πρόσβασης Αναπήρων, τόσο επίσημη σε εμφανές σημείο στο πεζοδρόμιο, όσο και επί του δαπέδου, σε αυτή δε την θέση θα απαγορεύεται η στάθμευση άλλων αυτοκινήτων.

#### 12.6.6 Χώρος υγιεινής για εμποδιζόμενα άτομα

Η πόρτα θα έχει πλάτος 1,10m από κάσα σε κάσα και θα ανοίγει προς τα έξω. Θα πρέπει να υπολογίζεται ως μέγιστη δύναμη που απαιτείται για το άνοιγμα της θύρας τα 15 Newtons.

Η χειρολαβή του θυρόφυλλου θα έχει πόμολο και μπάρα, σύμφωνα με το ανάπτυγμα των όψεων. Ο μηχανισμός κλειδαριάς του θυρόφυλλου θα επιτρέπει το άνοιγμα και από την έξω πλευρά σε περίπτωση κινδύνου και επίσης θα διαθέτει ένδειξη κατάληψης χώρου.

### **Εξοπλισμός**

- **Νιπτήρας**

Το ύψος του νιπτήρα είναι 0,85m από το δάπεδο για το επάνω μέρος του και 0,70m για το κάτω και συνοδεύεται από ράφι στο ίδιο με αυτόν ύψος. Τα 0,70m ελεύθερος χώρος κάτω από τον νιπτήρα πρέπει να εξασφαλίζεται σε κάθε περίπτωση, η δε αποχέτευση του νιπτήρα δεν πρέπει να ενοχλεί τα γόνατα του χρήστη αναπηρικού αμαξιδίου. Είναι δυνατόν να επιλεγεί νιπτήρας μεταβλητού ύψους, τον οποίο ο χρήστης ρυθμίζει ανάλογα με τις ανάγκες του.

Ο νιπτήρας τοποθετείται δίπλα στη λεκάνη, το δε εμπρόσθιο άκρο του νιπτήρα τοποθετείται στην ίδια ευθεία με την εσωτερική παρειά της λεκάνης. Η απόσταση μεταξύ του άκρου της λεκάνης και του νιπτήρα πρέπει να είναι περίπου 0,10m και ποτέ να μην υπερβαίνει τα 0,25m, έτσι ώστε να είναι δυνατή η χρήση του νιπτήρα από καθήμενο στη λεκάνη άτομο. Για την αγκύρωση του νιπτήρα πρέπει να λαμβάνεται ιδιαίτερη μέριμνα ώστε να αντέχει σε κατακόρυφη φόρτιση 100Kg.

Η μπαταρία του νιπτήρα είναι αναμικτική, τύπου "κομμωτηρίου", με κινητό "τηλέφωνο"-ντους και με χειριστήρια τύπου μοχλού (όχι σφαιρικά). Στις περιπτώσεις εξωτερικών, μη εντοιχισμένων σωλήνων ύδρευσης ή αποχέτευσης, πρέπει αυτές να επενδύονται με μονωτικό υλικό, ώστε να αποφεύγονται πιθανά ατυχήματα ή τραυματισμοί.

- **Καθρέπτης**

Τοποθετείται πάνω από το νιπτήρα με ελαφριά κλίση. Το κάτω μέρος του πρέπει να βρίσκεται σε ύψος 1,00m από το δάπεδο και το πάνω 2,00m.

- **Λεκάνη**

Μπροστά και δίπλα από μια πλευρά της λεκάνης, πρέπει να υπάρχει αρκετός χώρος για μετωπική ή πλάγια προσέγγιση ατόμου σε αμαξίδιο. Όπως έχει αναφερθεί παραπάνω η ενδεδειγμένη διάταξη ως προς την τοποθέτηση της λεκάνης και του νιπτήρα είναι η τοποθέτηση τους σε κάθετους μεταξύ τους τοίχους. Το ύψος της λεκάνης πρέπει να είναι 0,45m για να διευκολύνεται η μετακίνηση του χρήστη από το αμαξίδιο στη λεκάνη. Πρέπει να έχει πλάτη ύψους τουλάχιστον 0,30m από την επιφάνεια του καλύμματος. Ένα καζανάκι χαμηλής πίεσεως με εύχρηστο χειρισμό π.χ. χειρολαβή στο πλάι είναι δυνατόν να την υποκαταστήσει. Δίπλα στη λεκάνη αγκυρώνεται μη ολισθηρή σπαστή χειρολαβή μήκους περίπου 0,75m και με το επάνω μέρος της σε ύψος 0,70m από το δάπεδο. Η διάμετρος μιας τέτοιας χειρολαβής είναι 30cm - 40 cm (1½'' περίπου). Ιδιαίτερη προσοχή πρέπει να δίνεται στον τρόπο στερέωσης των ειδών υγιεινής και των χειρολαβών (π.χ. πρόβλεψη πρόσθετου μεταλλικού σκελετού, ενίσχυση ή κατασκευή τοίχου από μπετόν για την στήριξή του), έτσι ώστε να μπορούν να αντέχουν σε φόρτιση 100kg. Η θήκη χαρτιού καθαρισμού πρέπει να είναι σε θέση προσιτή στον χρήστη και να διαθέτει μηχανισμό παροχής χαρτιού φύλλο-φύλλο, ιδιαίτερα χρήσιμο σε μονόχειρες.

- **Κλήση βοήθειας**

Είναι απαραίτητο να υπάρχει σύστημα κλήσης για περίπτωση ανάγκης παροχής βοήθειας, το οποίο θα διαθέτει κορδόνι που τοποθετείται περιμετρικά και παράλληλα με το δάπεδο, σε ύψος περίπου 0,15m - 0,20m από αυτό, ώστε να μπορεί να χρησιμοποιηθεί από οποιαδήποτε θέση μέσα στον συγκεκριμένο χώρο.

- **Διακόπτες**

Οι διακόπτες φωτισμού πρέπει να έχουν πλακέτα με μεγάλη επιφάνεια και τοποθετούνται σε ύψος 0,90m- 1,20m από το δάπεδο.

- **Κρεμάστρες** Σε όλους τους χώρους υγιεινής πρέπει να προβλέπονται κρεμάστρες σε δύο ύψη, στο 1,20m και 1,80m από το δάπεδο, σε κατάλληλες θέσεις του χώρου.
- **Δάπεδο**

Τα υλικά κατασκευής του δαπέδου πρέπει να εξασφαλίζουν αντιολισθηρότητα, ομοιογένεια, μικρή ανακλαστικότητα και ευκολία στον καθαρισμό και την συντήρηση.

Η αποχέτευση του δαπέδου επιτυγχάνεται με κατάλληλα διαμορφωμένες κλίσεις προς το σιφόνι δαπέδου. Οι χρωματικές αντιθέσεις μεταξύ δαπέδου, τοίχων, ειδών υγιεινής και θυρόφυλλου και ο άπλετος φωτισμός διευκολύνουν ιδιαίτερα τα άτομα με μειωμένη όραση.

### Πίνακας 1. Εξοπλισμοί

μήκος x πλάτος: 2,00m X 2,00m

#### WC ΑΜΕΑ

- επίστρωση με έγχρωμα αντιολισθητικά κεραμικά πλακίδια τύπου GRES με βάση τον ΕΛΟΤ ΤΠ 1501-03-07-02-00, διαστάσεων συνήθως 10/10/1 εκ.
- επιτοίχια επένδυση: πλακίδια πορσελάνης με χρωματική αντίθεση με το δάπεδο
- εξοπλισμός: νιπτήρας, καθρέφτης, λεκάνη, ειδικές χειρολαβές, κλήση βοήθειας, κινητός πάγκος, διακόπτες μεγάλης πλακέτας, κρεμάστρες

#### Γεωμετρικά στοιχεία:

- διαστάσεις: 10,06m x 1.66m
- κλίση: 5%
- κεκλιμένο μήκος: 8,89m & οριζόντιο μήκος: 2,17m

#### Εξοπλισμοί:

#### πάγκος ΑΜΕΑ

- χειρολισθήρες και προστατευτικά κιγκλιδώματα από σιδηροσωλήνα Φ50, με διπλό χειρολισθήρα σε ύψη 0.90 και 0,70μ από το δάπεδο και βαμμένα με ειδική αντιολισθηρή βαφή.
- ανοξείδωτη λαμαρίνα τοποθετημένη στον τοίχο κατά μήκος του χειρολισθήρα, για την αποφυγή τραυματισμών των χεριών.
- ιδικά πλακίδια σήμανσης διαστάσεων 45x 45cm
- πινακίδες σήμανσης

#### **πάγκος εξυπηρέτησης κοινού**

Πάγκος εξυπηρέτησης κοινού διαστάσεων 2,60x0.80m, ύψους 0,80m.

**Πίνακας 2. Προσβάσιμες Διαδρομές**

<b>ΔΙΑΔΡΟΜΗ 1</b>	Από τη Νότια όψη, μέσω πόρτας ανοίγματος 1,50m
<b>ΔΙΑΔΡΟΜΗ 2</b>	Από την Ανατολική όψη, διαμέσου της ράμπας ΑΜΕΑ, μέσω πόρτας ανοίγματος 1,20m

**12.7. Διασφάλιση Διαφυγής**

Το μέγιστο επιτρεπόμενο όριο της πραγματικής απροστάτευτης όδευσης είναι 45 μέτρα. Όπως φαίνεται στα συνημμένα σχέδια παθητικής πυροπροστασίας τα μήκη των πραγματοποιούμενων πραγματικών απροστάτευτων οδεύσεων δεν ξεπερνούν τα 45m.

**ΘΕΩΡΕΙΤΑΙ**

Αίγιο, 03/07/2025

Αίγιο, 03/07/2025

Αίγιο, 03/07/2025

Οι Συντάξαντες

Ο Τμηματάρχης

Ο Διευθυντής Τ.Υ.



ΕΛΛΗΝΙΚΗ ΔΗΜΟΚΡΑΤΙΑ  
ΝΟΜΟΣ ΑΧΑΪΑΣ  
ΔΗΜΟΣ ΑΙΓΙΑΛΕΙΑΣ  
ΔΗΜΟΤΙΚΗ ΕΠΙΤΡΟΠΗ

Αριθμός Απόφασης: 389/2025

ΑΠΟΣΠΑΣΜΑ

Από το Πρακτικό **26/2025** της συνεδρίασης της Δημοτικής Επιτροπής Αιγιαλείας της **23.07.2025**.

**ΘΕΜΑ 3<sup>ο</sup>** Ημερήσιας Διάταξης: «**Κριτήρια μοριοδότησης των αιτούντων γονέων για φιλοξενία βρεφών και νηπίων**».

Η Δημοτική Επιτροπή Αιγιαλείας, που αποτελείται από τους κ.κ.: 1) Παναγιώτη Ανδριόπουλο, Δήμαρχο Αιγιαλείας, Πρόεδρο, 2) Χρήστο Σπηλιωτόπουλο, Αντιπρόεδρο, 3) Παναγιώτη Αγγελόπουλο, 4) Νικόλαο Καραϊσκό, 5) Δημήτριο Φιλιππάτο, 6) Γεώργιο Φραγκονικολόπουλο και 7) Σωτήριο Ταξιαρχόπουλο, ως τακτικά μέλη και τους 1) Κωνσταντίνο Βούλγαρη, 2) Δημήτριο Ελευθεριώτη, 3) Μαρία Σταυροπούλου, 4) Βασιλική Ψυχράμη και 5) Χρήστο Γούτο ως αναπληρωματικά μέλη (τα οποία αντικαθιστούν βάσει των άρθρων 74 & 75 του Ν.3852/2010 σε περίπτωση απουσίας τα τακτικά), σύμφωνα με την υπ' αριθ.2/2024 (ΑΔΑ: Ε4ΙΞΩ6Χ-5Κ7) απόφαση Δημοτικού Συμβουλίου Αιγιαλείας, περί εκλογής τακτικών και αναπληρωματικών μελών της Δημοτικής Επιτροπής Αιγιαλείας για τη θητεία από 02.01.2024 έως τις 30.06.2026, η οποία βρέθηκε νόμιμη με την υπ' αριθ.πρωτ.3673/11.01.2024 (ΑΔΑ: Ρ0Δ8ΟΡ1Φ-5ΤΠ) όμοια του Γραμματέα Αποκεντρωμένης Διοίκησης Πελοποννήσου, Δυτικής Ελλάδας και Ιονίου και λαμβάνοντας υπόψη τις διατάξεις των 72, 74 και 75 του Ν.3852/2010 (Φ.Ε.Κ.87/τ.Α/07.06.2010), όπως αντικαταστάθηκαν και ισχύουν και σύμφωνα με τις διατάξεις της παρ.1 του άρθρου 74 Α του Ν.3852/2010, όπως προστέθηκε με το άρθρο 9 του Ν.5056/2023 (Φ.Ε.Κ.163/τ.Α/06.10.2023), συνεδρίασε σήμερα **είκοσι τρεις (23) Ιουλίου 2025**, ημέρα **Τετάρτη** και ώρα **13:00'**, σε **τακτική συνεδρίαση διά ζώσης**, μετά από την υπ' αριθ.πρωτ.**20339/18.07.2025** πρόσκληση του Προέδρου της, που κοινοποιήθηκε νόμιμα και εμπρόθεσμα σε κάθε ένα από τα μέλη της (τακτικά και αναπληρωματικά), προκειμένου να συζητήσει και να λάβει αποφάσεις για τα θέματα της ημερήσιας διάταξης και σε όσα ήθελε δεχθεί εκτός αυτής, αφού τα κρίνει ως κατεπείγοντα. Παρούσα είναι και η γραμματέας της Επιτροπής υπάλληλος του Δήμου Αιγιαλείας κα Κωνσταντίνα Μπατάλη.

Στη συνεδρίαση αυτή, σε σύνολο επτά (7) μελών ήταν παρόντα **πέντε (5)** μέλη και έτσι υπήρχε νόμιμη απαρτία.

**Παρόντες**

Παναγιώτης Ανδριόπουλος, Δήμαρχος-Πρόεδρος, Νικόλαος Καραϊσκος, Δημήτριος Φιλιππάτος, Γεώργιος Φραγκονικολόπουλος, Σωτήριος Ταξιαρχόπουλος.

## Απόντες

Χρήστος Σπηλιωτόπουλος, Αντιπρόεδρος.

Ο Δημοτικός Σύμβουλος κ. Παναγιώτης Αγγελόπουλος προσήλθε στη συνεδρίαση πριν από τη συζήτηση του έκτου (6<sup>ου</sup>) θέματος της Ημερήσιας Διάταξης.

Ο Δήμαρχος - Πρόεδρος της Δημοτικής Επιτροπής Αιγιαλείας κ. Παναγιώτης Ανδριόπουλος, αφού διαπίστωσε την απαρτία κήρυξε την έναρξη της συνεδρίασης.

Στη συνέχεια θέτει υπόψη της Επιτροπής την υπ' αριθ.πρωτ.19315/10.07.2025 εισήγηση του Προϊσταμένου του Αυτοτελούς Τμήματος Πολιτισμού, Αθλητισμού, Προσχολικής Αγωγής & ΚΔΑΠ Δήμου Αιγιαλείας, κ. Γεωργίου Ευσταθίου, η οποία έχει ως ακολούθως:

«Στις 5/12/2017 δημοσιεύτηκε νέος πρότυπος Κανονισμός (ΠΚ) (ΦΕΚ 4249 τΒ'/05.12.2017) ο οποίος αποτελεί πλαίσιο για την λειτουργία των Δημοτικών Παιδικών Βρεφονηπιακών σταθμών που λειτουργούν εντός νομικών προσώπων των Δήμων.

Ειδικότερα στο άρθρο 3 παρ.3 του νέου κανονισμού καθιερώνεται η υποχρεωτική μοριοδότηση των αιτήσεων εγγραφής και ορίζεται ότι: «το Διοικητικό Συμβούλιο με απόφασή του εξειδικεύει τα κοινωνικοοικονομικά κριτήρια αυτά, καθιερώνοντας την μοριοδότηση τους».

Προτείνονται τα κάτωθι κριτήρια με τα αντίστοιχα μόρια.

<b>ΠΙΝΑΚΑΣ ΜΟΡΙΟΔΟΤΗΣΗΣ ΕΓΓΡΑΦΩΝ ΚΑΙ ΕΠΑΝΕΓΓΡΑΦΩΝ ΝΗΠΙΩΝ ΚΑΙ ΒΡΕΦΩΝ ΣΤΟΥΣ ΒΡΕΦΟΝΗΠΙΑΚΟΥΣ ΚΑΙ ΠΑΙΔΙΚΟΥΣ ΣΤΑΘΜΟΥΣ ΔΗΜΟΥ ΑΙΓΙΑΛΕΙΑΣ</b>		
<b>ΚΑΤΗΓΟΡΙΕΣ ΜΟΡΙΟΔΟΤΗΣΗΣ</b>		<b>ΜΟΡΙΑ</b>
Εργασιακή Απασχόληση	Εργαζόμενη μητέρα	30
	Εργαζόμενοι και οι δύο γονείς	40
Οικογενειακό Εισόδημα	0,00 – 8.804 €	50
	8.805 – 20.543	20
	20.544 – 30.000	10
	30.000 & άνω	0
Οικογενειακή Κατάσταση	Κατάσταση χηρείας (παιδιά ορφανά από δύο ή ένα γονέα)	70
	Μονογονεϊκή οικογένεια (Διαζευγμένοι ή σε διάσταση)	60
	Στρατευμένος γονέας	20
	Γονείς σπουδαστές ή Φοιτητές	20
	Γονιός ή παιδί ΑΜΕΑ με ποσοστό αναπηρίας άνω του 50%	70
	Πολύτεκνοι	40+5 μόρια για κάθε παιδί
Ανεργία ΟΑΕΔ	Ένας γονέας με δελτίο ανεργίας	20
	Δύο γονείς με δελτίο ανεργίας	30
Επανεγγραφή Παιδιού	Στους Δημοτικούς Παιδικούς Σταθμούς	150
Εγγραφή τέκνων	Στα Δημοτικά ΚΔΑΠ	150

Σε περίπτωση ισοβαθμίας λαμβάνεται υπόψη:

1. Το χαμηλότερο οικογενειακό εισόδημα
2. Ο αριθμός των παιδιών της οικογένειας

**Κατά την πρώτη επιλογή καλύπτονται κατά σειρά οι επιλογές μέσω ΕΣΠΑ, οι επανεγγραφές και τέλος οι επιλογές σύμφωνα με την μοριοδότηση.**

Η επιτροπή, η οποία ορίστηκε με την υπ' αριθ.247/2025, καταρτίζει πίνακα επιλογής βάσει μορίων και τον υποβάλλει στη Δημοτική Επιτροπή, σε ειδική συνεδρίαση απόφασης επιλογής των φιλοξενουμένων παιδιών.

Παρακαλούμε για τις δικές σας ενέργειες».

Ακολούθως, καλείται η Δημοτική Επιτροπή Αιγιαλείας, να αποφασίσει σχετικά.

### **Η Δημοτική Επιτροπή**

Αφού έλαβε υπόψη της την υπ' αριθ.πρωτ.19315/10.07.2025 εισήγηση του Προϊσταμένου του Αυτοτελούς Τμήματος Πολιτισμού, Αθλητισμού, Προσχολικής Αγωγής & ΚΔΑΠ Δήμου Αιγιαλείας, κ. Γεωργίου Ευσταθίου, την υπ' αριθ.41087/29.11.2017 ΚΥΑ (Φ.Ε.Κ.4249/τ.Β/05.12.2017) «Πρότυπος Κανονισμός Λειτουργίας Δημοτικών Παιδικών και Βρεφονηπιακών Σταθμών», καθώς και τις διατάξεις του άρθρου 72 του Ν.3852/2010 (Φ.Ε.Κ.87/τ.Α/07.06.2010), «Νέα Αρχιτεκτονική της Αυτοδιοίκησης και της Αποκεντρωμένης Διοίκησης - Πρόγραμμα Καλλικράτης», όπως τροποποιήθηκε από το άρθρο 31 του Ν.5013/2023 (Φ.Ε.Κ.12/τ.Α/19.01.2023), μετά από διαλογική συζήτηση,

### **Ομόφωνα Αποφασίζει**

Εγκρίνει τα κριτήρια μοριοδότησης των αιτούντων γονέων για φιλοξενία βρεφών και νηπίων στους Βρεφονηπιακούς και Παιδικούς Σταθμούς Δήμου Αιγιαλείας, ως ακολούθως:

<b>ΠΙΝΑΚΑΣ ΜΟΡΙΟΔΟΤΗΣΗΣ ΕΓΓΡΑΦΩΝ ΚΑΙ ΕΠΑΝΕΓΓΡΑΦΩΝ ΝΗΠΙΩΝ ΚΑΙ ΒΡΕΦΩΝ ΣΤΟΥΣ ΒΡΕΦΟΝΗΠΙΑΚΟΥΣ ΚΑΙ ΠΑΙΔΙΚΟΥΣ ΣΤΑΘΜΟΥΣ ΔΗΜΟΥ ΑΙΓΙΑΛΕΙΑΣ</b>		
<b>ΚΑΤΗΓΟΡΙΕΣ ΜΟΡΙΟΔΟΤΗΣΗΣ</b>		<b>ΜΟΡΙΑ</b>
Εργασιακή Απασχόληση	Εργαζόμενη μητέρα	30
	Εργαζόμενοι και οι δύο γονείς	40
Οικογενειακό Εισόδημα	0,00 – 8.804 €	50
	8.805 – 20.543	20
	20.544 – 30.000	10
	30.000 & άνω	0
Οικογενειακή Κατάσταση	Κατάσταση χηρείας (παιδιά ορφανά από δύο ή ένα γονέα)	70
	Μονογονεϊκή οικογένεια (Διαζευγμένοι ή σε διάσταση)	60
	Στρατευμένος γονέας	20
	Γονείς σπουδαστές ή Φοιτητές	20
	Γονιός ή παιδί ΑΜΕΑ με ποσοστό αναπηρίας άνω του 50%	70
	Πολύτεκνοι	40+5 μόρια για κάθε παιδί
Ανεργία ΟΑΕΔ	Ένας γονέας με δελτίο ανεργίας	20
	Δύο γονείς με δελτίο ανεργίας	30
Επανεγγραφή Παιδιού	Στους Δημοτικούς Παιδικούς Σταθμούς	150

Εγγραφή τέκνων	Στα Δημοτικά ΚΔΑΠ	150
----------------	-------------------	-----

Σε περίπτωση ισοβαθμίας λαμβάνεται υπόψη:

3. Το χαμηλότερο οικογενειακό εισόδημα
4. Ο αριθμός των παιδιών της οικογένειας

**Κατά την πρώτη επιλογή καλύπτονται κατά σειρά οι επιλογές μέσω ΕΣΠΑ, οι επανεγγραφές και τέλος οι επιλογές σύμφωνα με την μοριοδότηση.**

Η Επιτροπή, η οποία ορίστηκε με την υπ' αριθ.247/2025 (ΑΔΑ: 6ΖΓ5Ω6Χ-Ζ0Ζ) απόφαση της Δημοτικής Επιτροπής Αιγιαλείας, καταρτίζει πίνακα επιλογής βάσει μορίων και τον υποβάλλει στη Δημοτική Επιτροπή, σε ειδική συνεδρίαση απόφασης επιλογής των φιλοξενουμένων παιδιών.

**Αφού έγινε η σύνταξη του ανωτέρω πρακτικού υπογράφεται όπως ο νόμος ορίζει.**

**Η ανωτέρω απόφαση έλαβε αύξοντα αριθμό 389/2025.**

**Ακριβές απόσπασμα**

**ΑΙΓΙΟ 23.07.2025**

**Ο Δήμαρχος-Πρόεδρος της Δημοτικής Επιτροπής**



ΕΛΛΗΝΙΚΗ ΔΗΜΟΚΡΑΤΙΑ  
ΝΟΜΟΣ ΑΧΑΪΑΣ  
ΔΗΜΟΣ ΑΙΓΙΑΛΕΙΑΣ  
ΔΗΜΟΤΙΚΗ ΕΠΙΤΡΟΠΗ

Αριθμός Απόφασης: 390/2025

ΑΠΟΣΠΑΣΜΑ

Από το Πρακτικό **26/2025** της συνεδρίασης της Δημοτικής Επιτροπής Αιγιαλείας της **23.07.2025**.

**ΘΕΜΑ 4<sup>ο</sup>** Ημερήσιας Διάταξης: «**8<sup>η</sup> παράταση προθεσμίας περαίωσης του έργου: «Διαμόρφωση τμήματος κοινόχρηστων χώρων του οικισμού Αιγών από την πλατεία Ι.Ν. Αγ. Τριάδας έως Δημοτική οδό προς το Ιστορικό Μουσείο».**

Η Δημοτική Επιτροπή Αιγιαλείας, που αποτελείται από τους κ.κ.: 1) Παναγιώτη Ανδριόπουλο, Δήμαρχο Αιγιαλείας, Πρόεδρο, 2) Χρήστο Σπηλιωτόπουλο, Αντιπρόεδρο, 3) Παναγιώτη Αγγελόπουλο, 4) Νικόλαο Καραΐσκο, 5) Δημήτριο Φιλιππάτο, 6) Γεώργιο Φραγκονικολόπουλο και 7) Σωτήριο Ταξιαρχόπουλο, ως τακτικά μέλη και τους 1) Κωνσταντίνο Βούλγαρη, 2) Δημήτριο Ελευθεριώτη, 3) Μαρία Σταυροπούλου, 4) Βασιλική Ψυχράμη και 5) Χρήστο Γούτο ως αναπληρωματικά μέλη (τα οποία αντικαθιστούν βάσει των άρθρων 74 & 75 του Ν.3852/2010 σε περίπτωση απουσίας τα τακτικά), σύμφωνα με την υπ' αριθ.2/2024 (ΑΔΑ: Ε4ΙΞΩ6Χ-5Κ7) απόφαση Δημοτικού Συμβουλίου Αιγιαλείας, περί εκλογής τακτικών και αναπληρωματικών μελών της Δημοτικής Επιτροπής Αιγιαλείας για τη θητεία από 02.01.2024 έως τις 30.06.2026, η οποία βρέθηκε νόμιμη με την υπ' αριθ.πρωτ.3673/11.01.2024 (ΑΔΑ: Ρ0Δ8ΟΡ1Φ-5ΤΠ) όμοια του Γραμματέα Αποκεντρωμένης Διοίκησης Πελοποννήσου, Δυτικής Ελλάδας και Ιονίου και λαμβάνοντας υπόψη τις διατάξεις των 72, 74 και 75 του Ν.3852/2010 (Φ.Ε.Κ.87/τ.Α/07.06.2010), όπως αντικαταστάθηκαν και ισχύουν και σύμφωνα με τις διατάξεις της παρ.1 του άρθρου 74 Α του Ν.3852/2010, όπως προστέθηκε με το άρθρο 9 του Ν.5056/2023 (Φ.Ε.Κ.163/τ.Α/06.10.2023), συνεδρίασε σήμερα **είκοσι τρεις (23) Ιουλίου 2025**, ημέρα **Τετάρτη** και ώρα **13:00'**, σε **τακτική συνεδρίαση διά ζώσης**, μετά από την υπ' αριθ.πρωτ.**20339/18.07.2025** πρόσκληση του Προέδρου της, που κοινοποιήθηκε νόμιμα και εμπρόθεσμα σε κάθε ένα από τα μέλη της (τακτικά και αναπληρωματικά), προκειμένου να συζητήσει και να λάβει αποφάσεις για τα θέματα της ημερήσιας διάταξης και σε όσα ήθελε δεχθεί εκτός αυτής, αφού τα κρίνει ως κατεπείγοντα. Παρούσα είναι και η γραμματέας της Επιτροπής υπάλληλος του Δήμου Αιγιαλείας κα Κωνσταντίνα Μπατάλη.

Στη συνεδρίαση αυτή, σε σύνολο επτά (7) μελών ήταν παρόντα **πέντε (5)** μέλη και έτσι υπήρχε νόμιμη απαρτία.

**Παρόντες**

## ΑΔΑ: 9ΚΩΡΩ6Χ-6ΦΗ

Παναγιώτης Ανδριόπουλος, Δήμαρχος-Πρόεδρος, Νικόλαος Καραΐσκος, Δημήτριος Φιλιππάτος, Γεώργιος Φραγκονικολόπουλος, Σωτήριος Ταξιαρχόπουλος.

### Απόντες

Χρήστος Σπηλιωτόπουλος, Αντιπρόεδρος.

Ο Δημοτικός Σύμβουλος κ. Παναγιώτης Αγγελόπουλος προσήλθε στη συνεδρίαση πριν από τη συζήτηση του έκτου (6<sup>ου</sup>) θέματος της Ημερήσιας Διάταξης.

Ο Δήμαρχος - Πρόεδρος της Δημοτικής Επιτροπής Αιγιαλείας κ. Παναγιώτης Ανδριόπουλος, αφού διαπίστωσε την απαρτία κήρυξε την έναρξη της συνεδρίασης.

Στη συνέχεια θέτει υπόψη της Επιτροπής την υπ' αριθ.πρωτ.19778/15.07.2025 εισήγηση του Διευθυντή Τεχνικών Υπηρεσιών Δήμου Αιγιαλείας, κ. Λεωνίδα Καραμπέλα, η οποία έχει ως ακολούθως:

#### **«1. ΙΣΤΟΡΙΚΟ – ΠΑΡΟΥΣΙΑΣΗ**

Ο ανωτέρω Ανάδοχος του Έργου: «*ΔΙΑΜΟΡΦΩΣΗ ΤΜΗΜΑΤΟΣ ΚΟΙΝΟΧΡΗΣΤΩΝ ΧΩΡΩΝ ΤΟΥ ΟΙΚΙΣΜΟΥ ΑΙΓΩΝ ΑΠΟ ΤΗΝ ΠΛΑΤΕΙΑ Ι.Ν. ΑΓ. ΤΡΙΑΔΑΣ ΕΩΣ ΔΗΜΟΤΙΚΗ ΟΔΟ ΠΡΟΣ ΤΟ ΙΣΤΟΡΙΚΟ ΜΟΥΣΕΙΟ*», με εμπρόθεσμη αίτησή του με αριθ. πρωτ. 45912/13-12-2024 ζητάει την παράταση προθεσμίας περαίωσης του ανωτέρω έργου.

Το Έργο «*ΔΙΑΜΟΡΦΩΣΗ ΤΜΗΜΑΤΟΣ ΚΟΙΝΟΧΡΗΣΤΩΝ ΧΩΡΩΝ ΤΟΥ ΟΙΚΙΣΜΟΥ ΑΙΓΩΝ ΑΠΟ ΤΗΝ ΠΛΑΤΕΙΑ Ι.Ν. ΑΓ. ΤΡΙΑΔΑΣ ΕΩΣ ΔΗΜΟΤΙΚΗ ΟΔΟ ΠΡΟΣ ΤΟ ΙΣΤΟΡΙΚΟ ΜΟΥΣΕΙΟ*» εντάχθηκε με την υπ' αριθ. με αριθμό πρωτ. 4273/16-10-2019 της Ειδικής Υπηρεσίας Διαχείρισης Ε.Π. - Π.Δ.Ε. (ΑΔΑ: 6Τ1Ε7Λ6-ΧΦΧ) με κωδικό Ο.Π.Σ.Α.Α.: 0011055242, στο Πρόγραμμα «Αγροτική Ανάπτυξη της Ελλάδας 2014 – 2020 προσέγγιση CLLD LEADER».

Η σχετική Σύμβαση Κατασκευής του έργου υπεγράφη την 15-9-2021 με αριθ. πρωτ.36899 (ΑΔΑΜ: 21SYMV009207748) και προβλεπόμενη αρχική προθεσμία περαίωσης εκατόν ογδόντα (180) ημερολογιακές ημέρες, δηλαδή την 14-03-2022.

Με την με αρ.104/2022 (ΑΔΑ: 6Ρ2ΚΩ6Χ-ΒΚ3) απόφαση της Οικονομικής Επιτροπής του Δήμου Αιγιαλείας εγκρίθηκε η παράταση προθεσμίας εκτέλεσης του εν λόγω έργου κατά πέντε (5) μήνες ήτοι έως τις 14-08-2022.

Με την με αρ.277/2022 (ΑΔΑ: ΨΗ6ΑΩ6Χ-ΟΛΠ) απόφαση της Οικονομικής Επιτροπής του Δήμου Αιγιαλείας εγκρίθηκε η παράταση προθεσμίας εκτέλεσης του εν λόγω έργου κατά πέντε (5) μήνες ήτοι έως τις 14-01-2023.

Με την με αρ.45/2023 (ΑΔΑ: ΨΡΙΗΩ6Χ-Φ6Ψ) απόφαση του Δ.Σ. Αιγιαλείας εγκρίθηκε η παράταση προθεσμίας εκτέλεσης του εν λόγω έργου κατά έξι (6) μήνες ήτοι έως τις 14-07-2023.

Με την με αρ.255/2023 (ΑΔΑ: 6ΤΝΨΩ6Χ-4ΡΛ) απόφαση του Δ.Σ. Αιγιαλείας εγκρίθηκε η παράταση προθεσμίας εκτέλεσης του εν λόγω έργου κατά έξι (6) μήνες ήτοι έως τις 14-01-2024.

Με την με αρ.74/2024 (ΑΔΑ: ΨΗ3ΛΩ6Χ-ΜΑΟ) απόφαση του Δ.Σ. Αιγιαλείας εγκρίθηκε η παράταση προθεσμίας εκτέλεσης του εν λόγω έργου κατά έξι (6) μήνες ήτοι έως τις 14-07-2024.

Με την με αρ.384/30-7-2024 (ΑΔΑ: 6ΩΒΙΩ6Χ-4ΑΔ) απόφαση του Δ.Σ. Αιγιαλείας εγκρίθηκε η παράταση προθεσμίας εκτέλεσης του εν λόγω έργου κατά έξι (6) μήνες ήτοι έως τις 14-01-2025.

Με την με αρ.87/5-3-2025 (ΑΔΑ: 9ΧΓΦΩ6Χ-ΩΚΝ) απόφαση της Δ.Ε. Αιγιαλείας εγκρίθηκε η παράταση προθεσμίας εκτέλεσης του εν λόγω έργου κατά εκατόν εξήντα επτά (167) ημερολογιακές ημέρες ήτοι έως τις 30-06-2025.

## ΑΔΑ: 9ΚΩΡΩ6Χ-6ΦΗ

Με την υπ' αριθ.7018/17-3-2025 (ΑΔΑ: Ω6Χ-Σ5Γ) Απόφαση της Δ/νουσας Υπηρεσίας περί αποδοχής ειδικής δήλωσης διακοπής των εργασιών του έργου από 03-02-2025 (ημερομηνία επίδοσης της δήλωσης Διακοπής εργασιών).

Με το υπ' αριθ.πρωτ. 12596/16-5-2025 έγγραφο του ο ανάδοχος επανεκκίνησε τις εργασίες καθώς εξέλειπαν οι λόγοι της διακοπής λόγω εξόφλησης 2<sup>ου</sup> λογαριασμού του έργου.

Με το υπ' αριθ.πρωτ.14120/29-5-2025 έγγραφό μας με θέμα άρση διακοπής και επανέναρξη εργασιών του έργου , λόγω πληρωμής του 2<sup>ου</sup> Λογαριασμού στις 9-5-2025.

Ο Ανάδοχος με αίτησή του με αριθ.πρωτ.13835 /28-05-2024 ζητάει την παράταση προθεσμίας περαίωσης του ανωτέρω έργου, σύμφωνα με το άρθρο 147 του Ν. 4412/2016, **κατά εκατό (100) ημερολογιακές ημέρες** με αναθεώρηση, **ήτοι έως 08/10/2025**, συνοπτικά για τους κάτωθι λόγους:

- **ΘΕΜΑ : Αίτημα για χορήγηση παράτασης προθεσμίας ΣΧΕΤΙΚΑ :** α) απόφαση 87/2025 της Δημοτικής Επιτροπής β) 2743/3-2-25 ειδική δήλωση διακοπής αναδόχου γ) 7018/17-3-25 απόφαση διευθυντή αποδοχής της διακοπής δ) 13/5/25 έγγραφο αναδόχου περί επανέναρξης εργασιών. Με την παρούσα ζητάμε χορήγηση παράτασης προθεσμίας για το εν θέματι έργο μέχρι την 08/10/2025 για τους παρακάτω νόμιμους, βάσιμους και αληθινούς λόγους:α) Σύμφωνα με το (α) σχετικό έχει εγκριθεί παράταση προθεσμίας μέχρι 30/06/2025. β) Με το (β) σχετικό έγινε ειδική δήλωση διακοπής εργασιών λόγω μη πληρωμής του 2<sup>ου</sup> λογαριασμού-πιστοποίηση. γ) Με το (γ) σχετικό έγινε αποδοχή της ειδικής δήλωσης διακοπής των εργασιών για τους λόγους που αναφέρονται σε αυτό με ημερομηνία διακοπής την 03/02/2025. δ) Με το (δ) σχετικό έγινε δήλωση επανέναρξης των εργασιών (13/05/2025), διότι έπαυσαν οι λόγοι της διακοπής. Η ζητούμενη παράταση προθεσμίας πρέπει να είναι ισόχρονη του χρόνου διακοπής ήτοι από 03/02/2025 έως 13/05/2025 σύνολο ημερολογιακών ημερών εκατό (100 ημέρες). Η προθεσμία του έργου βάσει της τελευταίας παράτασης προθεσμίας λήγει την 30/06/2025. Για όλους τους παραπάνω λόγους και σε εφαρμογή των διατάξεων του άρθρου 147 §8(α) του Ν.4412/16 ζητούμε την εν λόγω παράταση προθεσμίας. "

## 2. ΥΠΟΛΟΓΙΣΜΟΣ ΕΠΙΜΕΡΟΥΣ ΧΡΟΝΙΚΩΝ ΕΠΙΒΑΡΥΝΣΕΩΝ ΕΡΓΟΥ

Εξετάζοντας τις ανωτέρω αιτιάσεις του Αναδόχου, και δεδομένου ότι η διακοπή των εργασιών ισχύει από 3-2-2025 έως 9-5-2025 ημερομηνία πληρωμή του 2<sup>ου</sup> Λογαριασμού, ήτοι ημέρες καθυστέρησης λόγω διακοπής εργασιών : 96 ημερολογιακές ημέρες.

Δεδομένου ότι το πρόγραμμα ολοκληρώνεται στις 30-9-2025 η Υπηρεσία μας θεωρεί κατ' αντιστοιχία και αναγνωρίζει ως ημέρες καθυστέρησης εκ των ανωτέρω λόγων **ενενήντα δύο (92) ημερολογιακές ημέρες.**

## 3. ΣΥΜΠΕΡΑΣΜΑ – ΠΡΟΤΑΣΗ

Από τα ανωτέρω εκτεθέντα τελικώς προκύπτει καθυστέρηση κατά το χρονικό διάστημα από 14-01-2025 έως 30-6-2025, συνολικά ενενήντα δύο (92) ημερολογιακές ημέρες.

## 4. ΣΥΜΦΩΝΗ ΓΝΩΜΗ Ε.Υ.Δ.Ε.Π./Π.Δ.Ε

1. Η σχετική υπ' αριθ.πρωτ.15744/10-6-2025 εισήγηση της Υπηρεσίας μας διαβιβάστηκε προς την ΟΤΔ ΑΧΑΪΑ ΑΝΑΠΤΥΞΙΑΞΗ ΑΝΩΝΥΜΗ ΕΤΑΙΡΕΙΑ με το υπ' αριθ.πρωτ.15746/10-6-2025 έγγραφό μας και παράλληλα υποβλήθηκε ηλεκτρονικά στο Ολοκληρωμένο Πληροφοριακό Σύστημα (Ο.Π.Σ.Α.Α.) του Υπουργείου Αγροτικής Ανάπτυξης.

## ΑΔΑ: 9ΚΩΡΩ6Χ-6ΦΗ

2. Η Ενδιάμεση Διαχειριστική Αρχή της Περιφέρειας Δυτικής Ελλάδας, με το υπ' αριθ.πρωτ.3164/8-7-2025 έγγραφό της, διατύπωσε τη σύμφωνη γνώμη της για την Τροποποίηση της Νομικής Δέσμευσης (8<sup>η</sup> Παράταση Εργασιών) της Πράξης «ΔΙΑΜΟΡΦΩΣΗ ΤΜΗΜΑΤΟΣ ΚΟΙΝΟΧΡΗΣΤΩΝ ΧΩΡΩΝ ΤΟΥ ΟΙΚΙΣΜΟΥ ΑΙΓΩΝ ΑΠΟ ΤΗΝ ΠΛΑΤΕΙΑ Ι.Ν. ΑΓ. ΤΡΙΑΔΑΣ ΕΩΣ ΔΗΜΟΤΙΚΗ ΟΔΟ ΠΡΟΣ ΤΟ ΙΣΤΟΡΙΚΟ ΜΟΥΣΕΙΟ», με κωδικό Ο.Π.Σ.Α.Α: 0011055242, όπως προτείνεται μέσω της 8<sup>ης</sup> παράτασης της συνολικής προθεσμίας εκτέλεσης του 1<sup>ου</sup> υποέργου, έως 30/09/2025.  
Κατόπιν των ανωτέρω,

### Προτείνουμε

σύμφωνα με το άρθρο 147 του Ν. 4412/2016, την παράταση της προθεσμίας περαίωσης του έργου με αναθεώρηση χωρίς υπαιτιότητα του Αναδόχου κατά ενενήντα δύο (92) ημερολογιακές ημέρες, δηλαδή έως 30/09/2025, ώστε να γίνει δυνατή η συνέχιση και η ομαλή ολοκλήρωση του έργου».

Μετά από τα παραπάνω καλείται η Δημοτική Επιτροπή Αιγιαλείας, να αποφασίσει σχετικά.

### Η Δημοτική Επιτροπή

Αφού έλαβε υπόψη της την αριθ.πρωτ.19778/15.07.2025 εισήγηση του Διευθυντή Τεχνικών Υπηρεσιών Δήμου Αιγιαλείας, την υπ' αριθ.πρωτ.45912/13.12.2024 αίτηση του αναδόχου με την οποία αιτείται εκ νέου παράταση της προθεσμίας περαίωσης εργασιών του ανωτέρω έργου, το υπ' αριθ.πρωτ.3164/08.07.2025 έγγραφο της Ενδιάμεσης Διαχειριστικής Αρχής της Περιφέρειας Δυτικής Ελλάδας, περί σύμφωνης γνώμης τροποποίησης της Νομικής Δέσμευσης (8<sup>η</sup> παράταση εργασιών), καθώς και τις διατάξεις του άρθρου 72 του Ν.3852/2010 (Φ.Ε.Κ.87/τ.Α/07.06.2010), «Νέα Αρχιτεκτονική της Αυτοδιοίκησης και της Αποκεντρωμένης Διοίκησης - Πρόγραμμα Καλλικράτης», όπως τροποποιήθηκε από το άρθρο 31 του Ν.5013/2023 (Φ.Ε.Κ.12/τ.Α/19.01.2023), μετά από διαλογική συζήτηση, ενώ ο Δημοτικός Σύμβουλος κ. Σωτήριος Ταξιαρχόπουλος δήλωσε «παρών», σύμφωνα με τις διατάξεις της παρ.10 του άρθρου 74 του Ν.4555/2018 (Φ.Ε.Κ.133/τ.Α/19.07.2018) «*Αν κάποιο μέλος αρνηθεί ψήφο ή δώσει λευκή ψήφο, λογίζεται ως παρόν κατά τη συνεδρίαση, μόνο για το σχηματισμό της απαρτίας. Τόσο η άρνηση ψήφου, όσο και η λευκή ψήφος δεν υπολογίζονται στην καταμέτρηση θετικών και αρνητικών ψήφων*»,

### Ομόφωνα Αποφασίζει

Εγκρίνει την παράταση της προθεσμίας περαίωσης του έργου «**Διαμόρφωση τμήματος κοινοχρήστων χώρων του οικισμού Αιγών από την πλατεία Ι.Ν. Αγ. Τριάδας έως δημοτική οδό προς το Ιστορικό Μουσείο**», με αναθεώρηση χωρίς υπαιτιότητα του αναδόχου κατά ενενήντα δύο (92) ημερολογιακές ημέρες, ήτοι έως 30.09.2025, προκειμένου να καταστεί δυνατή η συνέχιση και η ομαλή ολοκλήρωση του έργου, σύμφωνα με το άρθρο 147 του Ν.4412/2016.

Αφού έγινε η σύνταξη του ανωτέρω πρακτικού υπογράφεται όπως ο νόμος ορίζει.

Η ανωτέρω απόφαση έλαβε αύξοντα αριθμό 390/2025.

ΑΔΑ: 9ΚΩΡΩ6Χ-6ΦΗ

Ακριβές απόσπασμα

ΑΙΓΙΟ 23.07.2025

**Ο Δήμαρχος-Πρόεδρος της Δημοτικής Επιτροπής**



ΕΛΛΗΝΙΚΗ ΔΗΜΟΚΡΑΤΙΑ  
ΝΟΜΟΣ ΑΧΑΪΑΣ  
ΔΗΜΟΣ ΑΙΓΙΑΛΕΙΑΣ  
ΔΗΜΟΤΙΚΗ ΕΠΙΤΡΟΠΗ

Αριθμός Απόφασης: 391/2025

ΑΠΟΣΠΑΣΜΑ

Από το Πρακτικό **26/2025** της συνεδρίασης της Δημοτικής Επιτροπής Αιγιαλείας της **23.07.2025**.

**ΘΕΜΑ 5<sup>ο</sup> Ημερήσιας Διάταξης: «Κατάρτιση των όρων της διακήρυξης φανεράς, προφορικής, μειοδοτικής δημοπρασίας για την μίσθωση κατάλληλου ακινήτου, το οποίο θα βρίσκεται στο κέντρο της πόλης του Αγίου, πλησίον της πλατείας Βάλφουρ και της οδού Κλεομένου Οικονόμου και δυτικά αυτής, εντός των ορίων που περικλείουν οι οδοί Κλεομένου Οικονόμου, Ρήγα Φεραίου, Παναγιωτοπούλων και Ανδρονοπούλου, προκειμένου να χρησιμεύσει ως χώρος στάθμευσης οχημάτων για την εξυπηρέτηση των δημοτών».**

Η Δημοτική Επιτροπή Αιγιαλείας, που αποτελείται από τους κ.κ.: 1) Παναγιώτη Ανδριόπουλο, Δήμαρχο Αιγιαλείας, Πρόεδρο, 2) Χρήστο Σπηλιωτόπουλο, Αντιπρόεδρο, 3) Παναγιώτη Αγγελόπουλο, 4) Νικόλαο Καραϊσκό, 5) Δημήτριο Φιλίππατο, 6) Γεώργιο Φραγκονικολόπουλο και 7) Σωτήριο Ταξιαρχόπουλο, ως τακτικά μέλη και τους 1) Κωνσταντίνο Βούλγαρη, 2) Δημήτριο Ελευθεριώτη, 3) Μαρία Σταυροπούλου, 4) Βασιλική Ψυχράμη και 5) Χρήστο Γούτο ως αναπληρωματικά μέλη (τα οποία αντικαθιστούν βάσει των άρθρων 74 & 75 του Ν.3852/2010 σε περίπτωση απουσίας τα τακτικά), σύμφωνα με την υπ' αριθ.2/2024 (ΑΔΑ: Ε4ΙΞΩ6Χ-5Κ7) απόφαση Δημοτικού Συμβουλίου Αιγιαλείας, περί εκλογής τακτικών και αναπληρωματικών μελών της Δημοτικής Επιτροπής Αιγιαλείας για τη θητεία από 02.01.2024 έως τις 30.06.2026, η οποία βρέθηκε νόμιμη με την υπ' αριθ.πρωτ.3673/11.01.2024 (ΑΔΑ: Ρ0Δ8ΟΡ1Φ-5ΤΠ) όμοια του Γραμματέα Αποκεντρωμένης Διοίκησης Πελοποννήσου, Δυτικής Ελλάδας και Ιονίου και λαμβάνοντας υπόψη τις διατάξεις των 72, 74 και 75 του Ν.3852/2010 (Φ.Ε.Κ.87/τ.Α/07.06.2010), όπως αντικαταστάθηκαν και ισχύουν και σύμφωνα με τις διατάξεις της παρ.1 του άρθρου 74 Α του Ν.3852/2010, όπως προστέθηκε με το άρθρο 9 του Ν.5056/2023 (Φ.Ε.Κ.163/τ.Α/06.10.2023), συνεδρίασε σήμερα **είκοσι τρεις (23) Ιουλίου 2025**, ημέρα **Τετάρτη** και ώρα **13:00'**, σε **τακτική συνεδρίαση διά ζώσης**, μετά από την υπ' αριθ.πρωτ.**20339/18.07.2025** πρόσκληση του Προέδρου της, που κοινοποιήθηκε νόμιμα και εμπρόθεσμα σε κάθε ένα από τα μέλη της (τακτικά και αναπληρωματικά), προκειμένου να συζητήσει και να λάβει αποφάσεις για τα θέματα της ημερήσιας διάταξης και σε όσα ήθελε δεχθεί εκτός αυτής, αφού τα κρίνει ως κατεπείγοντα. Παρούσα είναι και η γραμματέας της Επιτροπής υπάλληλος του Δήμου Αιγιαλείας κα Κωνσταντίνα Μπατάλη.

Στη συνεδρίαση αυτή, σε σύνολο επτά (7) μελών ήταν παρόντα **πέντε (5)** μέλη και έτσι υπήρχε νόμιμη απαρτία.

### **Παρόντες**

Παναγιώτης Ανδριόπουλος, Δήμαρχος-Πρόεδρος, Νικόλαος Καραΐσκος, Δημήτριος Φιλιππάτος, Γεώργιος Φραγκονικολόπουλος, Σωτήριος Ταξιαρχόπουλος.

### **Απόντες**

Χρήστος Σπηλιωτόπουλος, Αντιπρόεδρος.

Ο Δημοτικός Σύμβουλος κ. Παναγιώτης Αγγελόπουλος προσήλθε στη συνεδρίαση πριν από τη συζήτηση του έκτου (6<sup>ου</sup>) θέματος της Ημερήσιας Διάταξης.

Ο Δήμαρχος-Πρόεδρος της Δημοτικής Επιτροπής Αιγιαλείας κ. Παναγιώτης Ανδριόπουλος, αφού διαπίστωσε την απαρτία κήρυξε την έναρξη της συνεδρίασης.

Στη συνέχεια θέτει υπόψη της Επιτροπής εισήγηση του Νομικού Συμβούλου Δήμου Αιγιαλείας κ. Γεωργίου Μπέσκου, περί κατάρτισης των όρων διακήρυξης φανεράς, προφορικής, μειοδοτικής δημοπρασίας για τη μίσθωση κατάλληλου ακινήτου, το οποίο θα βρίσκεται στο κέντρο της πόλης του Αιγίου, πλησίον της πλατείας Βάλφουρ και της οδού Κλεομένους Οικονόμου και δυτικά αυτής, εντός των ορίων που περικλείουν οι οδοί Κλεομένους Οικονόμου, Ρήγα Φεραίου, Παναγιωτοπούλων και Ανδρονοπούλου, προκειμένου να χρησιμεύσει ως χώρος στάθμευσης οχημάτων για την εξυπηρέτηση των δημοτών.

Ακολούθως, καλείται η Δημοτική Επιτροπή Αιγιαλείας, να αποφασίσει σχετικά.

### **Η Δημοτική Επιτροπή**

Αφού έλαβε υπόψη της την εισήγηση του Νομικού Συμβούλου Δήμου Αιγιαλείας κ. Γεωργίου Μπέσκου, την υπ' αριθ. αριθ.63/2025 (ΑΔΑ: Ψ414Ω6Χ-Α36) απόφαση του Δημοτικού Συμβουλίου Αιγιαλείας, περί μίσθωσης κατάλληλου ακινήτου, το οποίο θα βρίσκεται στο κέντρο της πόλης του Αιγίου, πλησίον της πλατείας Βάλφουρ και της οδού Κλεομένους Οικονόμου και δυτικά αυτής, εντός των ορίων που περικλείουν οι οδοί Κλεομένους Οικονόμου, Ρήγα Φεραίου, Παναγιωτοπούλων και Ανδρονοπούλου, για τον ανωτέρω σκοπό, με τη διαδικασία της προφορικής μειοδοτικής δημοπρασίας, για τον ανωτέρω σκοπό, τις διατάξεις του Ν.3463/2006 (Φ.Ε.Κ.114/τ.Α/08.06.2006) «Κύρωση του Κώδικα Δήμων και Κοινοτήτων», τις διατάξεις του Π.Δ.270/1981 (Φ.Ε.Κ.77/τ.Α/30.03.1981) «Περί καθορισμού των οργάνων, της διαδικασίας και των όρων διενέργειας των δημοπρασιών δι' εκποίησης ή εκμίσθωσης πραγμάτων των δήμων και κοινοτήτων», καθώς και τις διατάξεις του άρθρου 72 του Ν.3852/2010 (Φ.Ε.Κ.87/τ.Α/07.06.2010), «Νέα Αρχιτεκτονική της Αυτοδιοίκησης και της Αποκεντρωμένης Διοίκησης - Πρόγραμμα Καλλικράτης», όπως τροποποιήθηκε από το άρθρο 31 του Ν.5013/2023 (Φ.Ε.Κ.12/τ.Α/19.01.2023), μετά από διαλογική συζήτηση,

### **Ομόφωνα Αποφασίζει**

Καταρτίζει τους όρους διακήρυξης φανεράς, προφορικής, μειοδοτικής δημοπρασίας για τη μίσθωση κατάλληλου ακινήτου, το οποίο θα βρίσκεται στο κέντρο της πόλης του Αιγίου, πλησίον της πλατείας Βάλφουρ και της οδού Κλεομένους Οικονόμου και δυτικά αυτής, εντός των ορίων που περικλείουν οι οδοί Κλεομένους Οικονόμου, Ρήγα Φεραίου, Παναγιωτοπούλων και Ανδρονοπούλου,

## **ΑΔΑ: ΨΥ84Ω6Χ-ΤΟΣ**

προκειμένου να χρησιμεύσει ως χώρος στάθμευσης οχημάτων για την εξυπηρέτηση των δημοτών, οι οποίοι έχουν ως ακολούθως:

### **Άρθρο 1°**

#### **ΠΕΡΙΓΡΑΦΗ ΑΚΙΝΗΤΟΥ**

Το προσφερόμενο ακίνητο θα πρέπει να πληροί τις παρακάτω προϋποθέσεις:

Α. Να βρίσκεται στο κέντρο της πόλης του Αιγίου, πλησίον της πλατείας Βάλφουρ και της οδού Κλεομένους Οικονόμου και δυτικά αυτής, εντός των ορίων που περικλείουν οι οδοί Κλεομένους Οικονόμου, Ρήγα Φεραίου, Παναγιωτοπούλων και Ανδρονοπούλου.

Β. Να έχει εμβαδό τριακοσίων έως πεντακοσίων (300,00 – 500,00 τ.μ.) τετραγωνικών μέτρων περίπου.

Γ. Να είναι προσβάσιμο, ασφαλοστρωμένο και να εξυπηρετεί τις κυκλοφοριακές ανάγκες και να συντελεί στην κυκλοφοριακή αποσυμφόρηση της ευρύτερης περιοχής.

Δ. Να παραδοθεί με ενέργειες και έξοδα του ιδιοκτήτη, καθαρό και ελεύθερο προς χρήση από το Δήμο Αιγιαλείας.

Ακίνητα που δεν πληρούν τις ανωτέρω προϋποθέσεις, δεν γίνονται αποδεκτά και αποκλείονται από την περαιτέρω συνέχεια της δημοπρασίας.

### **Άρθρο 2°**

#### **ΔΙΑΡΚΕΙΑ ΜΙΣΘΩΣΗΣ**

Η μίσθωση του ακινήτου θα είναι διάρκειας τριών (3) ετών, με δικαίωμα παράτασης τριών (3) επιπλέον ετών συναινούντων και των δύο μερών, με απόφαση του Δημοτικού Συμβουλίου Αιγιαλείας, υποχρεούμενου του μισθωτή με τη λήξη του μισθώματος να παραδώσει το μίσθιο, χωρίς καμία ειδοποίηση εκ μέρους του εκμισθωτή.

### **Άρθρο 3°**

#### **ΑΝΩΤΑΤΟ ΟΡΙΟ ΠΡΩΤΗΣ ΠΡΟΣΦΟΡΑΣ**

Το ανώτατο όριο προσφοράς θα ορίζεται σύμφωνα με το Πρακτικό Εκτίμησης Ακινήτου της αρμόδιας Εκτιμητικής Επιτροπής του Δήμου Αιγιαλείας.

### **Άρθρο 4°**

#### **ΣΚΟΠΟΣ ΜΙΣΘΩΣΗΣ**

Το ακίνητο το οποίο θα μισθώσει ο Δήμος Αιγιαλείας θα χρησιμεύσει αποκλειστικά και μόνο ως χώρος στάθμευσης οχημάτων για την εξυπηρέτηση των δημοτών και για να αποφευχθεί το κυκλοφοριακό πρόβλημα που δημιουργείται στην εν λόγω περιοχή.

Ο Δήμος Αιγιαλείας διατηρεί το δικαίωμα να προβεί με δικές του δαπάνες σε εργασίες στον χώρο εφόσον αυτό κριθεί απαραίτητο.

### **Άρθρο 5°**

#### **ΤΡΟΠΟΣ ΔΙΕΝΕΡΓΕΙΑΣ ΤΗΣ ΔΗΜΟΠΡΑΣΙΑΣ**

Η δημοπρασία είναι φανερή, προφορική, μειοδοτική και διεξάγεται σε δύο φάσεις, ως εξής:

##### **1) ΠΡΟΣΚΛΗΣΗ ΕΚΔΗΛΩΣΗΣ ΕΝΔΙΑΦΕΡΟΝΤΟΣ:**

Α) Ο κ. Δήμαρχος δημοσιεύει σύμφωνα με τα οριζόμενα στο άρθρο 13 της παρούσας διακήρυξης πρόσκληση εκδήλωσης ενδιαφέροντος, σύμφωνα με τους παρόντες όρους, πλην του τιμήματος, καλώντας τους ενδιαφερόμενους, όπως εντός προθεσμίας είκοσι (20) ημερών από τη δημοσίευση, εκδηλώσουν ενδιαφέρον.

## ΑΔΑ: ΨΥ84Ω6Χ-ΤΟΣ

Β) Οι προσφορές ενδιαφέροντος αποστέλλονται στην Εκτιμητική Επιτροπή του Δήμου Αιγιαλείας και θα περιλαμβάνουν πλήρη στοιχεία ταυτότητας και ΑΦΜ του ιδιοκτήτη καθώς και λεπτομερή περιγραφή του ακινήτου που προσφέρουν, την ακριβή θέση που βρίσκεται, την επιφάνεια του χώρου που διαθέτουν σε τ.μ., έχοντας συνημμένα τα κατωτέρω δικαιολογητικά:

- α) τοπογραφικό σχέδιο του ακινήτου
- β) τίτλους ιδιοκτησίας

Η ανωτέρω Επιτροπή μετά από επιτόπια έρευνα κρίνει για την καταλληλότητα των προσφερομένων ακινήτων και για το αν αυτά πληρούν τους όρους της παρούσας διακήρυξης και συντάσσει σχετική έκθεση, εντός δέκα (10) ημερών από της λήψεως των προσφορών. Οι λόγοι αποκλεισμού των ακινήτων αιτιολογούνται επαρκώς στην έκθεση.

Η έκθεση αξιολόγησης με τις προσφορές ενδιαφέροντος αποστέλλονται στο Δήμο Αιγιαλείας, με μέριμνα του οποίου κοινοποιείται σε κάθε έναν που εκδήλωσε ενδιαφέρον.

### 2) ΔΙΕΝΕΡΓΕΙΑ ΔΗΜΟΠΡΑΣΙΑΣ:

Κατόπιν αυτών ο κ. Δήμαρχος ορίζει την ημέρα και ώρα διεξαγωγής της δημοπρασίας, καλώντας με απόδειξη να λάβουν μέρος σ' αυτή μόνο εκείνοι των οποίων τα ακίνητά τους κρίθηκαν κατάλληλα από την Εκτιμητική Επιτροπή του Δήμου Αιγιαλείας.

Κατά την ορισθείσα ημερομηνία και ώρα, οι ενδιαφερόμενοι των οποίων τα ακίνητα κρίθηκαν κατάλληλα από την ανωτέρω Επιτροπή θα προσέλθουν ενώπιον της αρμόδιας επιτροπής δημοπρασίας του Δήμου Αιγιαλείας και θα καταθέσουν:

Α. Γραμμάτιο του Τ.Π. & Δ. ή εγγυητική επιστολή αναγνωρισμένης Τράπεζας ποσού ίσου προς 10% του ανώτατου μισθώματος, ήτοι τετρακόσια ογδόντα ευρώ (480,00€).

Β. Φωτοαντίγραφο του Αστυνομικού Δελτίου Ταυτότητάς καθώς και συμβολαιογραφικό πληρεξούσιο σε περίπτωση μη εμφάνισης του ιδίου.

Γ. Βεβαίωση ότι δεν οφείλει στο Δήμο Αιγιαλείας, για οποιαδήποτε αιτία κατά το χρόνο της δημοπρασίας.

Δ. Υπεύθυνη Δήλωση του Ν. 1599/1986 στην οποία θα δηλώνει ότι έχει λάβει γνώση των όρων της διακήρυξης τους οποίους αποδέχεται ρητά και ανεπιφύλακτα.

Σε κάθε δικαιολογητικό που παραδίδεται, εφόσον βεβαιωθεί η νόμιμη επίδοση τους από έκαστο συμμετέχοντα, αναγράφεται σε κάθε ένα χωριστά και στο Πρακτικό της δημοπρασίας ο ίδιος αύξων αριθμός. Αναγράφεται ακόμη στο Πρακτικό και η τυχόν επίδοση δικαιολογητικών, χωρίς την ταυτόχρονη κατάθεση του Αστυνομικού Δελτίου Ταυτότητας του διαγωνιζομένου και η γι' αυτό το λόγο μη αποδοχή των δικαιολογητικών.

Μετά τη λήξη της παράδοσης των δικαιολογητικών αρχίζει από την Επιτροπή δημοπρασίας η καταγραφή των δικαιολογητικών στο Πρακτικό, με τη σειρά που κατατέθηκαν, περιληπτικά αλλά κατά τρόπο που να εμφανίζει το σύμφωνο ή όχι προς τους όρους της διακηρύξεως, παρουσία των παρισταμένων.

Η Επιτροπή δημοπρασίας στη συνέχεια ανακοινώνει τα ονόματα όσων αποκλείστηκαν και τον λόγο του αποκλεισμού τους και καλεί τους αποκλεισμένους να παραλάβουν τα σχετικά δικαιολογητικά. Η απόφαση αυτή της Επιτροπής για τον αποκλεισμό από την περαιτέρω διαδικασία αναγράφεται στο Πρακτικό της δημοπρασίας.

Στη συνέχεια παραμένουν στην αίθουσα όσοι προσκόμισαν τα απαιτούμενα δικαιολογητικά και έγιναν δεκτοί στη δημοπρασία και καλούνται να ανακοινώσουν τις οικονομικές τους προσφορές, με τη σειρά που κατέθεσαν τα δικαιολογητικά τους. Κάθε οικονομική προσφορά που ανακοινώνεται καταγράφεται στο Πρακτικό, είναι

## **ΑΔΑ: ΨΥ84Ω6Χ-ΤΟΣ**

δεσμευτική για τον εκάστοτε μειοδοτούντα και η δέσμευση αυτή μεταφέρεται αλληλοδιαδόχως από τον πρώτο στους ακόλουθους και επιβαρύνει οριστικά τον τελευταίο μειοδότη. Όταν ένας διαγωνιζόμενος ο οποίος έχει σειρά να ανακοινώσει την οικονομική του προσφορά, δηλώσει ότι αποσύρεται, αναγράφεται αυτό στο Πρακτικό.

Αν κάποιος μειοδοτεί για λογαριασμό άλλου, οφείλει να το δηλώσει στην Επιτροπή δημοπρασίας, πριν από την έναρξη του συναγωνισμού, παρουσιάζοντας και το νόμιμο πληρεξούσιο έγγραφο, αλλιώς θεωρείται πως συμμετέχει για λογαριασμό του.

Μειοδότης της δημοπρασίας ανακηρύσσεται αυτός που ανακοινώνει τελευταίος τη χαμηλότερη προσφορά, ενώ οι υπόλοιποι συμμετέχοντες έχουν αποσυρθεί.

Μετά τη λήξη της δημοπρασίας τα Πρακτικά υπογράφονται από την Επιτροπή δημοπρασίας, από τον τελευταίο μειοδότη. Αν κάποιος από τους συμμετέχοντες είναι αγράμματος, υπογράφει νόμιμος πληρεξούσιός του ή δύο πρόσωπα από τους παριστάμενους κατά τη διενέργεια της δημοπρασίας και τα οποία βεβαιώνουν στο Πρακτικό της δημοπρασίας ότι ο τελευταίος μειοδότης δήλωσε άγνοια γραμμάτων.

Επί του Πρακτικού της δημοπρασίας αποφασίζει το αρμόδιο όργανο του Δήμου Αιγιαλείας, ήτοι η Δημοτική Επιτροπή.

### **Άρθρο 6°**

#### **ΕΠΑΝΑΛΗΨΗ ΔΗΜΟΠΡΑΣΙΑΣ**

Η δημοπρασία επαναλαμβάνεται οίκοθεν από τον κ. Δήμαρχο όταν:

α) δεν παρουσιαστεί κατά την ημερομηνία διεξαγωγής της κανένας από τους προσκεκλημένους μειοδότες και

β) δεν συγκροτηθεί η Επιτροπή δημοπρασίας λόγω έλλειψης απαρτίας.

Επίσης η δημοπρασία επαναλαμβάνεται κατόπιν αποφάσεως του Δημοτικού Συμβουλίου Αιγιαλείας, όταν:

α. το αποτέλεσμα αυτής δεν εγκριθεί από την Δημοτική Επιτροπή ή από την Αποκεντρωμένη Διοίκηση Πελοποννήσου, Δυτικής Ελλάδος & Ιονίου, λόγω ασύμφορου επιτευχθέντος αποτελέσματος ή σφάλματος περί της διενέργειας της δημοπρασίας,

β. μετά την κατακύρωση της δημοπρασίας, ο τελευταίος μειοδότης, αρνείται να υπογράψει τα πρακτικά ως και όταν μετά την κοινοποίηση στον τελευταίο μειοδότη της εγκριτικής του αποτελέσματος της δημοπρασίας αποφάσεως της Αποκεντρωμένης Διοίκησης Πελοποννήσου, Δυτικής Ελλάδος & Ιονίου, δεν προσέλθει εμπρόθεσμα για τη σύνταξη και υπογραφή της συμβάσεως.

### **Άρθρο 7°**

#### **ΕΓΚΡΙΣΗ-ΑΚΥΡΩΣΗ ΔΗΜΟΠΡΑΣΙΑΣ**

Οι ενδιαφερόμενοι που θα λάβουν μέρος στη δημοπρασία δεν αποκτούν κανένα δικαίωμα για αποζημίωσή τους από το Δήμο Αιγιαλείας αν δεν εγκριθούν τα πρακτικά της δημοπρασίας από τις αρμόδιες υπηρεσίες και υποχρεούνται να ζητήσουν όσες διευκρινίσεις θεωρούν αναγκαίες από την αρμόδια υπηρεσία του Δήμου κατά τις εργάσιμες ημέρες και ώρες και πριν από τη διενέργεια της δημοπρασίας.

### **Άρθρο 8°**

#### **ΚΑΤΑΒΟΛΗ ΜΙΣΘΩΜΑΤΟΣ**

## **ΑΔΑ: ΨΥ84Ω6Χ-ΤΟΣ**

Το μίσθωμα θα καταβάλλεται από το Ταμείο του Δήμου Αιγιαλείας, εντός του πρώτου δεκαημέρου κάθε τετραμήνου εκάστου έτους και αρχίζει με την υπογραφή της σύμβασης και της παράδοσης του κάθε ακινήτου στο Δήμο Αιγιαλείας.

Το μίσθωμα θα παραμείνει σταθερό χωρίς καμμία αναπροσαρμογή, σε όλη τη διάρκεια της μισθωτικής σύμβασης.

### **Άρθρο 9<sup>ο</sup>**

#### **ΔΙΑΚΟΠΗ ΣΥΜΒΑΣΗΣ**

Ο εκμισθωτής δεν δικαιούται αποζημίωσης από το Δήμο Αιγιαλείας, εάν πριν από την υπογραφή του μισθωτηρίου συμφωνητικού ή πριν τη λήξη της μίσθωσης ο Δήμος βρει δικό του χώρο ή του παραχωρηθεί δωρεάν η χρήση άλλου ακινήτου ή εκλείψει η αναγκαιότητα χρήσης του ακινήτου.

Σε όλες τις πιο πάνω περιπτώσεις ο Δήμος μπορεί να λύσει μονομερώς τη μίσθωση, αφού όμως ειδοποιήσει με έγγραφό του το οποίο θα φέρει βέβαιη χρονολογία, τον εκμισθωτή εξήντα (60) ημέρες προ της λύσης της σύμβασης από την οποία και παύει κάθε υποχρέωση του Δήμου για καταβολή μισθώματος και με τη σημείωση ότι δεν έχει καμία αξίωση που να απορρέει από τη μίσθωση, μη απαιτούμενου άλλου τινός τούτο.

Ο εκμισθωτής έχει το δικαίωμα λύσης της σύμβασης μονομερώς, εφόσον θέλει να αξιοποιήσει το ακίνητο με οποιοδήποτε τρόπο και ενημερώσει προς τούτο το Δήμο με έγγραφό του το οποίο θα φέρει βέβαιη χρονολογία, τουλάχιστον εξήντα (60) ημέρες νωρίτερα και με τη σημείωση ότι δεν έχει καμία αξίωση που να απορρέει από τη μίσθωση, μη απαιτούμενου άλλου τινός προς τούτο.

Επίσης σε περίπτωση που το ακίνητο μεταβιβαστεί ο νέος ιδιοκτήτης υπεισέρχεται στα δικαιώματα και τις υποχρεώσεις της παρούσας.

### **Άρθρο 10<sup>ο</sup>**

#### **ΥΠΟΧΡΕΩΣΕΙΣ ΜΕΙΟΔΟΤΗ**

Ο εκμισθωτής είναι υπόχρεος απέναντι του Δήμου Αιγιαλείας για όλες τις υποχρεώσεις που απορρέουν από τη συμμετοχή στη δημοπρασία, από τη μίσθωση και τους όρους της δημοπρασίας μέχρι που να λήξει ο χρόνος της μίσθωσης και την επιστροφή του ακινήτου από το Δήμο, παραιτούμενος ρητά και ανεπιφύλακτα όλων των ενστάσεων, αξιώσεων διζήσεων κλπ.

Ο τελευταίος μειοδότης, δεν αποκτά κανένα δικαίωμα αποζημίωσής του σε περίπτωση που δεν εγκριθούν τα πρακτικά της δημοπρασίας από το αρμόδιο όργανο του Δήμου Αιγιαλείας (Δημ. Επιτροπή) ή από την Αποκεντρωμένη Διοίκηση Πελοποννήσου, Δυτικής Ελλάδος & Ιονίου.

### **Άρθρο 11<sup>ο</sup>**

#### **ΥΠΟΓΡΑΦΗ ΣΥΜΒΑΣΗΣ**

Σύμφωνα με τα ανωτέρω αυτός που θα αναδειχθεί τελευταίος μειοδότης υποχρεούται όπως εντός δέκα (10) ημερών από της κοινοποίησης σε αυτόν με αποδεικτικό παραλαβής, της απόφασης περί εγκρίσεως του αποτελέσματος της δημοπρασίας, προσέλθει για τη σύνταξη και υπογραφή της συμβάσεως, διότι σε αντίθετη περίπτωση η κατατεθείσα εγγυητική επιστολή για τη συμμετοχή του στη δημοπρασία καταπίπτει υπέρ του Δήμου Αιγιαλείας, χωρίς καμία δικαστική παρέμβαση.

Από τη λήξη της ανωτέρω προθεσμίας η σύμβαση θεωρείται οριστικά καταρτισθείσα.

### **Άρθρο 12<sup>ο</sup>**

**ΑΔΑ: ΨΥ84Ω6Χ-ΤΟΣ**  
**ΑΥΞΗΣΗ ΜΙΣΘΩΜΑΤΟΣ**

Ο εκμισθωτής δεν δικαιούται για οποιοδήποτε λόγο να ζητήσει την αύξηση του μισθώματος και δηλώνει ρητά και ανεπιφύλακτα ότι παραιτείται από τώρα ισχυόντων ή νομοθετημάτων που θα θεσπιστούν, σχετικά με την προστασία της παρούσας μίσθωσης καθώς και οποιοδήποτε δικαιώματός του, που θα αφορά οποιοδήποτε όρο της παρούσας μίσθωσης, υπερισχυόντων πάντων των όρων της παρούσας σύμβασης.

**Άρθρο 13<sup>ο</sup>**  
**ΕΞΟΔΑ ΔΗΜΟΣΙΕΥΣΗΣ**

Η πρόσκληση εκδήλωσης ενδιαφέροντος δημοσιεύεται με επιμέλεια του κ. Δημάρχου σε δύο εφημερίδες του Δήμου Αιγιαλείας, με τοιχοκόλληση αντιγράφου αυτής στον Πίνακα Ανακοινώσεων του Δημοτικού Καταστήματος της έδρας του Δήμου Αιγιαλείας (στο ισόγειο), επί της οδού Ανδρέου Λόντου 34 στο Αίγιο και θα συνταχθεί προς τούτο αποδεικτικό δημοσίευσης παρουσίας δύο (2) μαρτύρων.

Επαναληπτικές δημοπρασίες γνωστοποιούνται κατά τον ανωτέρω τρόπο, σύμφωνα με τους όρους της πρώτης διακήρυξης και τα ανωτέρω οριζόμενα.

Τα έξοδα δημοσίευσης της περίληψης διακήρυξης στον Τύπο, βαρύνουν το Δήμο Αιγιαλείας.

**Αφού έγινε η σύνταξη του ανωτέρω πρακτικού υπογράφεται όπως ο νόμος ορίζει.**

**Η ανωτέρω απόφαση έλαβε αύξοντα αριθμό 391/2025.**

**Ακριβές απόσπασμα**  
**ΑΙΓΙΟ 23.07.2025**  
**Ο Δήμαρχος-Πρόεδρος της Δημοτικής Επιτροπής**



ΕΛΛΗΝΙΚΗ ΔΗΜΟΚΡΑΤΙΑ  
ΝΟΜΟΣ ΑΧΑΪΑΣ  
ΔΗΜΟΣ ΑΙΓΙΑΛΕΙΑΣ  
ΔΗΜΟΤΙΚΗ ΕΠΙΤΡΟΠΗ

Αριθμός Απόφασης: 392/2025

ΑΠΟΣΠΑΣΜΑ

Από το Πρακτικό **26/2025** της συνεδρίασης της Δημοτικής Επιτροπής Αιγιαλείας της **23.07.2025**.

**ΘΕΜΑ 6<sup>ο</sup> Ημερήσιας Διάταξης: «Κατάρτιση των όρων της διακήρυξης φανεράς, προφορικής, πλειοδοτικής δημοπρασίας για την εκμίσθωση κοινόχρηστου χώρου εμβαδού Τμήμα Ι: 37,32τ.μ., εμβαδού Τμήμα ΙΙ:33,36 τ.μ. και εμβαδού Τμήμα ΙΙΙ: 79,72 τ.μ. που βρίσκονται στη Δημοτική Κοινότητα Τράπεζας Δήμου Αιγιαλείας, σε ιδιοκτήτες καταστημάτων υγειονομικού ενδιαφέροντος, των οποίων τα καταστήματα είναι εκτός προβολής, προκειμένου να αναπτυχθούν τραπεζοκαθίσματα».**

Η Δημοτική Επιτροπή Αιγιαλείας, που αποτελείται από τους κ.κ.: 1)Παναγιώτη Ανδριόπουλο, Δήμαρχο Αιγιαλείας, Πρόεδρο, 2)Χρήστο Σπηλιωτόπουλο, Αντιπρόεδρο, 3)Παναγιώτη Αγγελόπουλο, 4)Νικόλαο Καραϊσκό, 5)Δημήτριο Φιλίππατο, 6)Γεώργιο Φραγκονικολόπουλο και 7)Σωτήριο Ταξιαρχόπουλο, ως τακτικά μέλη και τους 1)Κωνσταντίνο Βούλγαρη, 2)Δημήτριο Ελευθεριώτη, 3)Μαρία Σταυροπούλου, 4)Βασιλική Ψυχράμη και 5)Χρήστο Γούτο ως αναπληρωματικά μέλη (τα οποία αντικαθιστούν βάσει των άρθρων 74 & 75 του Ν.3852/2010 σε περίπτωση απουσίας τα τακτικά), σύμφωνα με την υπ' αριθ.2/2024 (ΑΔΑ: Ε4ΙΞΩ6Χ-5Κ7) απόφαση Δημοτικού Συμβουλίου Αιγιαλείας, περί εκλογής τακτικών και αναπληρωματικών μελών της Δημοτικής Επιτροπής Αιγιαλείας για τη θητεία από 02.01.2024 έως τις 30.06.2026, η οποία βρέθηκε νόμιμη με την υπ' αριθ.πρωτ.3673/11.01.2024 (ΑΔΑ: Ρ0Δ8ΟΡ1Φ-5ΤΠ) όμοια του Γραμματέα Αποκεντρωμένης Διοίκησης Πελοποννήσου, Δυτικής Ελλάδας και Ιονίου και λαμβάνοντας υπόψη τις διατάξεις των 72, 74 και 75 του Ν.3852/2010 (Φ.Ε.Κ.87/τ.Α/07.06.2010), όπως αντικαταστάθηκαν και ισχύουν και σύμφωνα με τις διατάξεις της παρ.1 του άρθρου 74 Α του Ν.3852/2010, όπως προστέθηκε με το άρθρο 9 του Ν.5056/2023 (Φ.Ε.Κ.163/τ.Α/06.10.2023), συνεδρίασε σήμερα **είκοσι τρεις (23) Ιουλίου 2025**, ημέρα **Τετάρτη** και ώρα **13:00'**, σε **τακτική συνεδρίαση διά ζώσης**, μετά από την υπ' αριθ.πρωτ.**20339/18.07.2025** πρόσκληση του Προέδρου της, που κοινοποιήθηκε νόμιμα και εμπρόθεσμα σε κάθε ένα από τα μέλη της (τακτικά και αναπληρωματικά), προκειμένου να συζητήσει και να λάβει αποφάσεις για τα θέματα της ημερήσιας διάταξης και σε όσα ήθελε δεχθεί εκτός αυτής, αφού τα κρίνει ως κατεπείγοντα. Παρούσα είναι και η γραμματέας της Επιτροπής υπάλληλος του Δήμου Αιγιαλείας κα Κωνσταντίνα Μπατάλη.

Στη συνεδρίαση αυτή, σε σύνολο επτά (7) μελών ήταν παρόντα **πέντε (5)** μέλη και έτσι υπήρχε νόμιμη απαρτία.

### **Παρόντες**

Παναγιώτης Ανδριόπουλος, Δήμαρχος-Πρόεδρος, Νικόλαος Καραΐσκος, Δημήτριος Φιλιπάτος, Γεώργιος Φραγκονικολόπουλος, Σωτήριος Ταξιαρχόπουλος.

### **Απόντες**

Χρήστος Σπηλιωτόπουλος, Αντιπρόεδρος.

Ο Δημοτικός Σύμβουλος κ. Παναγιώτης Αγγελόπουλος προσήλθε στη συνεδρίαση πριν από τη συζήτηση του έκτου (6<sup>ου</sup>) θέματος της Ημερήσιας Διάταξης.

Ο Δήμαρχος-Πρόεδρος της Δημοτικής Επιτροπής Αιγιαλείας κ. Παναγιώτης Ανδριόπουλος, αφού διαπίστωσε την απαρτία κήρυξε την έναρξη της συνεδρίασης.

Στη συνέχεια θέτει υπόψη της Επιτροπής εισήγηση του Νομικού Συμβούλου Δήμου Αιγιαλείας κ. Παναγιώτη Κουρή, περί κατάρτισης των όρων διακήρυξης φανερός, προφορικής, πλειοδοτικής δημοπρασίας για την εκμίσθωση κοινόχρηστου χώρου εμβαδού Τμήμα Ι: 37,32τ.μ., εμβαδού Τμήμα ΙΙ:33,36 τ.μ. και εμβαδού Τμήμα ΙΙΙ: 79,72 τ.μ. που βρίσκονται στην Κοινότητα Τράπεζας του Δήμου Αιγιαλείας, σε ιδιοκτήτες καταστημάτων υγειονομικού ενδιαφέροντος, των οποίων τα καταστήματα είναι εκτός προβολής, προκειμένου να αναπτυχθούν τραπεζοκαθίσματα.

Ακολούθως, καλείται η Δημοτική Επιτροπή Αιγιαλείας, να αποφασίσει σχετικά.

### **Η Δημοτική Επιτροπή**

Αφού έλαβε υπόψη της την εισήγηση του Νομικού Συμβούλου Δήμου Αιγιαλείας κ. Παναγιώτη Κουρή, την υπ' αριθ. αριθ. 323/2025 (ΑΔΑ: 9ΨΣΡΩ6Χ-Υ0Σ) απόφασή της, περί εκμίσθωσης κοινόχρηστου χώρου εμβαδού Τμήμα Ι: 37,32τ.μ., εμβαδού Τμήμα ΙΙ:33,36 τ.μ. και εμβαδού Τμήμα ΙΙΙ: 79,72 τ.μ. που βρίσκονται στην Κοινότητα Τράπεζας του Δήμου Αιγιαλείας, σε ιδιοκτήτες καταστημάτων υγειονομικού ενδιαφέροντος, των οποίων τα καταστήματα είναι εκτός προβολής, προκειμένου να αναπτυχθούν τραπεζοκαθίσματα, τις διατάξεις του Ν.3463/2006 (Φ.Ε.Κ.114/τ.Α/08.06.2006) «Κύρωση του Κώδικα Δήμων και Κοινοτήτων», τις διατάξεις του Π.Δ.270/1981 (Φ.Ε.Κ.77/τ.Α/30.03.1981) «Περί καθορισμού των οργάνων, της διαδικασίας και των όρων διενέργειας των δημοπρασιών δι' εκποίησης ή εκμίσθωσης πραγμάτων των δήμων και κοινοτήτων», καθώς και τις διατάξεις του άρθρου 72 του Ν.3852/2010 (Φ.Ε.Κ.87/τ.Α/07.06.2010), «Νέα Αρχιτεκτονική της Αυτοδιοίκησης και της Αποκεντρωμένης Διοίκησης - Πρόγραμμα Καλλικράτης», όπως τροποποιήθηκε από το άρθρο 31 του Ν.5013/2023 (Φ.Ε.Κ.12/τ.Α/19.01.2023), μετά από διαλογική συζήτηση,

### **Ομόφωνα Αποφασίζει**

Καταρτίζει τους όρους διακήρυξης φανερός, προφορικής, πλειοδοτικής δημοπρασίας για την εκμίσθωση κοινόχρηστου χώρου εμβαδού Τμήμα Ι: 37,32τ.μ., εμβαδού Τμήμα ΙΙ:33,36 τ.μ. και εμβαδού Τμήμα ΙΙΙ: 79,72 τ.μ. που βρίσκονται στην Κοινότητα Τράπεζας του Δήμου Αιγιαλείας, σε ιδιοκτήτες καταστημάτων υγειονομικού ενδιαφέροντος, των οποίων τα καταστήματα είναι εκτός προβολής, προκειμένου να αναπτυχθούν τραπεζοκαθίσματα, οι οποίοι έχουν ως ακολούθως:

ΑΔΑ: ΨΦΩΖΩ6Χ-Ν0Ν

**Άρθρο 1°**

**ΠΕΡΙΓΡΑΦΗ**

Τα προς εκμίσθωση τμήματα κοινόχρηστου χώρου βρίσκονται στην Κοινότητα Τράπεζας της Δ.Ε. Διακοπτού του Δήμου Αιγιαλείας και συγκεκριμένα:

Τμήμα Ι: εμβαδού 37,32 τ.μ.,

Τμήμα ΙΙ: εμβαδού 33,36 τ.μ. και

Τμήμα ΙΙΙ: εμβαδού 79,72 τ.μ., όπως αποτυπώνονται στα σχετικά θεωρημένα τοπογραφικά διαγράμματα της Διεύθυνσης Τεχνικών Υπηρεσιών Δήμου Αιγιαλείας.

**Άρθρο 2°**

**ΔΙΑΡΚΕΙΑ ΕΚΜΙΣΘΩΣΗΣ**

Η εκμίσθωση των προαναφερόμενων κοινόχρηστων τμημάτων θα είναι διάρκειας τριών (3) ετών, με δικαίωμα παράτασης τριών (3) επιπλέον ετών, συναινούντων και των δύο μερών, με απόφαση του Δημοτικού Συμβουλίου Αιγιαλείας, υποχρεούμενου του μισθωτή με τη λήξη του μισθώματος να παραδώσει τα τμήματα χωρίς καμία ειδοποίηση εκ μέρους του Δήμου.

**Άρθρο 3°**

**ΤΙΜΗ ΕΚΚΙΝΗΣΗΣ**

Ως ελάχιστο όριο πρώτης προσφοράς ορίζεται το ποσό των δεκατεσσάρων ευρώ και πενήντα λεπτά του ευρώ (14,50€) ανά τετραγωνικό μέτρο ετησίως, σύμφωνα με το από 07 Ιουλίου 2025 Πρακτικό της Εκτιμητικής Επιτροπής του Δήμου Αιγιαλείας.

**Άρθρο 4°**

**ΣΚΟΠΟΣ ΕΚΜΙΣΘΩΣΗΣ**

Τα εκμισθούμενα τμήματα κοινόχρηστου χώρου θα διατεθούν σε ιδιοκτήτες καταστημάτων υγειονομικού ενδιαφέροντος, των οποίων τα καταστήματα είναι εκτός προβολής για την ανάπτυξη τραπεζοκαθισμάτων καθ' όλη τη διάρκεια της χρήσης τους, απαγορευμένης κάθε άλλης ή μετατροπής της χρήσης καθώς και της υποβάθμισης τους με τη διενέργεια εργασιών επί του εδάφους ή την κατασκευή κτισμάτων.

**Άρθρο 5°**

**ΚΑΤΑΣΤΑΣΗ ΑΚΙΝΗΤΟΥ**

Τα προς εκμίσθωση τμήματα του κοινόχρηστου χώρου προσφέρονται στην κατάσταση που βρίσκονται χωρίς καμία υποχρέωση από το Δήμο Αιγιαλείας για οποιαδήποτε βελτίωση, καθώς επίσης και μη δικαιούμενου του ενοικιαστή για συμψηφισμό οποιασδήποτε δαπάνης με την υποχρέωση καταβολής του μισθώματος.

Η ανάπτυξη τραπεζοκαθισμάτων θα πρέπει να πραγματοποιείται με ορθολογικό τρόπο, ώστε να απομένει ελάχιστο πλάτος 1,50 μ. στον κοινόχρηστο χώρο για την ομαλή διέλευση των πεζών και να μην γίνεται αποκλεισμός τυχόν εισόδου κατοικιών-ιδιοκτητών και να δίνεται προτεραιότητα στους πολίτες ώστε να κινούνται ελεύθερα.

**Άρθρο 6°**

**ΣΥΜΜΕΤΟΧΗ ΣΤΗ ΔΗΜΟΠΡΑΣΙΑ**

Δικαίωμα συμμετοχής στη δημοπρασία έχουν οι ιδιοκτήτες των καταστημάτων υγειονομικού ενδιαφέροντος για την ανάπτυξη τραπεζοκαθισμάτων.

Κανένας δεν γίνεται δεκτός στη δημοπρασία εάν δεν προσκομίσει για τη συμμετοχή του σ' αυτήν τα παρακάτω δικαιολογητικά:

## ΑΔΑ: ΨΦΩΖΩ6Χ-Ν0Ν

Α) Γραμμάτιο του Τ.Π. & Δ. ή εγγυητική επιστολή αναγνωρισμένης Τράπεζας ποσού ίσου προς 10% του ετησίου μισθώματος ήτοι 218,10€.

Β) Φωτοαντίγραφο του Αστυνομικού Δελτίου Ταυτότητάς του καθώς και του εγγυητή ή του πληρεξουσίου του που θα καταθέσει, καθώς επίσης και το συμβολαιογραφικό πληρεξούσιο, στην περίπτωση που δεν παραστεί ο ίδιος ο ενδιαφερόμενος.

Γ) Βεβαίωση ότι δεν οφείλει στο Δήμο Αιγιαλείας, τόσο αυτός όσο και ο εγγυητής του, για οποιαδήποτε αιτία κατά το χρόνο της δημοπρασίας.

Δ) Υπεύθυνη Δήλωση του Ν.1599/1986 στην οποία θα δηλώνει (και ο εγγυητής) ότι έχει λάβει γνώση των όρων της διακήρυξης τους οποίους αποδέχεται ρητά και ανεπιφύλακτα.

### Άρθρο 7ο

#### **ΤΟΠΟΣ ΚΑΙ ΧΡΟΝΟΣ ΔΙΕΞΑΓΩΓΗΣ ΤΗΣ ΔΗΜΟΠΡΑΣΙΑΣ**

Η δημοπρασία θα είναι φανερή, προφορική, πλειοδοτική και θα διεξαχθεί στο Δημοτικό Κατάστημα της έδρας του Δήμου Αιγιαλείας, Ανδρέου Λόντου 34 Αίγιο, ενώπιον της Επιτροπής εκποίησης ή εκμίσθωσης ακινήτων και πραγμάτων του Δήμου Αιγιαλείας, κατά την ημερομηνία και ώρα που θα οριστεί με τη σχετική διακήρυξη.

### Άρθρο 8ο

#### **ΤΡΟΠΟΣ ΔΙΕΝΕΡΓΕΙΑΣ ΤΗΣ ΔΗΜΟΠΡΑΣΙΑΣ**

Κατά την ανωτέρω ορισθείσα στο άρθρο 7, ημερομηνία και ώρα, οι ενδιαφερόμενοι θα προσέλθουν ενώπιον της αρμόδιας επιτροπής δημοπρασίας του Δήμου Αιγιαλείας, προκειμένου να καταθέσουν τα απαιτούμενα από το άρθρο 6 δικαιολογητικά.

Σε κάθε δικαιολογητικό που παραδίδεται, εφόσον βεβαιωθεί η νόμιμη επίδοση τους από έκαστο συμμετέχοντα, αναγράφεται σε κάθε ένα χωριστά και στο Πρακτικό της δημοπρασίας ο ίδιος αύξων αριθμός. Αναγράφεται ακόμη στο Πρακτικό και η τυχόν επίδοση δικαιολογητικών, χωρίς την ταυτόχρονη κατάθεση του Αστυνομικού Δελτίου Ταυτότητας του διαγωνιζομένου και η γι' αυτό το λόγο μη αποδοχή των δικαιολογητικών.

Όταν περάσει η ώρα που αναφέρεται στη διακήρυξη κηρύσσεται η λήξη της παράδοσης των δικαιολογητικών και αναγράφεται αυτό στα Πρακτικά. Απαγορεύεται για οποιονδήποτε λόγο η αποδοχή μεταγενέστερων δικαιολογητικών με ποινή ακυρότητας της δημοπρασίας, εκτός αν η επίδοση δικαιολογητικών που άρχισε πριν από την ώρα λήξης κατάθεσής τους, συνεχίζεται χωρίς διακοπή και μετά την ώρα αυτή. Για τη συνέχιση της δημοπρασίας και πέρα από την οριζόμενη ώρα αποφασίζει η Επιτροπή δημοπρασίας.

Μετά τη λήξη της παράδοσης των δικαιολογητικών αρχίζει από την Επιτροπή δημοπρασίας η καταγραφή των δικαιολογητικών στο Πρακτικό, με τη σειρά που κατατέθηκαν, περιληπτικά αλλά κατά τρόπο που να εμφανίζει το σύμφωνο ή όχι προς τους όρους της διακηρύξεως, παρουσία των παρισταμένων.

Η Επιτροπή δημοπρασίας στη συνέχεια ανακοινώνει τα ονόματα όσων αποκλείστηκαν και τον λόγο του αποκλεισμού τους και καλεί τους αποκλεισμένους να παραλάβουν τα σχετικά δικαιολογητικά. Η απόφαση αυτή της Επιτροπής για τον αποκλεισμό από την περαιτέρω διαδικασία αναγράφεται στο Πρακτικό της δημοπρασίας.

Στη συνέχεια παραμένουν στην αίθουσα όσοι προσκόμισαν τα απαιτούμενα δικαιολογητικά και έγιναν δεκτοί στη δημοπρασία και καλούνται να ανακοινώσουν τις οικονομικές τους προσφορές, με τη σειρά που κατέθεσαν τα δικαιολογητικά τους. Κάθε οικονομική προσφορά που ανακοινώνεται καταγράφεται στο Πρακτικό, είναι

## ΑΔΑ: ΨΦΩΖΩ6Χ-Ν0Ν

δεσμευτική για τον εκάστοτε πλειοδοτούντα και η δέσμευση αυτή μεταφέρεται αλληλοδιαδόχως από τον πρώτο στους ακόλουθους και επιβαρύνει οριστικά τον τελευταίο πλειοδότη.

Όταν ένας διαγωνιζόμενος ο οποίος έχει σειρά να ανακοινώσει την οικονομική του προσφορά, δηλώσει ότι αποσύρεται, αναγράφεται αυτό στο Πρακτικό.

Αν κάποιος πλειοδοτεί για λογαριασμό άλλου, οφείλει να το δηλώσει στην Επιτροπή δημοπρασίας, πριν από την έναρξη του συναγωνισμού, παρουσιάζοντας και το νόμιμο πληρεξούσιο έγγραφο, αλλιώς θεωρείται πως συμμετέχει για λογαριασμό του.

Πλειοδότης της δημοπρασίας ανακηρύσσεται αυτός που ανακοινώνει τελευταίος τη μεγαλύτερη προσφορά, ενώ οι υπόλοιποι συμμετέχοντες έχουν αποσυρθεί.

Μετά τη λήξη της δημοπρασίας τα Πρακτικά υπογράφονται από την Επιτροπή δημοπρασίας, από τον τελευταίο πλειοδότη και από τον εγγυητή του.

Αν κάποιος από τους συμμετέχοντες είναι αγράμματος, υπογράφει νόμιμος πληρεξούσιός τους ή δύο πρόσωπα από τους παριστάμενους κατά τη διενέργεια της δημοπρασίας και τα οποία βεβαιώνουν στο Πρακτικό της δημοπρασίας ότι ο τελευταίος πλειοδότης ή ο εγγυητής του δήλωσαν άγνοια γραμμάτων.

Επί του Πρακτικού της δημοπρασίας αποφασίζει το αρμόδιο όργανο του Δήμου Αιγιαλείας, ήτοι η Δημοτική Επιτροπή.

### Άρθρο 9<sup>ο</sup>

#### **ΕΠΑΝΑΛΗΨΗ ΔΗΜΟΠΡΑΣΙΑΣ**

Η δημοπρασία επαναλαμβάνεται οίκοθεν από τον κ. Δήμαρχο όταν:

α) δεν παρουσιαστεί κατά την ημερομηνία διεξαγωγής της κανένας πλειοδότης και

β) δεν συγκροτηθεί η Επιτροπή δημοπρασίας λόγω έλλειψης απαρτίας.

Η δημοπρασία επαναλαμβάνεται υποχρεωτικά για μία (1) φορά, εάν δεν παρουσιάστηκε κανένας πλειοδότης. Αν η δημοπρασία δεν φέρει αποτέλεσμα, η εκμίσθωση μπορεί να γίνει με απευθείας συμφωνία, της οποίας τους όρους καθορίζει το δημοτικό συμβούλιο.

Επίσης η δημοπρασία επαναλαμβάνεται κατόπιν αποφάσεως του Δημοτικού Συμβουλίου Αιγιαλείας, όταν:

α) το αποτέλεσμα αυτής δεν εγκριθεί από την Δημοτική Επιτροπή, λόγω ασύμφωρου επιτευχθέντος αποτελέσματος ή σφάλματος περί της διενέργειας της δημοπρασίας και

β) μετά την κατακύρωση της δημοπρασίας, ο τελευταίος πλειοδότης και ο εγγυητής του, αρνούνται να υπογράψουν τα πρακτικά ως και όταν μετά την κοινοποίηση στον τελευταίο πλειοδότη της εγκριτικής του αποτελέσματος της δημοπρασίας αποφάσεως της Δημοτικής Επιτροπής, δεν προσέλθει εμπρόθεσμα για τη σύνταξη και υπογραφή της συμβάσεως.

Στην τελευταία αυτή περίπτωση (β) η δημοπρασία επαναλαμβάνεται σε βάρος του τελευταίου πλειοδότη και του εγγυητή του, ως ελάχιστο δε όριο προσφοράς ορίζεται το επ' ονόματί του κατακυρωθέν ποσό, το οποίο δύναται να μειωθεί με απόφαση του Δημοτικού Συμβουλίου Αιγιαλείας.

Η επανάληψη της δημοπρασίας ενεργείται με βάση τη τελευταία δοθείσα προσφορά κατά την προηγούμενη δημοπρασία.

### Άρθρο 10<sup>ο</sup>

#### **ΚΑΤΑΒΟΛΗ ΜΙΣΘΩΜΑΤΟΣ**

## **ΑΔΑ: ΨΦΩΖΩ6Χ-Ν0Ν**

Η μίσθωση γίνεται ενεργή και ισχυρή με την υπογραφή του συμφωνητικού και την παράδοση του μισθίου στον πλειοδότη, οπότε αρχίζει και η υποχρέωση του μισθωτού στην καταβολή του μισθώματος, η οποία θα γίνεται μέσα στο πρώτο δεκαήμερο κάθε τετραμήνου στο Δημοτικό Ταμείο. Η πληρωμή του πρώτου τετραμήνου θα γίνει με την υπογραφή του σχετικού συμφωνητικού.

Σε περίπτωση μη έγκαιρης καταβολής του μισθώματος, ο μισθωτής γίνεται έκπτωτος και ακόμα υποχρεούται στη καταβολή πλέον του μισθώματος, ποινικής ρήτρας, ποσού είκοσι ευρώ (20,00 €), για κάθε ημέρα καθυστέρησης.

Η καθυστέρηση καταβολής του τετραμηνιαίου μισθώματος, πέραν του ενός μηνός, συνεπάγεται την κατάπτωση της εγγυητικής επιστολής καλής εκτέλεσης υπέρ του Δήμου και παρέχει στον εκμισθωτή, Δήμο Αιγιαλείας, το δικαίωμα να καταγγείλει μονομερώς τη μίσθωση και να αποβάλλει το μισθωτή από το μίσθιο.

Το μίσθωμα θα παραμείνει σταθερό καθ' όλη τη διάρκεια της μισθωτικής σύμβασης.

### **Άρθρο 11°**

#### **ΥΠΟΧΡΕΩΣΕΙΣ ΠΛΕΙΟΔΟΤΗ ΚΑΙ ΕΓΓΥΗΤΗ**

Ο τελευταίος πλειοδότης υποχρεούται να παρουσιάσει αξιόχρεο εγγυητή που θα υπογράψει τα Πρακτικά δημοπρασίας, ο οποίος καθίσταται αλληλέγγυα και σε όλα υπεύθυνος με αυτόν για την εκπλήρωση των όρων της συμβάσεως. Ο εγγυητής επίσης, είναι υπόχρεος απέναντι του Δήμου Αιγιαλείας για όλες τις υποχρεώσεις του μισθωτή που απορρέουν από τη συμμετοχή στη δημοπρασία, από τη μίσθωση και τους όρους της δημοπρασίας μέχρι που να λήξει ο χρόνος της μίσθωσης και την παραλαβή του μισθίου από το Δήμο, παραιτούμενος ρητά και ανεπιφύλακτα όλων των ενστάσεων, διαιρέσεων και διζήσεων.

Ο τελευταίος πλειοδότης, δεν αποκτά κανένα δικαίωμα αποζημίωσής του σε περίπτωση που δεν εγκριθούν τα πρακτικά της δημοπρασίας από το αρμόδιο όργανο του Δήμου Αιγιαλείας (Δημοτική Επιτροπή).

### **Άρθρο 12°**

#### **ΥΠΟΓΡΑΦΗ ΣΥΜΒΑΣΗΣ**

Σύμφωνα με τα ανωτέρω αυτός που θα αναδειχθεί τελευταίος πλειοδότης υποχρεούται όπως εντός δέκα (10) ημερών από της κοινοποίησης σε αυτόν με αποδεικτικό παραλαβής, της απόφασης της Δημοτικής Επιτροπής περί εγκρίσεως του αποτελέσματος της δημοπρασίας, προσέλθει μαζί με τον εγγυητή του για τη σύνταξη και υπογραφή της συμβάσεως, διότι σε αντίθετη περίπτωση η κατατεθείσα εγγυητική επιστολή για τη συμμετοχή του στη δημοπρασία καταπίπτει υπέρ του Δήμου Αιγιαλείας, χωρίς καμία δικαστική παρέμβαση.

Από τη λήξη της ανωτέρω προθεσμίας η σύμβαση θεωρείται οριστικά καταρτισθείσα.

Θα προσκομίσει δε, νέο γραμματίο του Τ.Π. & Δ. ή εγγυητική επιστολή αναγνωρισμένης Τράπεζας σε ποσοστό ίσο προς το 10% των επιτευχθέντων μισθωμάτων ενός (1) έτους, για την εξασφάλιση της έγκαιρης και εντός των προθεσμιών που ορίζονται στην παρούσα διακήρυξη καταβολής των μισθωμάτων και των λοιπών όρων της παρούσης, επιστρεφόμενης σε αυτόν της αρχικής που είχε καταθέσει για τη συμμετοχή του στη δημοπρασία.

### **Άρθρο 13°**

#### **ΔΕΣΜΕΥΣΕΙΣ ΜΙΣΘΩΤΗ**

## **ΑΔΑ: ΨΦΩΖΩ6Χ-Ν0Ν**

Ο πλειοδοτών καταστηματούχης οφείλει να διατηρεί το δημοπρατούμενο κοινόχρηστο χώρο όπως ακριβώς τον παρέλαβε χωρίς να προκαλέσει αλλοιώσεις και τροποποιήσεις σε αυτό.

Εάν το κατάστημα κλείσει ή ανακληθεί η άδεια λειτουργίας για οποιονδήποτε λόγο τότε ο Δήμος Αιγιαλείας θα προβεί στη διενέργεια νέας δημοπρασίας.

Σε περίπτωση που μεταβιβαστεί η άδεια ίδρυσης και λειτουργίας του καταστήματος υγειονομικού ενδιαφέροντος, το δικαίωμα χρήσης του χώρου δεν μεταβιβάζεται στο νέο ιδιοκτήτη. Σε αυτή την περίπτωση ο Δήμος Αιγιαλείας θα προβεί στη διενέργεια νέας δημοπρασίας.

Ο Δήμος σε κάθε περίπτωση έχει τη δυνατότητα αλλαγής των όρων λειτουργίας του χώρου εάν δημιουργηθούν άλλες ανάγκες από τις υπάρχουσες ή η χρήση του δημιουργεί προβλήματα στην μετακίνηση κατοίκων – επισκεπτών κλπ.

### **Άρθρο 14°**

#### **ΑΠΑΓΟΡΕΥΣΕΙΣ**

Απαγορεύεται η χρήση των δημοπρατούμενων κοινοχρήστων τμημάτων για οποιοδήποτε άλλο σκοπό πέραν του καθοριζόμενου από το άρθρο 4.

Απαγορεύεται η τοποθέτηση στον δημοπρατούμενο χώρο κάθε είδους περίφραξης και οποιουδήποτε αντικειμένου που αλλοιώνει την αισθητική του χώρου. Σε κάθε περίπτωση δε η όποια οριοθέτηση του χώρου θα γίνει με την σύμφωνη γνώμη και με τις οδηγίες της Διεύθυνσης Τεχνικών Υπηρεσιών του Δήμου Αιγιαλείας.

### **Άρθρο 15°**

#### **ΕΙΣΦΟΡΕΣ, ΤΕΛΗ, ΦΟΡΟΙ Κ.Τ.Λ.**

Ο μισθωτής υποχρεούται στην καταβολή όλων των τελών, φόρων και λοιπών δικαιωμάτων που έχουν επιβληθεί ή θα επιβληθούν.

Ο μισθωτής επίσης είναι υποχρεωμένος να φροντίζει για την καθαριότητα του συγκεκριμένου χώρου και να τηρεί πιστά όλες τις Αστυνομικές και Αγορανομικές διατάξεις που ισχύουν πάντοτε.

### **Άρθρο 16°**

#### **ΜΕΙΩΣΗ ΜΙΣΘΩΜΑΤΟΣ**

Ο Δήμος Αιγιαλείας δεν ευθύνεται έναντι του μισθωτή για την πραγματική κατάσταση στην οποία βρίσκονται τα δημοπρατούμενα κοινόχρηστα τμήματα, της οποίας τεκμαίρετε ότι έχει λάβει γνώση και συνεπώς δεν υποχρεούται στην επιστροφή ή τη μείωση του μισθώματος αλλά και ούτε στη λύση της μίσθωσης.

Ο μισθωτής δεν δικαιούται για οποιοδήποτε λόγο να ζητήσει τη μείωση του μισθώματος και δηλώνει ρητά και ανεπιφύλακτα ότι παραιτείται από τώρα ισχυόντων ή νομοθετημάτων που θα θεσπιστούν σχετικά με την προστασία της επαγγελματικής στέγης καθώς και οποιουδήποτε δικαιωμάτος του, της μετά από δικαστική απόφαση παράτασης του χρόνου της μίσθωσης, υποχρεούμενος αναντίρρητα να παραδώσει ελεύθερη τη χρήση του μισθίου μόλις λήξει η σύμβαση, αποκλειόμενης επίσης της σιωπηρής μίσθωσης.

### **Άρθρο 17°**

#### **ΕΠΟΠΤΕΙΑ ΜΙΣΘΙΟΥ**

Η Τεχνική Υπηρεσία του Δήμου Αιγιαλείας θα ασκεί την εποπτεία προς διαπίστωση της εκπλήρωσης όλων των υποχρεώσεων που άπτονται των αρμοδιοτήτων της από το μισθωτή, οι οποίες απορρέουν από τη σύμβαση όπως και οποιονδήποτε άλλων διατάξεων που κανονίζουν τη λειτουργία του, διότι όλες

## ΑΔΑ: ΨΦΩΖΩ6Χ-Ν0Ν

λογίζονται ότι είναι βασικές και ουσιώδεις. Η τυχόν δε παράβαση έστω και μίας από αυτές συνεπάγεται εκτός από τις ποινικές και αστικές κυρώσεις αν υπάρχουν και με τη δικαστική απόφαση απόδοσης της χρήσης του μισθίου από το μισθωτή στο Δήμο Αιγιαλείας.

### Άρθρο 18° **ΥΠΕΚΜΙΣΘΩΣΗ**

Απαγορεύεται η υπεκμίσθωση ή η παραχώρηση με ή χωρίς αντάλλαγμα της χρήσης του μισθίου χωρίς την προηγούμενη έγκριση του Δήμου Αιγιαλείας χορηγούμενη πάντοτε από το Δημοτικό Συμβούλιο και για χρονικό διάστημα που δεν υπερβαίνει το χρόνο λήξης της μίσθωσης. Σε περίπτωση υπεκμίσθωσης ή παραχώρησης της χρήσης του μισθίου, ο αρχικός μισθωτής εξακολουθεί να ευθύνεται εις ολόκληρο έναντι του δήμου, σύμφωνα με τους όρους της κύριας σύμβασης μίσθωσης.

### Άρθρο 19° **ΠΑΡΑΔΟΣΗ ΜΙΣΘΙΟΥ**

Ο μισθωτής υποχρεούται με τη λήξη της μίσθωσης να παραδώσει το μίσθιο στην κατάσταση στην οποία το παρέλαβε, ευθυνόμενος για τις φθορές πέραν της συνήθους χρήσης, αλλιώς ευθύνεται σε αποζημίωση έναντι του Δήμου Αιγιαλείας.

### Άρθρο 20° **ΕΞΟΔΑ ΔΗΜΟΣΙΕΥΣΗΣ**

Η διακήρυξη δημοσιεύεται με επιμέλεια του κ. Δημάρχου, τουλάχιστον δέκα (10) ημέρες πριν από την ημερομηνία διενέργειας της δημοπρασίας, σε δύο (2) εφημερίδες του Δήμου Αιγιαλείας, με τοιχοκόλληση αντιγράφου αυτής στον πίνακα ανακοινώσεων του Δημοτικού Καταστήματος της έδρας του Δήμου Αιγιαλείας (στο ισόγειο), επί της οδού Ανδρέου Λόντου 34 στο Αίγιο, καθώς και στο Δημοτικό Κατάστημα Διακοπτού και στην Κ. Τράπεζας και θα συνταχθεί προς τούτο αποδεικτικό δημοσίευσης παρουσίας δύο (2) μαρτύρων.

Επαναληπτικές δημοπρασίες γνωστοποιούνται με Περίληψη Διακήρυξης του κ. Δημάρχου, σύμφωνα με τους όρους της πρώτης διακήρυξης και τα ανωτέρω οριζόμενα, πέντε (5) τουλάχιστον ημέρες πριν από την ημερομηνία διενέργειας της δημοπρασίας.

Τα έξοδα δημοσίευσης της περίληψης διακήρυξης στον Τύπο, βαρύνουν το Δήμο Αιγιαλείας.

**Αφού έγινε η σύνταξη του ανωτέρω πρακτικού υπογράφεται όπως ο νόμος ορίζει.**

**Η ανωτέρω απόφαση έλαβε αύξοντα αριθμό 392/2025.**

**Ακριβές απόσπασμα**  
**ΑΙΓΙΟ 23.07.2025**

**Ο Δήμαρχος-Πρόεδρος της Δημοτικής Επιτροπής**



ΕΛΛΗΝΙΚΗ ΔΗΜΟΚΡΑΤΙΑ  
ΝΟΜΟΣ ΑΧΑΪΑΣ  
ΔΗΜΟΣ ΑΙΓΙΑΛΕΙΑΣ  
ΔΗΜΟΤΙΚΗ ΕΠΙΤΡΟΠΗ

Αριθμός Απόφασης: 393/2025

ΑΠΟΣΠΑΣΜΑ

Από το Πρακτικό **26/2025** της συνεδρίασης της Δημοτικής Επιτροπής Αιγιαλείας της **23.07.2025**.

**ΘΕΜΑ 7<sup>ο</sup> Ημερήσιας Διάταξης: «Έγκριση κίνησης οχημάτων εκτός του Δ. Αιγιαλείας από 30.06.2025 έως 15.07.2025».**

Η Δημοτική Επιτροπή Αιγιαλείας, που αποτελείται από τους κ.κ.: 1) Παναγιώτη Ανδριόπουλο, Δήμαρχο Αιγιαλείας, Πρόεδρο, 2) Χρήστο Σπηλιωτόπουλο, Αντιπρόεδρο, 3) Παναγιώτη Αγγελόπουλο, 4) Νικόλαο Καραϊσκό, 5) Δημήτριο Φιλιππάτο, 6) Γεώργιο Φραγκονικολόπουλο και 7) Σωτήριο Ταξιαρχόπουλο, ως τακτικά μέλη και τους 1) Κωνσταντίνο Βούλγαρη, 2) Δημήτριο Ελευθεριώτη, 3) Μαρία Σταυροπούλου, 4) Βασιλική Ψυχράμη και 5) Χρήστο Γούτο ως αναπληρωματικά μέλη (τα οποία αντικαθιστούν βάσει των άρθρων 74 & 75 του Ν.3852/2010 σε περίπτωση απουσίας τα τακτικά), σύμφωνα με την υπ' αριθ.2/2024 (ΑΔΑ: Ε4ΙΞΩ6Χ-5Κ7) απόφαση Δημοτικού Συμβουλίου Αιγιαλείας, περί εκλογής τακτικών και αναπληρωματικών μελών της Δημοτικής Επιτροπής Αιγιαλείας για τη θητεία από 02.01.2024 έως τις 30.06.2026, η οποία βρέθηκε νόμιμη με την υπ' αριθ.πρωτ.3673/11.01.2024 (ΑΔΑ: Ρ0Δ8ΟΡ1Φ-5ΤΠ) όμοια του Γραμματέα Αποκεντρωμένης Διοίκησης Πελοποννήσου, Δυτικής Ελλάδας και Ιονίου και λαμβάνοντας υπόψη τις διατάξεις των 72, 74 και 75 του Ν.3852/2010 (Φ.Ε.Κ.87/τ.Α/07.06.2010), όπως αντικαταστάθηκαν και ισχύουν και σύμφωνα με τις διατάξεις της παρ.1 του άρθρου 74 Α του Ν.3852/2010, όπως προστέθηκε με το άρθρο 9 του Ν.5056/2023 (Φ.Ε.Κ.163/τ.Α/06.10.2023), συνεδρίασε σήμερα **είκοσι τρεις (23) Ιουλίου 2025**, ημέρα **Τετάρτη** και ώρα **13:00'**, σε **τακτική συνεδρίαση διά ζώσης**, μετά από την υπ' αριθ.πρωτ.**20339/18.07.2025** πρόσκληση του Προέδρου της, που κοινοποιήθηκε νόμιμα και εμπρόθεσμα σε κάθε ένα από τα μέλη της (τακτικά και αναπληρωματικά), προκειμένου να συζητήσει και να λάβει αποφάσεις για τα θέματα της ημερήσιας διάταξης και σε όσα ήθελε δεχθεί εκτός αυτής, αφού τα κρίνει ως κατεπείγοντα. Παρούσα είναι και η γραμματέας της Επιτροπής υπάλληλος του Δήμου Αιγιαλείας κα Κωνσταντίνα Μπατάλη.

Στη συνεδρίαση αυτή, σε σύνολο επτά (7) μελών ήταν παρόντα **πέντε (5)** μέλη και έτσι υπήρχε νόμιμη απαρτία.

**Παρόντες**

Παναγιώτης Ανδριόπουλος, Δήμαρχος-Πρόεδρος, Νικόλαος Καραϊσκος, Δημήτριος Φιλιππάτος, Γεώργιος Φραγκονικολόπουλος, Σωτήριος Ταξιαρχόπουλος.

**Απόντες**

Χρήστος Σπηλιωτόπουλος, Αντιπρόεδρος.

Ο Δημοτικός Σύμβουλος κ. Παναγιώτης Αγγελόπουλος προσήλθε στη συνεδρίαση πριν από τη συζήτηση του έκτου (6<sup>ου</sup>) θέματος της Ημερήσιας Διάταξης.

Ο Δήμαρχος-Πρόεδρος της Δημοτικής Επιτροπής Αιγιαλείας κ. Παναγιώτης Ανδριόπουλος, αφού διαπίστωσε την απαρτία κήρυξε την έναρξη της συνεδρίασης.

Στη συνέχεια θέτει υπόψη της Επιτροπής την υπ' αριθ.πρωτ.19939/16.07.2025 εισήγηση του Διευθυντή Καθαριότητας, Περιβάλλοντος, Διαχείρισης οχημάτων & Μηχανημάτων Δήμου Αιγιαλείας, κ. Σπυρίδωνα Προσελέντη, η οποία έχει ως ακολούθως:

*«Σας παρακαλούμε, όπως μας εγκρίνετε, την επιβεβλημένη κίνηση εκτός των ορίων του Νομού Αχαΐας, των παρακάτω οχημάτων για υπηρεσιακούς σκοπούς και σύμφωνα με τις διατάξεις του άρθρου 23 παρ.3 του Ν.4674/2020 όπως τροποποιήθηκε με το άρθρο 68 του Ν4795/2021 (ΦΕΚ 62<sup>Α</sup>) «3. Ως αρμόδια Αρχή για τον έλεγχο της κίνησης των οχημάτων που ανήκουν στους οργανισμούς τοπικής αυτοδιοίκησης α' και β' βαθμού και τα νομικά τους πρόσωπα, νοείται η οικεία Οικονομική Επιτροπή. Σε κατεπείγουσες περιπτώσεις, επιτρέπεται η κίνηση οχημάτων που ανήκουν σε οργανισμούς τοπικής αυτοδιοίκησης α' και β' βαθμού και σε νομικά τους πρόσωπα, χωρίς προηγούμενη απόφαση της Οικονομικής Επιτροπής, αλλά με έγκριση του Περιφερειάρχη ή του Δημάρχου αντίστοιχα, ή του αιρετού μονοπρόσωπου οργάνου διοίκησης που ορίζουν με απόφασή τους. Στις περιπτώσεις αυτές, η επιτροπή αποφασίζει στην αμέσως επόμενη συνεδρίασή της, εάν η κίνηση του οχήματος ήταν επιβεβλημένη ή όχι. Τυχόν κινήσεις Δημάρχων και Περιφερειάρχων με υπηρεσιακά οχήματα, που έλαβαν χώρα κατά παρέκκλιση των έως σήμερα διατάξεων για την έγκρισή τους, θεωρούνται νόμιμες, εφόσον πραγματοποιήθηκαν για την αντιμετώπιση όλως εξαιρετικών και απρόβλεπτων υπηρεσιακών αναγκών, που δικαιολογούν τη μη τήρηση της σχετικής διαδικασίας και εφόσον η συνδρομή των γεγονότων αφορούσε αποδεδειγμένες αυτοδιοικητικές υπηρεσιακές ανάγκες».*

Μετά από τα παραπάνω καλείται η Δημοτική Επιτροπή Αιγιαλείας, να αποφασίσει σχετικά.

**Η Δημοτική Επιτροπή**

Αφού έλαβε υπόψη της την υπ' αριθ.πρωτ.19939/16.07.2025 εισήγηση του Διευθυντή Καθαριότητας, Περιβάλλοντος, Διαχείρισης οχημάτων & Μηχανημάτων Δήμου Αιγιαλείας, κ. Σπυρίδωνα Προσελέντη, καθώς και τις διατάξεις του άρθρου 72 του Ν.3852/2010 (Φ.Ε.Κ.87/τ.Α/07.06.2010), «Νέα Αρχιτεκτονική της Αυτοδιοίκησης και της Αποκεντρωμένης Διοίκησης - Πρόγραμμα Καλλικράτης», όπως τροποποιήθηκε από το άρθρο 31 του Ν.5013/2023 (Φ.Ε.Κ.12/τ.Α/19.01.2023), μετά από διαλογική συζήτηση,

**Ομόφωνα Αποφασίζει**

Εγκρίνει την επιβεβλημένη κίνηση, εκτός των ορίων του Δήμου Αιγιαλείας, των παρακάτω οχημάτων για υπηρεσιακούς σκοπούς, σύμφωνα με τις διατάξεις της παρ.3 του άρθρου 23 του Ν.4674/2020, όπως τροποποιήθηκε με το άρθρο 68 του Ν.4795/2021 (Φ.Ε.Κ.62/τ.Α/17.04.2021):

## ΑΔΑ: ΨΓΝΒΩ6Χ-51Θ

Ημερ/νία	Αριθ. Πιννακ.	Είδος Οχημ.	Προορισμός	Σκοπός Κίνησης	Οδηγός	Πρωτ. Διαταγής Πορείας
01-07-25	ΚΗΗ 4891	Απορ/ρο	Πάτρα	Ανακύκλωση	Μουτζουρούλιας Κων/νος	17970/ 30-06-25

## ΑΔΑ: ΨΓΝΒΩ6Χ-51Θ

01-07-25	ΚΤΥ 1680	Επιβατικό	Πάτρα (Υπηρεσία Ελεγκτικού Συνεδρίου)	Μεταφορά εγγράφων	Μαρκοράς Ανδρέας	18012/ 01-07-25
02-07-25	ΚΗΗ 4891	Απορ/ρο	Πάτρα	Ανακύκλωση	Μουτζουρούλιας Κων/νος	18168/ 01-07-25
03-07-25	ΚΗΙ 7508	Επιβατικό	Αθήνα (Υπουργείο Υγείας)	Μεταφορά προσωπικού	Σπυρόπουλος Θεοφάνης	18273/ 02-07-25
03-07-25	ΚΗΗ 4891	Απορ/ρο	Πάτρα	Ανακύκλωση	Μουτζουρούλιας Κων/νος	18319/ 02-07-25
03-07-25	ΚΗΗ 4892	Απορ/ρο	Τ.Κ. Μιράλι (Δ.Ερυμάνθου)	Μεταφορά Α.Ε.Κ.Κ	Πολυχρονόπουλος Βασίλειος	18329/ 02-07-25
03-07-25	ΚΗΙ 7542	4x4	Πάτρα	Πυροσβεστικό κέντρο	Σαμαρτζής Βασίλειος	18385/ 02-07-25
04-07-25	ΚΗΗ 4892	Απορ/ρο	Τ.Κ. Μιράλι (Δ.Ερυμάνθου)	Μεταφορά Α.Ε.Κ.Κ	Πολυχρονόπουλος Βασίλειος	18499/ 03-07-25
04-07-25	ΚΗΗ 4892	Απορ/ρο	Πάτρα	Ανακύκλωση	Μουτζουρούλιας Κων/νος	18512/ 03-07-25
07-07-25	ΚΗΗ 4891	Απορ/ρο	Τ.Κ. Μιράλι (Δ.Ερυμάνθου)	Μεταφορά Α.Ε.Κ.Κ	Μουτζουρούλιας Κων/νος	18643/ 04-07-25
05-07-25	ΚΗΗ 4891	Απορ/ρο	Πάτρα	Ανακύκλωση	Μουτζουρούλιας Κων/νος	18675/ 04-07-25
07-07-25	ΚΗΗ 4892	Απορ/ρο	Πάτρα	Ανακύκλωση	Πολυχρονόπουλος Βασίλειος	18676/ 04-07-25
08-07-25	ΚΗΗ 4892	Απορ/ρο	Πάτρα	Ανακύκλωση	Πολυχρονόπουλος Βασίλειος	18876/ 07-07-25
08-07-25	ΚΗΗ 8963	Απορ/ρο	Πάτρα	Συnergείο Μαρκουζος	Δημητρίου Σαράντης	18879/ 07-07-25
09-07-25	ΚΗΗ 4891	Απορ/ρο	Τ.Κ. Μιράλι (Δ.Ερυμάνθου)	Μεταφορά Α.Ε.Κ.Κ	Μουτζουρούλιας Κων/νος	19068/ 08-07-25
08-07-25	ΚΗΙ 7508	Επιβατικό	Πάτρα	Αποκεντρωμένη Διοίκηση Ελλάδος	Βασίλειο Χριστόπουλο	18969 /08-07-25
08-07-25	ΚΗΗ 4892	Απορ/ρο	Πάτρα	Ανακύκλωση	Πολυχρονόπουλος Βασίλειος	19080/ 08-07-25
08-07-25	ΚΗΗ 4892	Απορ/ρο	Πάτρα	Ανακύκλωση	Πολυχρονόπουλος Βασίλειος	19081/ 08-07-25
09-07-25	ΚΗΙ 7508	Επιβατικό	ΒΙ.ΠΕ. στην Τ.Κ. Αγίου Στεφάνου Δήμου Δυτ. Αχαΐας	Συnergείο TECMEC Α.Ε.Β.Ε	Ανδρουτσόπουλος Παναγιώτης	19118/ 09-07-25
09/07/25	ΜΕ 120627	Μηχ. Έργου	ΒΙ.ΠΕ. στην Τ.Κ. Αγίου Στεφάνου Δήμου Δυτ. Αχαΐας	Συnergείο TECMEC Α.Ε.Β.Ε	Δημητρίου Σαράντης	19119/ 09-07-25

## ΑΔΑ: ΨΓΝΒΩ6Χ-51Θ

09/07/25	ΚΗΙ 7505	Λεωφορείο,	Πάτρα	Συνεργείο Μαρκουίζος	Δημητρίου Σαράντης	19120/ 09-07-25
11/7/2025	ΚΗΙ 7508	Επιβατικό	Αθήνα	Εταιρεία ΤΕΚΑΛ (Μυκόνου 1, Βούλα)	Βασίλειο Χριστόπουλο	19256/ 10-07-25
10-07-25	ΚΗΗ 4891	Απορ/ρο	Τ.Κ. Μιράλι (Δ.Ερυμάνθου)	Μεταφορά Α.Ε.Κ.Κ	Μουτζουρούλιας Κων/νος	19263/ 0-07-25
10-07-25	ΚΗΗ 4891	Απορ/ρο	Πάτρα	Ανακύκλωση	Μουτζουρούλιας Κων/νος	19265/ 10-07-25
11-07-25	ΚΗΗ 8951	VAN	Πάτρα (Τράπεζα τροφίμων)	Υπηρεσιακοί λόγοι	Πολίτης Δημήτριος	19347/ 10-07-25
11-07-25	ΚΗΗ 4892	Απορ/ρο	Πάτρα	Ανακύκλωση	Πολυχρονόπουλος Βασίλειος	19349/ 10-07-25
11-07-25	ΚΗΗ 4892	Απορ/ρο	Πάτρα	Ανακύκλωση	Πολυχρονόπουλος Βασίλειος	19350/ 10-07-25
13-07-25	ΚΗΙ 7508	Επιβατικό	Πάτρα	Εκδήλωση για την μνήμη των ηρώων της Κύπρου	Ελευθεριώτης Δημήτριος	19440/ 11-07-25
12-07-25	ΚΗΗ 4892	Απορ/ρο	Πάτρα	Ανακύκλωση	Πολυχρονόπουλος Βασίλειος	19488/ 11-07-25
14-07-25	ΚΗΗ 4892	Απορ/ρο	Τ.Κ. Μιράλι (Δ.Ερυμάνθου)	Μεταφορά Α.Ε.Κ.Κ	Πολυχρονόπουλος Βασίλειος	19497/ 11-07-25
14-07-25	ΚΗΗ 4891	Απορ/ρο	Πάτρα	Ανακύκλωση	Μουτζουρούλιας Κων/νος	19525/ 11-07-25
14-07-25	ΚΗΗ 5399	Απορ/ρο	Πάτρα	Συνεργείο Δημόπουλος	Δημητρίου Σαράντης	19559/ 14-07-25
14-07-25	ΚΗΗ 5399	Απορ/ρο	Αίγιο	Επιστροφή απο συνεργείο Μαρκουίζου	Πολυχρονόπουλος Βασίλειος	19644/ 14-07-25
14-07-25	ΚΗΙ 7505	Λεωφορείο	Αίγιο	Επιστροφή απο συνεργείο Μαρκουίζου	Δημητρίου Σαράντης	19645/ 14-07-25
15-07-25	ΚΗΗ 8963	Απορ/ρο	Πάτρα	Συνεργείο Μαρκουίζου	Δημητρίου Σαράντης	19647/ 14-07-25
15-07-25	ΚΗΗ 4891	Απορ/ρο	Πάτρα	Ανακύκλωση	Πολυχρονόπουλος Βασίλειος	19695/ 14-07-25
15-07-25	ΚΗΙ 7501	4X4	Πάτρα	Πυροσβεστικό Κέντρο Πανούτσος	Σαμαρτζής Βασίλειος	19699/ 14-07-25
16-07-25	ΚΗΗ 4891	Απορ/ρο	Πάτρα	Ανακύκλωση	Πολυχρονόπουλος Βασίλειος	19849/ 15-07-25
16-07-25	ΚΗΗ 8963	Απορ/ρο	Αίγιο	Επιστροφή από Συνεργείο Μαρκουίζου	Δημητρίου Σαράντης	19854/ 15-07-25

Αφού έγινε η σύνταξη του ανωτέρω πρακτικού υπογράφεται όπως ο νόμος ορίζει.

Η ανωτέρω απόφαση έλαβε αύξοντα αριθμό 393/2025.

ΑΔΑ: ΨΓΝΒΩ6Χ-51Θ

**Ακριβές απόσπασμα  
ΑΙΓΙΟ 23.07.2025**

**Ο Δήμαρχος-Πρόεδρος της Δημοτικής Επιτροπής**



ΕΛΛΗΝΙΚΗ ΔΗΜΟΚΡΑΤΙΑ  
ΝΟΜΟΣ ΑΧΑΪΑΣ  
ΔΗΜΟΣ ΑΙΓΙΑΛΕΙΑΣ  
ΔΗΜΟΤΙΚΗ ΕΠΙΤΡΟΠΗ

Αριθμός Απόφασης: 394/2025

ΑΠΟΣΠΑΣΜΑ

Από το Πρακτικό **26/2025** της συνεδρίασης της Δημοτικής Επιτροπής Αιγιαλείας της **23.07.2025**.

**ΘΕΜΑ 8<sup>ο</sup>** Ημερήσιας Διάταξης: «**Απόδοση στην οικεία Περιφέρεια του 25% επί του ημερήσιου τέλους της Λαϊκής Αγοράς**».

Η Δημοτική Επιτροπή Αιγιαλείας, που αποτελείται από τους κ.κ.: 1) Παναγιώτη Ανδριόπουλο, Δήμαρχο Αιγιαλείας, Πρόεδρο, 2) Χρήστο Σπηλιωτόπουλο, Αντιπρόεδρο, 3) Παναγιώτη Αγγελόπουλο, 4) Νικόλαο Καραϊσκό, 5) Δημήτριο Φιλιππάτο, 6) Γεώργιο Φραγκονικολόπουλο και 7) Σωτήριο Ταξιαρχόπουλο, ως τακτικά μέλη και τους 1) Κωνσταντίνο Βούλγαρη, 2) Δημήτριο Ελευθεριώτη, 3) Μαρία Σταυροπούλου, 4) Βασιλική Ψυχράμη και 5) Χρήστο Γούτο ως αναπληρωματικά μέλη (τα οποία αντικαθιστούν βάσει των άρθρων 74 & 75 του Ν.3852/2010 σε περίπτωση απουσίας τα τακτικά), σύμφωνα με την υπ' αριθ.2/2024 (ΑΔΑ: Ε4ΙΞΩ6Χ-5Κ7) απόφαση Δημοτικού Συμβουλίου Αιγιαλείας, περί εκλογής τακτικών και αναπληρωματικών μελών της Δημοτικής Επιτροπής Αιγιαλείας για τη θητεία από 02.01.2024 έως τις 30.06.2026, η οποία βρέθηκε νόμιμη με την υπ' αριθ.πρωτ.3673/11.01.2024 (ΑΔΑ: Ρ0Δ8ΟΡ1Φ-5ΤΠ) όμοια του Γραμματέα Αποκεντρωμένης Διοίκησης Πελοποννήσου, Δυτικής Ελλάδας και Ιονίου και λαμβάνοντας υπόψη τις διατάξεις των 72, 74 και 75 του Ν.3852/2010 (Φ.Ε.Κ.87/τ.Α/07.06.2010), όπως αντικαταστάθηκαν και ισχύουν και σύμφωνα με τις διατάξεις της παρ.1 του άρθρου 74 Α του Ν.3852/2010, όπως προστέθηκε με το άρθρο 9 του Ν.5056/2023 (Φ.Ε.Κ.163/τ.Α/06.10.2023), συνεδρίασε σήμερα **είκοσι τρεις (23) Ιουλίου 2025**, ημέρα **Τετάρτη** και ώρα **13:00'**, σε **τακτική συνεδρίαση διά ζώσης**, μετά από την υπ' αριθ.πρωτ.**20339/18.07.2025** πρόσκληση του Προέδρου της, που κοινοποιήθηκε νόμιμα και εμπρόθεσμα σε κάθε ένα από τα μέλη της (τακτικά και αναπληρωματικά), προκειμένου να συζητήσει και να λάβει αποφάσεις για τα θέματα της ημερήσιας διάταξης και σε όσα ήθελε δεχθεί εκτός αυτής, αφού τα κρίνει ως κατεπείγοντα. Παρούσα είναι και η γραμματέας της Επιτροπής υπάλληλος του Δήμου Αιγιαλείας κα Κωνσταντίνα Μπατάλη.

Στη συνεδρίαση αυτή, σε σύνολο επτά (7) μελών ήταν παρόντα **πέντε (5)** μέλη και έτσι υπήρχε νόμιμη απαρτία.

**Παρόντες**

Παναγιώτης Ανδριόπουλος, Δήμαρχος-Πρόεδρος, Νικόλαος Καραϊσκος, Δημήτριος Φιλιππάτος, Γεώργιος Φραγκονικολόπουλος, Σωτήριος Ταξιαρχόπουλος.

**Απόντες**

Χρήστος Σπηλιωτόπουλος, Αντιπρόεδρος.

Ο Δημοτικός Σύμβουλος κ. Παναγιώτης Αγγελόπουλος προσήλθε στη συνεδρίαση πριν από τη συζήτηση του έκτου (6<sup>ου</sup>) θέματος της Ημερήσιας Διάταξης.

Ο Δήμαρχος-Πρόεδρος της Δημοτικής Επιτροπής Αιγιαλείας κ. Παναγιώτης Ανδριόπουλος, αφού διαπίστωσε την απαρτία κήρυξε την έναρξη της συνεδρίασης.

Στη συνέχεια θέτει υπόψη της Επιτροπής την υπ' αριθ.πρωτ.19522/11.07.2025 εισήγηση της Προϊσταμένης της Ταμειακής Υπηρεσίας Δήμου Αιγιαλείας, κας Αικατερίνης Τρίτσα, η οποία έχει ως ακολούθως:

«Σύμφωνα με την παρ.1 του άρθρου 23 του ν. 4849/21, οι υφιστάμενοι κάτοχοι άδειας παραγωγί και επαγγελματίες πωλητών λαϊκών αγορών καταβάλλουν ημερήσιο τέλος θέσης για τη δραστηριοποίηση σε αυτές και την κάλυψη των πάσης φύσεως αναγκών της.

Σύμφωνα με την παρ.2 του άρθρου 23 του Ν.4849/21, για έσοδα που εισπράττονται από τους φορείς λειτουργίας των λαϊκών αγορών, δηλαδή τους Δήμους, ποσοστό εβδομήντα πέντε τοις εκατό (75%) περιέρχεται σε αυτούς και ποσοστό είκοσι πέντε τοις εκατό (25%) στην οικεία Περιφέρεια και αποδίδεται σε αυτήν τουλάχιστον μία (1) φορά κάθε εξάμηνο σύμφωνα με τα εισπραχθέντα ποσά. Το ποσό αυτό εγγράφεται ως έσοδο στον προϋπολογισμό της εκάστοτε Περιφέρειας. Οι Εισπράξεις που πραγματοποιήθηκαν από τον Δήμο Αιγιαλείας για το χρονικό διάστημα 1/01/2025 έως 30/6/25 ανέρχονται στο συνολικό ποσό 1.2318,37 € λαμβάνοντας υπόψιν τα παραπάνω

εισηγούμαι

την απόδοση στην οικεία Περιφέρεια του 25% αυτού δηλαδή 304,60 € επί του ημερήσιου τέλους της Λαϊκής Αγοράς το οποίο θα βαρύνει τον ΚΑ. 006718.001».

Μετά από τα παραπάνω καλείται η Δημοτική Επιτροπή Αιγιαλείας, να αποφασίσει σχετικά.

**Η Δημοτική Επιτροπή**

Αφού έλαβε υπόψη της την υπ' αριθ.πρωτ.19522/11.07.2025 εισήγηση της Προϊσταμένης της Ταμειακής Υπηρεσίας Δήμου Αιγιαλείας, κας Αικατερίνης Τρίτσα, τις εισπράξεις που πραγματοποιήθηκαν από τον Δήμο Αιγιαλείας κατά το χρονικό διάστημα 01.01.2025 έως 30.06.2025, τις διατάξεις των παρ.1 και 2 του άρθρου 23 του Ν.4849/2021 (Φ.Ε.Κ.207/τ.Α/05..11.2021), καθώς και τις διατάξεις του άρθρου 72 του Ν.3852/2010 (Φ.Ε.Κ.87/τ.Α/07.06.2010) «Νέα Αρχιτεκτονική της Αυτοδιοίκησης και της Αποκεντρωμένης Διοίκησης - Πρόγραμμα Καλλικράτης», όπως τροποποιήθηκε από το άρθρο 31 του Ν.5013/2023 (Φ.Ε.Κ.12/τ.Α/19.01.2023), μετά από διαλογική συζήτηση,

**Ομόφωνα Αποφασίζει**

Την απόδοση στην Περιφέρεια Δυτικής Ελλάδος του ποσού των τριακοσίων τεσσάρων ευρώ και εξήντα λεπτών (304,60 €), που αντιστοιχεί στο ποσοστό του είκοσι πέντε τοις εκατό (25%) επί των εσόδων που εισέπραξε ο Δήμος Αιγιαλείας από το ημερήσιο τέλος θέσης Λαϊκής Αγοράς, το οποίο κατέβαλαν οι υφιστάμενοι κάτοχοι άδειας παραγωγί και επαγγελματίες πωλητές για τη δραστηριοποίησή τους

**ΑΔΑ: 6ΝΝΚΩ6Χ-ΔΒΕ**

στη λαϊκή αγορά και την κάλυψη των πάσης φύσεως αναγκών της, κατά το χρονικό διάστημα από 01.01.2025 έως και 30.06.2025..

Το ανωτέρω ποσό θα βαρύνει τον Κ.Α.00-6718.001 του προϋπολογισμού Δήμου Αιγιαλείας οικονομικού έτους 2025.

**Αφού έγινε η σύνταξη του ανωτέρω πρακτικού υπογράφεται όπως ο νόμος ορίζει.**

**Η ανωτέρω απόφαση έλαβε αύξοντα αριθμό 394/2025.**

**Ακριβές απόσπασμα**

**ΑΠΓΙΟ 23.07.2025**

**Ο Δήμαρχος-Πρόεδρος της Δημοτικής Επιτροπής**



**ΕΛΛΗΝΙΚΗ ΔΗΜΟΚΡΑΤΙΑ  
ΝΟΜΟΣ ΑΧΑΪΑΣ  
ΔΗΜΟΣ ΑΙΓΙΑΛΕΙΑΣ  
ΔΗΜΟΤΙΚΗ ΕΠΙΤΡΟΠΗ**

**Αριθμός Απόφασης: 395/2025**

**ΑΠΟΣΠΑΣΜΑ**

Από το Πρακτικό **26/2025** της συνεδρίασης της Δημοτικής Επιτροπής Αιγιαλείας της **23.07.2025**.

**ΘΕΜΑ 9<sup>ο</sup>** Ημερήσιας Διάταξης: «**Τακτοποίηση-διαγραφή χρεώσεων ΤΑΠ Δημοτικής Ενότητας Διακοπτού**».

Η Δημοτική Επιτροπή Αιγιαλείας, που αποτελείται από τους κ.κ.: 1) Παναγιώτη Ανδριόπουλο, Δήμαρχο Αιγιαλείας, Πρόεδρο, 2) Χρήστο Σπηλιωτόπουλο, Αντιπρόεδρο, 3) Παναγιώτη Αγγελόπουλο, 4) Νικόλαο Καραϊσκό, 5) Δημήτριο Φιλιππάτο, 6) Γεώργιο Φραγκονικολόπουλο και 7) Σωτήριο Ταξιαρχόπουλο, ως τακτικά μέλη και τους 1) Κωνσταντίνο Βούλγαρη, 2) Δημήτριο Ελευθεριώτη, 3) Μαρία Σταυροπούλου, 4) Βασιλική Ψυχράμη και 5) Χρήστο Γούτο ως αναπληρωματικά μέλη (τα οποία αντικαθιστούν βάσει των άρθρων 74 & 75 του Ν.3852/2010 σε περίπτωση απουσίας τα τακτικά), σύμφωνα με την υπ' αριθ.2/2024 (ΑΔΑ: Ε4ΙΞΩ6Χ-5Κ7) απόφαση Δημοτικού Συμβουλίου Αιγιαλείας, περί εκλογής τακτικών και αναπληρωματικών μελών της Δημοτικής Επιτροπής Αιγιαλείας για τη θητεία από 02.01.2024 έως τις 30.06.2026, η οποία βρέθηκε νόμιμη με την υπ' αριθ.πρωτ.3673/11.01.2024 (ΑΔΑ: Ρ0Δ8ΟΡ1Φ-5ΤΠ) όμοια του Γραμματέα Αποκεντρωμένης Διοίκησης Πελοποννήσου, Δυτικής Ελλάδας και Ιονίου και λαμβάνοντας υπόψη τις διατάξεις των 72, 74 και 75 του Ν.3852/2010 (Φ.Ε.Κ.87/τ.Α/07.06.2010), όπως αντικαταστάθηκαν και ισχύουν και σύμφωνα με τις διατάξεις της παρ.1 του άρθρου 74 Α του Ν.3852/2010, όπως προστέθηκε με το άρθρο 9 του Ν.5056/2023 (Φ.Ε.Κ.163/τ.Α/06.10.2023), συνεδρίασε σήμερα **είκοσι τρεις (23) Ιουλίου 2025**, ημέρα **Τετάρτη** και ώρα **13:00'**, σε **τακτική συνεδρίαση διά ζώσης**, μετά από την υπ' αριθ.πρωτ.**20339/18.07.2025** πρόσκληση του Προέδρου της, που κοινοποιήθηκε νόμιμα και εμπρόθεσμα σε κάθε ένα από τα μέλη της (τακτικά και αναπληρωματικά), προκειμένου να συζητήσει και να λάβει αποφάσεις για τα θέματα της ημερήσιας διάταξης και σε όσα ήθελε δεχθεί εκτός αυτής, αφού τα κρίνει ως κατεπείγοντα. Παρούσα είναι και η γραμματέας της Επιτροπής υπάλληλος του Δήμου Αιγιαλείας κα Κωνσταντίνα Μπατάλη.

Στη συνεδρίαση αυτή, σε σύνολο επτά (7) μελών ήταν παρόντα **πέντε (5)** μέλη και έτσι υπήρχε νόμιμη απαρτία.

**Παρόντες**

Παναγιώτης Ανδριόπουλος, Δήμαρχος-Πρόεδρος, Νικόλαος Καραϊσκος, Δημήτριος Φιλιππάτος, Γεώργιος Φραγκονικολόπουλος, Σωτήριος Ταξιαρχόπουλος.

**Απόντες**

Χρήστος Σπηλιωτόπουλος, Αντιπρόεδρος.

Ο Δημοτικός Σύμβουλος κ. Παναγιώτης Αγγελόπουλος προσήλθε στη συνεδρίαση πριν από τη συζήτηση του έκτου (6<sup>ου</sup>) θέματος της Ημερήσιας Διάταξης.

Ο Δήμαρχος-Πρόεδρος της Δημοτικής Επιτροπής Αιγιαλείας κ. Παναγιώτης Ανδριόπουλος, αφού διαπίστωσε την απαρτία κήρυξε την έναρξη της συνεδρίασης.

Στη συνέχεια θέτει υπόψη της Επιτροπής τις υπ' αριθ.πρωτ.19671/14.07.2025 και 19825/15-7-2025 εισηγήσεις του Αναπληρωτή Διευθυντή Οικονομικών Υπηρεσιών Δήμου Αιγιαλείας, , οι οποίες έχουν ως ακολούθως:

α)«Κε Πρόεδρε,

Μετά την αποστολή ειδοποιητηρίων απόδοσης ΤΑΠ έτους 2025, προσήλθαν στην υπηρεσία μας δημότες για την τακτοποίηση των σε βάρος τους σχετικών χρεώσεων. Ζητήθηκαν από την υπηρεσία μας και κατατέθηκαν αντίγραφα λογαριασμών ΔΕΗ, Ε9 ή ΕΝ.Φ.Ι.Α. και αντίγραφα συμβολαίων των ενδιαφερομένων. Κατόπιν ελέγχου των δικαιολογητικών που κατατέθηκαν και σύμφωνα με την παρ. 1δ του άρθρου 174 του Ν.3463/06 στο οποίο ορίζεται ότι «κάθε είδους χρέη προς τους Δήμους διαγράφονται ολόκληρα ή εν μέρει όταν η εγγραφή στους οριστικούς βεβαιωτικούς καταλόγους δημοτικών ή κοινοτικών φόρων, τελών, δικαιωμάτων και εισφορών έγινε κατά τρόπο προφανώς λανθασμένο ως προς τη φορολογητέα ύλη ή το πρόσωπο του φορολογουμένου ή όταν έγινε λανθασμένη πολλαπλή εγγραφή για το ίδιο είδος εσόδου και για το ίδιο πρόσωπο», διαπιστώθηκαν τα κατωτέρω για τα οποία εισηγούμαι τα ακόλουθα:

Από την καρτέλα της κ Σκρέπα-Κουνάβη Αδαμαντίας του Αθανασίου με ΑΦΜ 300512107 αίτηση με Αρ. Πρωτ.: 23831/11-6-2024 και (ID 38472) να γίνει διαγραφή ως αχρεωστήτως επιβληθέντος τέλους ακίνητης περιουσίας έτους 2024 και 2025, για το κτίσμα 40,5 τ.μ. που βρίσκεται στο Διακοπτό του Δήμου Αιγιαλείας, διότι έχει πουληθεί και έχει ηλεκτροδοτηθεί

- ΤΑΠ έτους 2024, το ποσό των έξι ευρώ και ογδόντα λεπτών (6,80 €)
- ΤΑΠ έτους 2025, το ποσό των έξι ευρώ και ογδόντα λεπτών (6,80 €)

Μετά από τα παραπάνω καλείται η Δημοτική Επιτροπή Αιγιαλείας, να αποφασίσει σχετικά.»

β) «Κε Πρόεδρε,

Μετά την αποστολή ειδοποιητηρίων απόδοσης ΤΑΠ έτους 2025, προσήλθαν στην υπηρεσία μας δημότες για την τακτοποίηση των σε βάρος τους σχετικών χρεώσεων. Ζητήθηκαν από την υπηρεσία μας και κατατέθηκαν αντίγραφα λογαριασμών ΔΕΗ, Ε9 ή ΕΝ.Φ.Ι.Α. και αντίγραφα συμβολαίων των ενδιαφερομένων. Κατόπιν ελέγχου των δικαιολογητικών που κατατέθηκαν και σύμφωνα με την παρ. 1δ του άρθρου 174 του Ν.3463/06 στο οποίο ορίζεται ότι «κάθε είδους χρέη προς τους Δήμους διαγράφονται ολόκληρα ή εν μέρει όταν η εγγραφή στους οριστικούς βεβαιωτικούς καταλόγους δημοτικών ή κοινοτικών φόρων, τελών, δικαιωμάτων και εισφορών έγινε κατά τρόπο προφανώς λανθασμένο ως προς τη φορολογητέα ύλη ή το πρόσωπο του φορολογουμένου ή όταν έγινε λανθασμένη πολλαπλή εγγραφή για το ίδιο είδος εσόδου και για το ίδιο πρόσωπο», διαπιστώθηκαν τα κατωτέρω για τα οποία εισηγούμαι τα ακόλουθα:

Από την καρτέλα της κ Χριστοδουλοπούλου Πηνελόπης του Σπυρίδωνα με ΑΦΜ 104656277 αίτηση με Αρ. Πρωτ.: 18851/7-7-2025 και (ID 8404) να γίνει διαγραφή ως αχρεωστήτως επιβληθέντος τέλους ακίνητης περιουσίας όλων των ετών από το 2012

ΑΔΑ: 63ΜΕΩ6Χ-ΨΞΧ

έως και το 2025, για το οικόπεδο 2112,00 τ.μ. που βρίσκεται Διαφών 35 στο Αίγιο του Δήμου Αιγιαλείας, διότι δεν το είχε ποτέ στην κατοχή της

- ΤΑΠ έτους 2012, το ποσό των δέκα ευρώ και ενενήντα ενός λεπτών (10,91 €)
- ΤΑΠ έτους 2013, το ποσό των δέκα πέντε ευρώ και πενήντα δύο λεπτών (15,52 €)
- ΤΑΠ έτους 2014, το ποσό των δέκα πέντε ευρώ και πενήντα δύο λεπτών (15,52 €)
- ΤΑΠ έτους 2015, το ποσό των δέκα πέντε ευρώ και πενήντα δύο λεπτών (15,52 €)
- ΤΑΠ έτους 2016, το ποσό των δέκα πέντε ευρώ και πενήντα δύο λεπτών (15,52 €)
- ΤΑΠ έτους 2017, το ποσό των δέκα πέντε ευρώ και πενήντα δύο λεπτών (15,52 €)
- ΤΑΠ έτους 2018, το ποσό των δέκα πέντε ευρώ και πενήντα δύο λεπτών (15,52 €)
- ΤΑΠ έτους 2019, το ποσό των δέκα πέντε ευρώ και πενήντα δύο λεπτών (15,52 €)
- ΤΑΠ έτους 2020, το ποσό των δέκα πέντε ευρώ και πενήντα δύο λεπτών (15,52 €)
- ΤΑΠ έτους 2021, το ποσό των δέκα πέντε ευρώ και πενήντα δύο λεπτών (15,52 €)
- ΤΑΠ έτους 2022, το ποσό των δέκα οκτώ ευρώ και σαράντα οκτώ λεπτών (18,48 €)
- ΤΑΠ έτους 2023, το ποσό των δέκα οκτώ ευρώ και σαράντα οκτώ λεπτών (18,48 €)
- ΤΑΠ έτους 2024, το ποσό των δέκα οκτώ ευρώ και σαράντα οκτώ λεπτών (18,48 €)
- ΤΑΠ έτους 2025, το ποσό των δέκα πέντε ευρώ και πενήντα δύο λεπτών (15,52 €)»

### **Η Δημοτική Επιτροπή**

Αφού έλαβε υπόψη της, τις υπ' αριθ.πρωτ.19671/14.07.2025 και 19825/15-7-2025 εισηγήσεις του Αναπληρωτή Διευθυντή Οικονομικών Υπηρεσιών Δήμου Αιγιαλείας, την αίτηση με Αρ. Πρωτ.: 23831/11-6-2024 και την αίτηση με Αρ. Πρωτ.: 18851/7-7-2025, την παρ. 1δ του άρθρου 174 του Ν.3463/06 καθώς και τις διατάξεις του άρθρου 72 του Ν.3852/2010 (Φ.Ε.Κ.87/τ.Α/07.06.2010), «Νέα Αρχιτεκτονική της Αυτοδιοίκησης και της Αποκεντρωμένης Διοίκησης - Πρόγραμμα Καλλικράτης», όπως τροποποιήθηκε από το άρθρο 31 του Ν.5013/2023 (Φ.Ε.Κ.12/τ.Α/19.01.2023), μετά από διαλογική συζήτηση,

### **Ομόφωνα Αποφασίζει**

Εγκρίνει

Α) την διαγραφή ποσού ως αχρεωστήτως επιβληθέντος τέλους ακίνητης περιουσίας έτους 2024 και 2025, για το κτίσμα 40,5 τ.μ. που βρίσκεται στο Διακοπτό του Δήμου Αιγιαλείας, της κ Σκρέπα-Κουνάβη Αδαμαντίας του Αθανασίου με ΑΦΜ 300512107 ως εξής :

- ΤΑΠ έτους 2024, το ποσό των έξι ευρώ και ογδόντα λεπτών (6,80 €)
- ΤΑΠ έτους 2025, το ποσό των έξι ευρώ και ογδόντα λεπτών (6,80 €)

Β) την διαγραφή ποσού ως αχρεωστήτως επιβληθέντος τέλους ακίνητης περιουσίας όλων των ετών από το 2012 έως και το 2025, για το οικόπεδο 2112,00 τ.μ. που βρίσκεται Δαφνών 35 στο Αίγιο του Δήμου Αιγιαλείας της κ Χριστοδουλοπούλου Πηνελόπης του Σπυρίδωνα με ΑΦΜ 104656277 ως εξής :

- ΤΑΠ έτους 2012, το ποσό των δέκα ευρώ και ενενήντα ενός λεπτών (10,91 €)
- ΤΑΠ έτους 2013, το ποσό των δέκα πέντε ευρώ και πενήντα δύο λεπτών (15,52 €)
- ΤΑΠ έτους 2014, το ποσό των δέκα πέντε ευρώ και πενήντα δύο λεπτών (15,52 €)
- ΤΑΠ έτους 2015, το ποσό των δέκα πέντε ευρώ και πενήντα δύο λεπτών (15,52 €)
- ΤΑΠ έτους 2016, το ποσό των δέκα πέντε ευρώ και πενήντα δύο λεπτών (15,52 €)
- ΤΑΠ έτους 2017, το ποσό των δέκα πέντε ευρώ και πενήντα δύο λεπτών (15,52 €)
- ΤΑΠ έτους 2018, το ποσό των δέκα πέντε ευρώ και πενήντα δύο λεπτών (15,52 €)
- ΤΑΠ έτους 2019, το ποσό των δέκα πέντε ευρώ και πενήντα δύο λεπτών (15,52 €)
- ΤΑΠ έτους 2020, το ποσό των δέκα πέντε ευρώ και πενήντα δύο λεπτών (15,52 €)
- ΤΑΠ έτους 2021, το ποσό των δέκα πέντε ευρώ και πενήντα δύο λεπτών (15,52 €)
- ΤΑΠ έτους 2022, το ποσό των δέκα οκτώ ευρώ και σαράντα οκτώ λεπτών (18,48 €)
- ΤΑΠ έτους 2023, το ποσό των δέκα οκτώ ευρώ και σαράντα οκτώ λεπτών (18,48 €)
- ΤΑΠ έτους 2024, το ποσό των δέκα οκτώ ευρώ και σαράντα οκτώ λεπτών (18,48 €)
- ΤΑΠ έτους 2025, το ποσό των δέκα πέντε ευρώ και πενήντα δύο λεπτών (15,52 €)»

**Αφού έγινε η σύνταξη του ανωτέρω πρακτικού υπογράφεται όπως ο νόμος ορίζει.**

**Η ανωτέρω απόφαση έλαβε αύξοντα αριθμό 395/2025.**

**Ακριβές απόσπασμα**

**ΑΙΓΙΟ 23.07.2025**

**Ο Δήμαρχος-Πρόεδρος της Δημοτικής Επιτροπής**



**ΕΛΛΗΝΙΚΗ ΔΗΜΟΚΡΑΤΙΑ  
ΝΟΜΟΣ ΑΧΑΪΑΣ  
ΔΗΜΟΣ ΑΙΓΙΑΛΕΙΑΣ  
ΔΗΜΟΤΙΚΗ ΕΠΙΤΡΟΠΗ**

**Αριθμός Απόφασης: 396/2025**

**ΑΠΟΣΠΑΣΜΑ**

Από το Πρακτικό **26/2025** της συνεδρίασης της Δημοτικής Επιτροπής Αιγιαλείας της **23.07.2025**.

**ΘΕΜΑ 10<sup>ο</sup>** Ημερήσιας Διάταξης: «**Περί αιτήματος για φύτευση στην οδό Μητροπόλεως, στην περιοχή Καλλιθέας Αιγίου**».

Η Δημοτική Επιτροπή Αιγιαλείας, που αποτελείται από τους κ.κ.: 1) Παναγιώτη Ανδριόπουλο, Δήμαρχο Αιγιαλείας, Πρόεδρο, 2) Χρήστο Σπηλιωτόπουλο, Αντιπρόεδρο, 3) Παναγιώτη Αγγελόπουλο, 4) Νικόλαο Καραϊσκό, 5) Δημήτριο Φιλιππάτο, 6) Γεώργιο Φραγκονικολόπουλο και 7) Σωτήριο Ταξιαρχόπουλο, ως τακτικά μέλη και τους 1) Κωνσταντίνο Βούλγαρη, 2) Δημήτριο Ελευθεριώτη, 3) Μαρία Σταυροπούλου, 4) Βασιλική Ψυχράμη και 5) Χρήστο Γούτο ως αναπληρωματικά μέλη (τα οποία αντικαθιστούν βάσει των άρθρων 74 & 75 του Ν.3852/2010 σε περίπτωση απουσίας τα τακτικά), σύμφωνα με την υπ' αριθ.2/2024 (ΑΔΑ: Ε4ΙΞΩ6Χ-5Κ7) απόφαση Δημοτικού Συμβουλίου Αιγιαλείας, περί εκλογής τακτικών και αναπληρωματικών μελών της Δημοτικής Επιτροπής Αιγιαλείας για τη θητεία από 02.01.2024 έως τις 30.06.2026, η οποία βρέθηκε νόμιμη με την υπ' αριθ.πρωτ.3673/11.01.2024 (ΑΔΑ: Ρ0Δ8ΟΡ1Φ-5ΤΠ) όμοια του Γραμματέα Αποκεντρωμένης Διοίκησης Πελοποννήσου, Δυτικής Ελλάδας και Ιονίου και λαμβάνοντας υπόψη τις διατάξεις των 72, 74 και 75 του Ν.3852/2010 (Φ.Ε.Κ.87/τ.Α/07.06.2010), όπως αντικαταστάθηκαν και ισχύουν και σύμφωνα με τις διατάξεις της παρ.1 του άρθρου 74 Α του Ν.3852/2010, όπως προστέθηκε με το άρθρο 9 του Ν.5056/2023 (Φ.Ε.Κ.163/τ.Α/06.10.2023), συνεδρίασε σήμερα **είκοσι τρεις (23) Ιουλίου 2025**, ημέρα **Τετάρτη** και ώρα **13:00'**, σε **τακτική συνεδρίαση διά ζώσης**, μετά από την υπ' αριθ.πρωτ.**20339/18.07.2025** πρόσκληση του Προέδρου της, που κοινοποιήθηκε νόμιμα και εμπρόθεσμα σε κάθε ένα από τα μέλη της (τακτικά και αναπληρωματικά), προκειμένου να συζητήσει και να λάβει αποφάσεις για τα θέματα της ημερήσιας διάταξης και σε όσα ήθελε δεχθεί εκτός αυτής, αφού τα κρίνει ως κατεπείγοντα. Παρούσα είναι και η γραμματέας της Επιτροπής υπάλληλος του Δήμου Αιγιαλείας κα Κωνσταντίνα Μπατάλη.

Στη συνεδρίαση αυτή, σε σύνολο επτά (7) μελών ήταν παρόντα **πέντε (5)** μέλη και έτσι υπήρχε νόμιμη απαρτία.

**Παρόντες**

Παναγιώτης Ανδριόπουλος, Δήμαρχος-Πρόεδρος, Νικόλαος Καραϊσκος, Δημήτριος Φιλιππάτος, Γεώργιος Φραγκονικολόπουλος, Σωτήριος Ταξιαρχόπουλος.

**Απόντες**

Χρήστος Σπηλιωτόπουλος, Αντιπρόεδρος.

Ο Δημοτικός Σύμβουλος κ. Παναγιώτης Αγγελόπουλος προσήλθε στη συνεδρίαση πριν από τη συζήτηση του έκτου (6<sup>ου</sup>) θέματος της Ημερήσιας Διάταξης.

Ο Δήμαρχος-Πρόεδρος της Δημοτικής Επιτροπής Αιγιαλείας κ. Παναγιώτης Ανδριόπουλος, αφού διαπίστωσε την απαρτία κήρυξε την έναρξη της συνεδρίασης.

Στη συνέχεια θέτει υπόψη της Επιτροπής την υπ' αριθμ.69/2025 απόφαση της Δημοτικής Κοινότητας Δήμου Αιγιαλείας, η οποία στο αποφασιστικό της έχει ως ακολούθως:

«Ομόφωνα Εκφέρει

θετική γνώμη, σύμφωνα με την εισήγηση του Τμήματος Περιβάλλοντος και Πρασίνου, περί της φύτευσης δέντρων μουριάς επί της οδού Μητροπόλεως στο σημείο από τα Φανάρια μέχρι την συμβολή της με την οδό Γρηγορίου Ε, στην περιοχή της Καλλιθέας Αιγίου, στα σημεία εκείνα όπου επαρκεί το πλάτος του πεζοδρομίου, κατά τους φθινοπωρινούς με χειμερινούς μήνες και εφόσον διασφαλιστεί η παροχή νερού στο σημείο για την σωστή ανάπτυξη των δέντρων και με την συνδρομή της Διεύθυνσης Τεχνικών Υπηρεσιών του Δήμου Αιγιαλείας, για την διάνοιξη θέσεων φύτευσης.»

Μετά από τα παραπάνω καλείται η Δημοτική Επιτροπή Αιγιαλείας, να αποφασίσει σχετικά.

**Η Δημοτική Επιτροπή**

Αφού έλαβε υπόψη της, την υπ' αριθμ.69/2025 απόφαση της Δημοτικής Κοινότητας Δήμου Αιγιαλείας, την με αρ. πρωτ. 16124/13-6-2025 αίτηση κατοίκων της οδού Μητροπόλεως, το υπ' αριθμ. πρωτ.18176/1-7-2025 έγγραφο της Διεύθυνσης Καθαριότητας, Περιβάλλοντος, Διαχείρισης Οχημάτων και Μηχανήματων Τμήμα Περιβάλλοντος και Πρασίνου καθώς και τις διατάξεις του άρθρου 72 του Ν.3852/2010 (Φ.Ε.Κ.87/τ.Α/07.06.2010), «Νέα Αρχιτεκτονική της Αυτοδιοίκησης και της Αποκεντρωμένης Διοίκησης - Πρόγραμμα Καλλικράτης», όπως τροποποιήθηκε από το άρθρο 31 του Ν.5013/2023 (Φ.Ε.Κ.12/τ.Α/19.01.2023), μετά από διαλογική συζήτηση,

**Ομόφωνα Αποφασίζει**

Εγκρίνει την φύτευση δέντρων μουριάς στην κάθοδο της οδού Μητροπόλεως από Σολωμού έως Γρηγορίου Ε στα σημεία εκείνα όπου επαρκεί το πλάτος του πεζοδρομίου ώστε να διασφαλιστεί ομοιόμορφη ανάπτυξη δέντρων και ασφαλής όδευση.

**Αφού έγινε η σύνταξη του ανωτέρω πρακτικού υπογράφεται όπως ο νόμος ορίζει.**

**Η ανωτέρω απόφαση έλαβε αύξοντα αριθμό 396/2025.**

**Ακριβές απόσπασμα  
ΑΙΓΙΟ 23.07.2025**

ΑΔΑ: ΨΜΠΩ6Χ-ΝΨ6  
Ο Δήμαρχος-Πρόεδρος της Δημοτικής Επιτροπής



**ΕΛΛΗΝΙΚΗ ΔΗΜΟΚΡΑΤΙΑ  
ΝΟΜΟΣ ΑΧΑΪΑΣ  
ΔΗΜΟΣ ΑΙΓΙΑΛΕΙΑΣ  
ΔΗΜΟΤΙΚΗ ΕΠΙΤΡΟΠΗ**

**Αριθμός Απόφασης: 397/2025**

**ΑΠΟΣΠΑΣΜΑ**

Από το Πρακτικό **26/2025** της συνεδρίασης της Δημοτικής Επιτροπής Αιγιαλείας της **23.07.2025**.

**ΘΕΜΑ 11<sup>ο</sup>** Ημερήσιας Διάταξης: «**Περί παραχώρησης τμήματος της πλατείας Δεξαμενής στον κ. Γεωργίου Σπυρίδωνα στις 27.09.2025, για διοργάνωση παρουσίασης βιβλίου (70/2025 Δ.Κ. Αιγίου)**».

Η Δημοτική Επιτροπή Αιγιαλείας, που αποτελείται από τους κ.κ.: 1) Παναγιώτη Ανδριόπουλο, Δήμαρχο Αιγιαλείας, Πρόεδρο, 2) Χρήστο Σπηλιωτόπουλο, Αντιπρόεδρο, 3) Παναγιώτη Αγγελόπουλο, 4) Νικόλαο Καραΐσκο, 5) Δημήτριο Φιλίππατο, 6) Γεώργιο Φραγκονικολόπουλο και 7) Σωτήριο Ταξιαρχόπουλο, ως τακτικά μέλη και τους 1) Κωνσταντίνο Βούλγαρη, 2) Δημήτριο Ελευθεριώτη, 3) Μαρία Σταυροπούλου, 4) Βασιλική Ψυχράμη και 5) Χρήστο Γούτο ως αναπληρωματικά μέλη (τα οποία αντικαθιστούν βάσει των άρθρων 74 & 75 του Ν.3852/2010 σε περίπτωση απουσίας τα τακτικά), σύμφωνα με την υπ' αριθ.2/2024 (ΑΔΑ: Ε4ΙΞΩ6Χ-5Κ7) απόφαση Δημοτικού Συμβουλίου Αιγιαλείας, περί εκλογής τακτικών και αναπληρωματικών μελών της Δημοτικής Επιτροπής Αιγιαλείας για τη θητεία από 02.01.2024 έως τις 30.06.2026, η οποία βρέθηκε νόμιμη με την υπ' αριθ.πρωτ.3673/11.01.2024 (ΑΔΑ: Ρ0Δ8ΟΡ1Φ-5ΤΠ) όμοια του Γραμματέα Αποκεντρωμένης Διοίκησης Πελοποννήσου, Δυτικής Ελλάδας και Ιονίου και λαμβάνοντας υπόψη τις διατάξεις των 72, 74 και 75 του Ν.3852/2010 (Φ.Ε.Κ.87/τ.Α/07.06.2010), όπως αντικαταστάθηκαν και ισχύουν και σύμφωνα με τις διατάξεις της παρ.1 του άρθρου 74 Α του Ν.3852/2010, όπως προστέθηκε με το άρθρο 9 του Ν.5056/2023 (Φ.Ε.Κ.163/τ.Α/06.10.2023), συνεδρίασε σήμερα **είκοσι τρεις (23) Ιουλίου 2025**, ημέρα **Τετάρτη** και ώρα **13:00'**, σε **τακτική συνεδρίαση διά ζώσης**, μετά από την υπ' αριθ.πρωτ.**20339/18.07.2025** πρόσκληση του Προέδρου της, που κοινοποιήθηκε νόμιμα και εμπρόθεσμα σε κάθε ένα από τα μέλη της (τακτικά και αναπληρωματικά), προκειμένου να συζητήσει και να λάβει αποφάσεις για τα θέματα της ημερήσιας διάταξης και σε όσα ήθελε δεχθεί εκτός αυτής, αφού τα κρίνει ως κατεπείγοντα. Παρούσα είναι και η γραμματέας της Επιτροπής υπάλληλος του Δήμου Αιγιαλείας κα Κωνσταντίνα Μπατάλη.

Στη συνεδρίαση αυτή, σε σύνολο επτά (7) μελών ήταν παρόντα **πέντε (5)** μέλη και έτσι υπήρχε νόμιμη απαρτία.

**Παρόντες**

## ΑΔΑ: Ψ8ΩΥΩ6Χ-ΕΛΧ

Παναγιώτης Ανδριόπουλος, Δήμαρχος-Πρόεδρος, Νικόλαος Καραΐσκος, Δημήτριος Φιλιππάτος, Γεώργιος Φραγκονικολόπουλος, Σωτήριος Ταξιαρχόπουλος.

### Απόντες

Χρήστος Σπηλιωτόπουλος, Αντιπρόεδρος.

Ο Δημοτικός Σύμβουλος κ. Παναγιώτης Αγγελόπουλος προσήλθε στη συνεδρίαση πριν από τη συζήτηση του έκτου (6<sup>ου</sup>) θέματος της Ημερήσιας Διάταξης.

Ο Δήμαρχος - Πρόεδρος της Δημοτικής Επιτροπής Αιγιαλείας κ. Παναγιώτης Ανδριόπουλος, αφού διαπίστωσε την απαρτία κήρυξε την έναρξη της συνεδρίασης.

Στη συνέχεια θέτει υπόψη της Επιτροπής την υπ' αριθ.70/2025 απόφαση Συμβουλίου της Δημοτικής Κοινότητας Αιγίου Δήμου Αιγιαλείας, το αποφασιστικό μέρος της οποίας έχει ως ακολούθως::

«Ομόφωνα Εκφέρει

θετική γνώμη, περί της παραχώρησης τμήματος της πλατείας Δεξαμενής, διαστάσεων 10 x 15 μέτρων, για τη διοργάνωση της παρουσίασης του βιβλίου με τίτλο «Τα Προσφυγικά της Δεξαμενής», στις 27 Σεπτεμβρίου 2025, ημέρα Σάββατο, από τις 17:00 έως τις 22:00, στον κ. Γεωργίου Σπυρίδωνα.

Δεν είναι δυνατή η διάθεση καθισμάτων για την παρουσίαση του βιβλίου, σύμφωνα με την Διεύθυνση Τεχνικών Υπηρεσιών.

Για την παροχή ηλεκτρικού ρεύματος, ο αιτών κ. Γεωργίου Σπυρίδωνας παρακαλείτε να συνεργαστεί με το ηλεκτρολογικό τμήμα του Δήμου.

Ο διοργανωτής δεσμεύεται να μεριμνήσει για την τήρηση της καθαριότητας, την προστασία της πλατείας από κάθε μορφής ρύπανση και την αποκατάσταση τυχόν ζημιών, ώστε να επανέλθει ο χώρος στην αρχική του κατάσταση μετά το πέρας της εκδήλωσης».

Μετά από τα παραπάνω καλείται η Δημοτική Επιτροπή Αιγιαλείας, να αποφασίσει σχετικά.

### Η Δημοτική Επιτροπή

Αφού έλαβε υπόψη της την υπ' αριθ.70/2025 απόφαση Συμβουλίου της Δημοτικής Κοινότητας Αιγίου Δήμου Αιγιαλείας, το υπ' αριθ.πρωτ.18151/01.07.2025 έγγραφο της Διεύθυνσης Τεχνικών Υπηρεσιών Δήμου Αιγιαλείας, την υπ' αριθ.πρωτ. 16820/20.06.2025 αίτηση του κ. Σπυρίδωνα Γεωργίου,, την υπ' αριθ.123/2024 (ΑΔΑ: 9ΖΙΝΩ6Χ-0ΜΑ) απόφαση του Δημοτικού Συμβουλίου Αιγιαλείας, περί εκχώρησης αρμοδιοτήτων στη Δημοτική Επιτροπή Αιγιαλείας, η οποία εγκρίθηκε με την υπ' αριθ.πρωτ.42295/29.05.2024 (ΑΔΑ: Ψ5ΦΙΟΡ1Φ-Υ8Π) όμοια του Γενικού Γραμματέα Αποκεντρωμένης Διοίκησης Πελοποννήσου, Δυτικής Ελλάδας και Ιονίου, τις διατάξεις του άρθρου 185 του Ν.3463/2006 (Φ.Ε.Κ.114/τ.Α/08.06.2006) «Κύρωση του Κώδικα Δήμων και Κοινοτήτων», όπως συμπληρώθηκε με την παρ.2 του άρθρου 196 του Ν.4555/2018 (Φ.Ε.Κ.133/τ.Α/19.07.2018), καθώς και τις διατάξεις του άρθρου 72 του Ν.3852/2010 (Φ.Ε.Κ.87/τ.Α/07.06.2010), «Νέα Αρχιτεκτονική της Αυτοδιοίκησης και της Αποκεντρωμένης Διοίκησης - Πρόγραμμα Καλλικράτης», όπως τροποποιήθηκε από το άρθρο 31 του Ν.5013/2023 (Φ.Ε.Κ.12/τ.Α/19.01.2023), μετά από διαλογική συζήτηση,

### Ομόφωνα Αποφασίζει

**ΑΔΑ: Ψ8ΩΥΩ6Χ-ΕΛΧ**

Εγκρίνει την παραχώρηση χρήσης χωρίς αντάλλαγμα, τμήματος της πλατείας Δεξαμενής της Δημοτικής Κοινότητας Αιγίου Δήμου Αιγιαλείας, διαστάσεων 10 x 15 μέτρων, στον κ. Σπυρίδωνα Γεωργίου του Δημητρίου, για την παρουσίαση του βιβλίου με τίτλο «Τα Προσφυγικά της Δεξαμενής», στις είκοσι επτά (27) Σεπτεμβρίου 2025, ημέρα Σάββατο, από τις 17:00΄ έως τις 22:00΄.

Για την παροχή ηλεκτρικού ρεύματος, ο αιτών θα συνεργαστεί με το αρμόδιο Τμήμα Ηλεκτρομηχανολογικών Έργων και Εγκαταστάσεων της Διεύθυνσης Τεχνικών Υπηρεσιών Δήμου Αιγιαλείας.

Ο διοργανωτής δεσμεύεται να μεριμνήσει για την τήρηση της καθαριότητας, την προστασία της πλατείας από κάθε μορφής ρύπανση και την αποκατάσταση τυχόν ζημιών, προκειμένου να επανέλθει ο χώρος στην αρχική του κατάσταση μετά το πέρας της εκδήλωσης.

**Αφού έγινε η σύνταξη του ανωτέρω πρακτικού υπογράφεται όπως ο νόμος ορίζει.**

**Η ανωτέρω απόφαση έλαβε αύξοντα αριθμό 397/2025.**

**Ακριβές απόσπασμα**

**ΑΙΓΙΟ 23.07.2025**

**Ο Δήμαρχος-Πρόεδρος της Δημοτικής Επιτροπής**



ΕΛΛΗΝΙΚΗ ΔΗΜΟΚΡΑΤΙΑ  
ΝΟΜΟΣ ΑΧΑΪΑΣ  
ΔΗΜΟΣ ΑΙΓΙΑΛΕΙΑΣ  
ΔΗΜΟΤΙΚΗ ΕΠΙΤΡΟΠΗ

Αριθμός Απόφασης: 398/2025

ΑΠΟΣΠΑΣΜΑ

Από το Πρακτικό **26/2025** της συνεδρίασης της Δημοτικής Επιτροπής Αιγιαλείας της **23.07.2025**.

**ΘΕΜΑ 12<sup>ο</sup>** Ημερήσιας Διάταξης: «**Έγκριση μετακίνησης αιρετών**».

Η Δημοτική Επιτροπή Αιγιαλείας, που αποτελείται από τους κ.κ.: 1) Παναγιώτη Ανδριόπουλο, Δήμαρχο Αιγιαλείας, Πρόεδρο, 2) Χρήστο Σπηλιωτόπουλο, Αντιπρόεδρο, 3) Παναγιώτη Αγγελόπουλο, 4) Νικόλαο Καραϊσκό, 5) Δημήτριο Φιλιππάτο, 6) Γεώργιο Φραγκονικολόπουλο και 7) Σωτήριο Ταξιαρχόπουλο, ως τακτικά μέλη και τους 1) Κωνσταντίνο Βούλγαρη, 2) Δημήτριο Ελευθεριώτη, 3) Μαρία Σταυροπούλου, 4) Βασιλική Ψυχράμη και 5) Χρήστο Γούτο ως αναπληρωματικά μέλη (τα οποία αντικαθιστούν βάσει των άρθρων 74 & 75 του Ν.3852/2010 σε περίπτωση απουσίας τα τακτικά), σύμφωνα με την υπ' αριθ.2/2024 (ΑΔΑ: Ε4ΙΞΩ6Χ-5Κ7) απόφαση Δημοτικού Συμβουλίου Αιγιαλείας, περί εκλογής τακτικών και αναπληρωματικών μελών της Δημοτικής Επιτροπής Αιγιαλείας για τη θητεία από 02.01.2024 έως τις 30.06.2026, η οποία βρέθηκε νόμιμη με την υπ' αριθ.πρωτ.3673/11.01.2024 (ΑΔΑ: Ρ0Δ8ΟΡ1Φ-5ΤΠ) όμοια του Γραμματέα Αποκεντρωμένης Διοίκησης Πελοποννήσου, Δυτικής Ελλάδας και Ιονίου και λαμβάνοντας υπόψη τις διατάξεις των 72, 74 και 75 του Ν.3852/2010 (Φ.Ε.Κ.87/τ.Α/07.06.2010), όπως αντικαταστάθηκαν και ισχύουν και σύμφωνα με τις διατάξεις της παρ.1 του άρθρου 74 Α του Ν.3852/2010, όπως προστέθηκε με το άρθρο 9 του Ν.5056/2023 (Φ.Ε.Κ.163/τ.Α/06.10.2023), συνεδρίασε σήμερα **είκοσι τρεις (23) Ιουλίου 2025**, ημέρα **Τετάρτη** και ώρα **13:00'**, σε **τακτική συνεδρίαση διά ζώσης**, μετά από την υπ' αριθ.πρωτ.**20339/18.07.2025** πρόσκληση του Προέδρου της, που κοινοποιήθηκε νόμιμα και εμπρόθεσμα σε κάθε ένα από τα μέλη της (τακτικά και αναπληρωματικά), προκειμένου να συζητήσει και να λάβει αποφάσεις για τα θέματα της ημερήσιας διάταξης και σε όσα ήθελε δεχθεί εκτός αυτής, αφού τα κρίνει ως κατεπείγοντα. Παρούσα είναι και η γραμματέας της Επιτροπής υπάλληλος του Δήμου Αιγιαλείας κα Κωνσταντίνα Μπατάλη.

Στη συνεδρίαση αυτή, σε σύνολο επτά (7) μελών ήταν παρόντα **πέντε (5)** μέλη και έτσι υπήρχε νόμιμη απαρτία.

**Παρόντες**

Παναγιώτης Ανδριόπουλος, Δήμαρχος-Πρόεδρος, Νικόλαος Καραϊσκος, Δημήτριος Φιλιππάτος, Γεώργιος Φραγκονικολόπουλος, Σωτήριος Ταξιαρχόπουλος.

**Απόντες**

Χρήστος Σπηλιωτόπουλος, Αντιπρόεδρος.

Ο Δημοτικός Σύμβουλος κ. Παναγιώτης Αγγελόπουλος προσήλθε στη συνεδρίαση πριν από τη συζήτηση του έκτου (6<sup>ου</sup>) θέματος της Ημερήσιας Διάταξης.

Ο Δήμαρχος - Πρόεδρος της Δημοτικής Επιτροπής Αιγιαλείας κ. Παναγιώτης Ανδριόπουλος, αφού διαπίστωσε την απαρτία κήρυξε την έναρξη της συνεδρίασης.

Στη συνέχεια θέτει υπόψη της Επιτροπής την υπ' αριθμ πρωτ.: 20407/21/7/2025 εισήγηση του Α.Τ. Γραμματείας Δημάρχου Δημοσίων Σχέσεων, Επικοινωνίας, Εθιμοτυπίας & Εκδηλώσεων του Δήμου Αιγιαλείας ( σε ορθή επανάληψη) η οποία έχει ως ακολούθως:

«Λαμβάνοντας υπόψη:

1. Τις διατάξεις του άρθρου 58 του Ν. 3852/2010.
2. Τις διατάξεις της (υποπερίπτ. ι' της περίπτ. ια' της παρ. 1 του άρθρου 72 του Ν. 3852/10, όπως αντικαταστάθηκε από την παρ. 1 του άρθρου 3 του Ν. 4623/19 και την παρ. 1 του άρθρου 40 του Ν. 4735/20) όπως αντικαταστάθηκε από το άρθρο 9 του Ν. 5056/2023(Α'163) .
3. Τις διατάξεις κατ' εξουσιοδότηση της παρ. της παρ. 10 του άρθρου 3 της υποπαρ. Δ9 της παρ. Δ του άρθρου 2 του ν. 4336/2015, εκδόθηκε η υπ' αριθ. 23907/ 12-3-2024 (Β' 1758) κοινή Υπουργική απόφαση με θέμα «Καθορισμός ημερών μετακίνησης εκτός έδρα αιρετών Δήμων και Περιφερειών» (Α.Δ.Α.: ΨΕΧ046ΜΤΛ6-ΔΙΔ), η οποία τροποποιήθηκε με την υπ' αριθ. 55478/ 16-7-2024 (Β' 4392) όμοιά της (Α.Δ.Α.: ΨΟ9Δ46ΜΤΛ6-ΣΚΩ).
4. Το άρθρο 27 του Ν. 5045/2023, τροποποίηση παρ. 2 άρθρου 10 και παρ. 1 άρθρου 19 υποπαρ. Δ9 παρ. Δ' άρθρου 2ν. 4336/2015.
5. Την υπ' αριθ. ΑΑΥ Α-105/1286/20-01-2025 για «Οδοιπορικά έξοδα και αποζημίωση μετακινούμενων αιρετών» του ΚΑ 00-6421.003 οικονομικού έτους 2025.
6. Την Πρόσκληση στην πόλη Ταλίν της Εσθονίας για συμμετοχή στους 57<sup>ους</sup> Διεθνείς Παιδικούς Αγώνες .
7. Την αναγκαιότητα συμμετοχής του Βοηθού Δημάρχου εντεταλμένου συμβούλου αθλητικών εκδηλώσεων Αιγιαλείας στην ανωτέρω εκδήλωση.

Ο Βοηθός Δημάρχου θα μετακινηθεί το Σάββατο 2 Αυγούστου 2025 στην πόλη Ταλίν της Εσθονίας για συμμετοχή στους 57<sup>ους</sup> Διεθνείς Παιδικούς Αγώνες από τις 03 Αυγούστου 2025 έως και 08 Αυγούστου 2025.

Χρόνος διεξαγωγής: Ταλίν της Εσθονίας από τις 03 Αυγούστου 2025 έως και 08 Αυγούστου 2025.

**α) Έξοδα μετακίνησης**

Τα Έξοδα μετακίνησης περιλαμβάνουν το αντίτιμο των εισιτηρίων όλων των απαιτούμενων μέσων μαζικής μεταφοράς ή συγκοινωνιακών μέσων, ή την δαπάνη χιλιομετρικής αποζημίωσης και την δαπάνη διοδίων όταν δύναται η χρησιμοποίηση οχήματος Ι.Χ. (Η χρησιμοποίηση ιδιωτικής χρήσης αυτοκινήτου επιτρέπεται στις εξής περιπτώσεις: δ. Για λοιπές μετακινήσεις, εάν προβλέπεται στην εντολή διαδοχική μετακίνηση. Διαδοχική μετακίνηση: η μετάβαση διαδοχικά σε περισσότερες από μία περιοχές για εκτέλεση υπηρεσίας σε καθεμιά από αυτές.

(άρθρο 1 παρ.11 του Ν.4336/2015) Αυτό πρακτικά σημαίνει ότι μια μετακίνηση χαρακτηρίζεται ως διαδοχική μόνο όταν ο μετακινούμενος προβλέπεται να μεταβεί σε περισσότερες πόλεις για εκτέλεση υπηρεσίας σε κάθε μία από αυτές, η οποία και θα αναγράφεται αναλυτικά στην απόφαση μετακίνησης και όχι απλά να περάσει από αυτές μεταβαίνοντας στον τόπο προορισμού, όπου πρόκειται να παράσχει τις υπηρεσίες του. (Υπ. Οικ. οικ.2/74450/ΔΕΠ/24.11.2015).

### β) Έξοδα διανυκτέρευσης

Το ποσό των εξόδων διανυκτέρευσης αναγνωρίζεται ανάλογα με την κατηγορία, στην οποία εντάσσονται οι δικαιούχοι βάσει των διατάξεων του άρθρου 5 του Ν.4336/2015 και βάσει του καταβληθέντος ποσού, και ορίζεται ως εξής:

**α.** Κατηγορία I, μέχρι **100** ευρώ ανά διανυκτέρευση

**β.** Κατηγορία II, μέχρι **80** ευρώ ανά διανυκτέρευση

Τα ανωτέρω ποσά προσαυξάνονται **κατά τριάντα τοις εκατό (30%)** για διαμονή εντός των ορίων των **δήμων Αθηνών και Θεσσαλονίκης**. Η ως άνω προσαύξηση ισχύει και για διαμονή στη **νησιωτική χώρα από την 1η Μαΐου έως και την 30ή Σεπτεμβρίου εκάστου έτους**.

Σε περίπτωση διανυκτέρευσης σε κατάλυμα κόστους υψηλότερου του οριζόμενου, ανά κατηγορία στην παρούσα παράγραφο, η δαπάνη αναγνωρίζεται μέχρι του οριζόμενου αυτού ποσού.

γ) Ημερήσια αποζημίωση είναι το χρηματικό ποσό, το οποίο καταβάλλεται στον μετακινούμενο για την κάλυψη κυρίως των εξόδων διατροφής, κατά τη μετακίνηση και παραμονή του **εκτός έδρας**. (Ν.4336/2015 κατ' εξουσιοδότηση της παρ. της παρ. 10 του άρθρου 3 της υποπαρ. Δ9 της παρ. Δ του άρθρου 2 του ν. 4336/2015, εκδόθηκε η υπ' αριθ. 23907/ 12-3-2024 (Β' 1758) κοινή Υπουργική απόφαση με θέμα «Καθορισμός ημερών μετακίνησης εκτός έδρα αιρετών Δήμων και Περιφερειών» (Α.Δ.Α.: ΨΕΧ046ΜΤΛ6-ΔΙΔ), η οποία τροποποιήθηκε με την υπ' αριθ. 55478/ 16-7-2024 (Β' 4392) όμοιά της (Α.Δ.Α.: ΨΟ9Δ46ΜΤΛ6-ΣΚΩ).

Η ημερήσια αποζημίωση ορίζεται στο ποσό των **σαράντα (40) ευρώ**, ανεξάρτητα από τη θέση ή το βαθμό του μετακινούμενου ή στο ποσό των **εξήντα (60) ευρώ** για ημερήσια αποζημίωση εξωτερικού (άρθρο 17 & Παράρτημα 1 του Ν.4336/2015). Η **Δημοτική Επιτροπή** είναι συλλογικό όργανο, αρμόδιο για τον έλεγχο και την παρακολούθηση της οικονομικής και διοικητικής λειτουργίας του δήμου. Ειδικότερα,

Η εκτός έδρας μετακίνηση στο εσωτερικό της χώρας ή στο εξωτερικό για χώρες **εντός Ευρωπαϊκής Ένωσης**, πραγματοποιείται, μετά από απόφαση της Δημοτικής Επιτροπής του δήμου.

Με την απόφασή της, η Δημοτική Επιτροπή **αποφαίνεται** για το εάν:

-η μετακίνηση του αιρετού γίνεται για εκτέλεση υπηρεσίας και

- αν η υπηρεσία εμπίπτει στις αρμοδιότητες του δήμου.(ΥΠ.ΕΣ. εγκ.648/69738/24.09.2021) όπως αντικαταστάθηκε ΥΠ.ΕΣ. εγκ. 35/61464/30-8-2024.

Τις διατάξεις του άρθρου 26, παρ. 1 του ν. 5056/2023, από την αυτοδιοικήτη περίοδο που άρχεται την 1η.1.2024, η οικονομική επιτροπή, η επιτροπή ποιότητας ζωής και η εκτελεστική επιτροπή των δήμων καταργούνται και τις αρμοδιότητές τους ασκεί **η δημοτική επιτροπή**.

Η απόφαση μετακίνησης (νομική δέσμευση) εκδίδεται πλέον από τη Δημοτική Επιτροπή του δήμου, και αναρτάται στο πρόγραμμα «**Διαύγεια**».

Αναλυτικά :

Μετακίνηση Βοηθού Δημάρχου εντεταλμένο σύμβουλο αθλητικών εκδηλώσεων  
Χρήστου Τσερεντζούλια – Ταλίν Εσθονίας

Οι δαπάνες των ανωτέρω θα βαρύνουν ως εξής: τον Κ.Α. 00-6421.003

«Οδοιπορικά έξοδα και αποζημίωση μετακινούμενων αιρετών» του προσωπικού του Δήμου, έτους 2025

Την υπ' αριθ. ΑΑΥ Α-105/1286/20-01-2025 για «Οδοιπορικά έξοδα και αποζημίωση μετακινούμενων αιρετών « του ΚΑ 00-6421.003 οικονομικού έτους 2025.

Αναλυτικά:

Μετακίνηση – Τόπος : Βοηθού Δημάρχου Χρήστου Τσερεντζούλια – Ταλίν Εσθονίας

Ημέρα αναχώρησης : 02/08/2025  
 Ημέρα γεγονότος : 03-08/8/2025  
 Ημέρα επιστροφής : 08/08/2025  
 Ημέρες κίνησης : Επτά (7)

**Μετακίνηση Βοηθού Δημάρχου Χρήστου Τσερεντζούλια με αεροπλάνο και Μ.Μ.Ε.**

Ημερομηνία	Ημερήσια αποζημίωση	Διανυκτέρευση	ΔΑΠΑΝΗ ΜΕΤΑΚΙΝΗΣΗΣ ΑΝΤΙΤΙΜΟ ΕΙΣΗΤΗΡΙΟΥ	Σύνολο
02-08/08/2025 5 Μέρες X 45 € 2 Ημέρες X 60 €	5 Ημέρες X 45€ 2 Ημέρες X 60€	Παρέχονται από τον διοργανωτή	Αεροπορικά 605,00€  Εισιτήρια ΚΤΕΛ 33,20€	983,20€
	Σύνολο 345,00€		Σύνολο 638,20€	
			<b>ΓΕΝΙΚΟ ΣΥΝΟΛΟ</b>	<b>983,20€</b>

Η Δημοτική Επιτροπή σύμφωνα με τα ανωτέρω, καλείται :

1) Να εγκρίνει τη μετακίνηση του του Βοηθού Δημάρχου Χρήστου Τσερεντζούλια ως εντεταλμένο σύμβουλο αθλητικών εκδηλώσεων στην πόλη Ταλίν της Εσθονίας για συμμετοχή στους 57<sup>ους</sup> Διεθνείς Παιδικούς Αγώνες από τις 03 Αυγούστου έως και τις 8 Αυγούστου 2025.

2) Να εγκρίνει την δαπάνη ποσού **983,20 €** που θα βαρύνει τον Κ.Α. 00-6421.003 του έτους 2025

ΑΔΑ: 9ΞΙΩ6Χ-4ΒΦ

«Οδοιπορικά έξοδα και αποζημίωση μετακινούμενων αιρετών» του προσωπικού του Δήμου

Αναλυτικά:

Μετακίνηση – Τόπος : Βοηθού Δημάρχου Χρήστου Τσερεντζούλια –Ταλίν Εσθονίας

Ημέρα αναχώρησης : 02/8/2025

Ημέρα γεγονότος : 03-08/08/2025

Ημέρα επιστροφής : 08/08/2025

Ημέρες κίνησης : Επτά (7)

**Μετακίνηση Βοηθού Δημάρχου Χρήστου Τσερεντζούλια με αεροπλάνο και Μ.Μ.Ε.**

Ημερομηνία	Ημερήσια αποζημίωση	Διανυκτέρευση	ΔΑΠΑΝΗ ΜΕΤΑΚΙΝΗΣΗΣ ΑΝΤΙΤΙΜΟ ΕΙΣΗΤΗΡΙΟΥ	Σύνολο
02-08/08/2025 5 Μέρες X 45 € 2 Ημέρες X 60 €	5 Ημέρες X 45€ 2 Ημέρες X 60€	Παρέχονται από τον διοργανωτή	Αεροπορικά 605,00€ Εισιτήρια ΚΤΕΛ 33,20€	983,20€
	Σύνολο 345,00€		Σύνολο 638,20€	
			<b>ΓΕΝΙΚΟ ΣΥΝΟΛΟ</b>	<b>983,20€</b>

Μετά από τα παραπάνω καλείται η Δημοτική Επιτροπή Αιγιαλείας, να αποφασίσει σχετικά.

**Η Δημοτική Επιτροπή**

Αφού έλαβε υπόψη της, την υπ' αριθμ πρωτ 20407/21/7/2025 εισήγηση του Α.Τ. Γραμματείας Δημάρχου Δημοσίων Σχέσεων, Επικοινωνίας, Εθιμοτυπίας & Εκδηλώσεων του Δήμου Αιγιαλείας (σε ορθή επανάληψη), τις διατάξεις του άρθρου 58 του Ν. 3852/2010, τις διατάξεις της (υποπερίπτ. ι' της περίπτ. ια' της παρ. 1 του άρθρου 72 του Ν. 3852/10, όπως αντικαταστάθηκε από την παρ. 1 του άρθρου 3 του Ν. 4623/19 και την παρ. 1 του άρθρου 40 του Ν. 4735/20) όπως αντικαταστάθηκε από το άρθρο 9 του Ν. 5056/2023(Α' 163), τις διατάξεις κατ' εξουσιοδότηση της παρ. της παρ. 10 του άρθρου 3 της υποπαρ. Δ9 της παρ. Δ του άρθρου 2 του ν. 4336/2015, εκδόθηκε η υπ' αριθ. 23907/ 12-3-2024 (Β' 1758) κοινή Υπουργική απόφαση με θέμα «Καθορισμός ημερών μετακίνησης εκτός έδρα αιρετών Δήμων και Περιφερειών» (Α.Δ.Α.: ΨΕΧ046ΜΤΛ6-ΔΙΔ), η οποία τροποποιήθηκε με την υπ' αριθ. 55478/ 16-7-2024 (Β' 4392) όμοιά της (Α.Δ.Α.: ΨΟ9Δ46ΜΤΛ6-ΣΚΩ, το άρθρο 27 του Ν. 5045/2023, τροποποίηση παρ. 2 άρθρου 10 και παρ. 1 άρθρου 19 υποπαρ. Δ9 παρ. Δ' άρθρου 2ν. 4336/2015, την υπ' αριθ. ΑΑΥ Α-105/1286/20-01-2025 για «Οδοιπορικά έξοδα και αποζημίωση μετακινούμενων αιρετών του ΚΑ 00-6421.003 οικονομικού έτους 2025, την Πρόσκληση στην πόλη Ταλίν της Εσθονίας για συμμετοχή στους 57ους Διεθνείς Παιδικούς Αγώνες, την αναγκαιότητα συμμετοχής του Βοηθού Δημάρχου εντεταλμένου σύμβουλου αθλητικών εκδηλώσεων Αιγιαλείας στην ανωτέρω εκδήλωση ,καθώς και τις διατάξεις του άρθρου 72 του Ν.3852/2010 (Φ.Ε.Κ.87/τ.Α/07.06.2010), «Νέα Αρχιτεκτονική της Αυτοδιοίκησης και της Αποκεντρωμένης Διοίκησης - Πρόγραμμα Καλλικράτης», όπως τροποποιήθηκε από το άρθρο 31 του Ν.5013/2023 (Φ.Ε.Κ.12/τ.Α/19.01.2023), μετά από διαλογική συζήτηση,

**Ομόφωνα Αποφασίζει**

1) τη μετακίνηση του Βοηθού Δημάρχου Χρήστου Τσερεντζούλια ως εντεταλμένο σύμβουλο αθλητικών εκδηλώσεων στην πόλη Ταλίν της Εσθονίας για συμμετοχή στους 57<sup>ους</sup> Διεθνείς Παιδικούς Αγώνες που θα πραγματοποιηθούν στις 03 Αυγούστου έως και τις 8 Αυγούστου 2025.

2) Εγκρίνει την δαπάνη ποσού **983,20 €** που θα βαρύνει τον Κ.Α. 00-6421.003 του έτους 2025 «Οδοιπορικά έξοδα και αποζημίωση μετακινούμενων αιρετών» του προσωπικού του Δήμου από 2/8/2025 έως και 8/8/2025

Αναλυτικά:

Μετακίνηση – Τόπος : Βοηθού Δημάρχου Χρήστου Τσερεντζούλια –Ταλίν Εσθονίας

**Ημέρα αναχώρησης : 02/8/2025**

**Ημέρα γεγονότος : 03-08/08/2025**

**Ημέρα επιστροφής : 08/08/2025**

Ημέρες κίνησης : Επτά (7)

**Μετακίνηση Βοηθού Δημάρχου Χρήστου Τσερεντζούλια με αεροπλάνο και Μ.Μ.Ε.**

Ημερομηνία	Ημερήσια αποζημίωση	Διανυκτέρευση	ΔΑΠΑΝΗ ΜΕΤΑΚΙΝΗΣΗΣ ΑΝΤΙΤΙΜΟ ΕΙΣΗΤΗΡΙΟΥ	Σύνολο
02-08/08/2025 5 Μέρες X 45 € 2 Ημέρες X 60 €	5 Ημέρες X 45€ 2 Ημέρες X 60€	Παρέχονται από τον διοργανωτή	Αεροπορικά 605,00€  Εισιτήρια ΚΤΕΛ 33,20€	983,20€
	Σύνολο 345,00€		Σύνολο 638,20€	
			<b>ΓΕΝΙΚΟ ΣΥΝΟΛΟ</b>	<b>983,20€</b>

Αφού έγινε η σύνταξη του ανωτέρω πρακτικού υπογράφεται όπως ο νόμος ορίζει.

**Η ανωτέρω απόφαση έλαβε αύξοντα αριθμό 398/2025.**

**Ακριβές απόσπασμα**

**ΑΙΓΙΟ 23.07.2025**

**Ο Δήμαρχος-Πρόεδρος της Δημοτικής Επιτροπής**



**ΕΛΛΗΝΙΚΗ ΔΗΜΟΚΡΑΤΙΑ  
ΝΟΜΟΣ ΑΧΑΪΑΣ  
ΔΗΜΟΣ ΑΙΓΙΑΛΕΙΑΣ  
ΔΗΜΟΤΙΚΗ ΕΠΙΤΡΟΠΗ**

**Αριθμός Απόφασης: 399/2025**

**ΑΠΟΣΠΑΣΜΑ**

Από το Πρακτικό **26/2025** της συνεδρίασης της Δημοτικής Επιτροπής Αιγιαλείας της **23.07.2025**.

**ΘΕΜΑ 13<sup>ο</sup>** Ημερήσιας Διάταξης: «**Περί εισήγησης 5<sup>ης</sup> Αναμόρφωσης προϋπολογισμού έτους 2025**».

Η Δημοτική Επιτροπή Αιγιαλείας, που αποτελείται από τους κ.κ.: 1) Παναγιώτη Ανδριόπουλο, Δήμαρχο Αιγιαλείας, Πρόεδρο, 2) Χρήστο Σπηλιωτόπουλο, Αντιπρόεδρο, 3) Παναγιώτη Αγγελόπουλο, 4) Νικόλαο Καραΐσκο, 5) Δημήτριο Φιλιπάτο, 6) Γεώργιο Φραγκονικολόπουλο και 7) Σωτήριο Ταξιαρχόπουλο, ως τακτικά μέλη και τους 1) Κωνσταντίνο Βούλγαρη, 2) Δημήτριο Ελευθεριώτη, 3) Μαρία Σταυροπούλου, 4) Βασιλική Ψυχράμη και 5) Χρήστο Γούτο ως αναπληρωματικά μέλη (τα οποία αντικαθιστούν βάσει των άρθρων 74 & 75 του Ν.3852/2010 σε περίπτωση απουσίας τα τακτικά), σύμφωνα με την υπ' αριθ.2/2024 (ΑΔΑ: Ε4ΙΞΩ6Χ-5Κ7) απόφαση Δημοτικού Συμβουλίου Αιγιαλείας, περί εκλογής τακτικών και αναπληρωματικών μελών της Δημοτικής Επιτροπής Αιγιαλείας για τη θητεία από 02.01.2024 έως τις 30.06.2026, η οποία βρέθηκε νόμιμη με την υπ' αριθ.πρωτ.3673/11.01.2024 (ΑΔΑ: Ρ0Δ8ΟΡ1Φ-5ΤΠ) όμοια του Γραμματέα Αποκεντρωμένης Διοίκησης Πελοποννήσου, Δυτικής Ελλάδας και Ιονίου και λαμβάνοντας υπόψη τις διατάξεις των 72, 74 και 75 του Ν.3852/2010 (Φ.Ε.Κ.87/τ.Α/07.06.2010), όπως αντικαταστάθηκαν και ισχύουν και σύμφωνα με τις διατάξεις της παρ.1 του άρθρου 74 Α του Ν.3852/2010, όπως προστέθηκε με το άρθρο 9 του Ν.5056/2023 (Φ.Ε.Κ.163/τ.Α/06.10.2023), συνεδρίασε σήμερα **είκοσι τρεις (23) Ιουλίου 2025**, ημέρα **Τετάρτη** και ώρα **13:00'**, σε **τακτική συνεδρίαση διά ζώσης**, μετά από την υπ' αριθ.πρωτ.**20339/18.07.2025** πρόσκληση του Προέδρου της, που κοινοποιήθηκε νόμιμα και εμπρόθεσμα σε κάθε ένα από τα μέλη της (τακτικά και αναπληρωματικά), προκειμένου να συζητήσει και να λάβει αποφάσεις για τα θέματα της ημερήσιας διάταξης και σε όσα ήθελε δεχθεί εκτός αυτής, αφού τα κρίνει ως κατεπείγοντα. Παρούσα είναι και η γραμματέας της Επιτροπής υπάλληλος του Δήμου Αιγιαλείας κα Κωνσταντίνα Μπατάλη.

Στη συνεδρίαση αυτή, σε σύνολο επτά (7) μελών ήταν παρόντα **πέντε (5)** μέλη και έτσι υπήρχε νόμιμη απαρτία.

**Παρόντες**

Παναγιώτης Ανδριόπουλος, Δήμαρχος-Πρόεδρος, Νικόλαος Καραΐσκος, Δημήτριος Φιλιπάτος, Γεώργιος Φραγκονικολόπουλος, Σωτήριος Ταξιαρχόπουλος.

## Απόντες

Χρήστος Σπηλιωτόπουλος, Αντιπρόεδρος.

Ο Δημοτικός Σύμβουλος κ. Παναγιώτης Αγγελόπουλος προσήλθε στη συνεδρίαση πριν από τη συζήτηση του έκτου (6<sup>ου</sup>) θέματος της Ημερήσιας Διάταξης.

Ο Δήμαρχος - Πρόεδρος της Δημοτικής Επιτροπής Αιγιαλείας κ. Παναγιώτης Ανδριόπουλος, αφού διαπίστωσε την απαρτία κήρυξε την έναρξη της συνεδρίασης.

Στη συνέχεια θέτει υπόψη της Επιτροπής εισήγηση του Αναπληρωτή Προϊσταμένου της Διεύθυνσης Οικονομικών Υπηρεσιών Δήμου Αιγιαλείας, κ. Κωνσταντίνου Μανέτα.

Ακολούθως, καλείται η Δημοτική Επιτροπή Αιγιαλείας, να αποφασίσει σχετικά.

## Η Δημοτική Επιτροπή

Αφού έλαβε υπόψη της την εισήγηση του Αναπληρωτή Προϊσταμένου της Διεύθυνσης Οικονομικών Υπηρεσιών Δήμου Αιγιαλείας, κ. Κωνσταντίνου Μανέτα, την ανάγκη εκ νέου αναμόρφωσης του προϋπολογισμού Δήμου Αιγιαλείας οικονομικού έτους 2025, το γεγονός ότι δεν κατατέθηκε καμία εναλλακτική πρόταση η οποία να συνοδεύεται από αιτιολογική έκθεση και σχετική εισήγηση της Διεύθυνσης Οικονομικών Υπηρεσιών Δήμου Αιγιαλείας, σύμφωνα με τα οριζόμενα της περ.β της παρ.1 του άρθρου 12 του Ν.4623/2019 (Φ.Ε.Κ.134/τ.Α/09.08.2019) και της παρ.8 του άρθρου 189 του Ν.4555/2018 (Φ.Ε.Κ.133/τ.Α/19.07.2018), καθώς και τις διατάξεις του άρθρου 72 του Ν.3852/2010 (Φ.Ε.Κ.87/τ.Α/07.06.2010), «Νέα Αρχιτεκτονική της Αυτοδιοίκησης και της Αποκεντρωμένης Διοίκησης - Πρόγραμμα Καλλικράτης», όπως τροποποιήθηκε από το άρθρο 31 του Ν.5013/2023 (Φ.Ε.Κ.12/τ.Α/19.01.2023), μετά από διαλογική συζήτηση,

## Ομόφωνα Αποφασίζει

Εισηγείται στο Δημοτικό Συμβούλιο Αιγιαλείας την έγκριση της πέμπτης (5<sup>ης</sup>) αναμόρφωσης προϋπολογισμού Δήμου Αιγιαλείας οικονομικού έτους 2025, ως κάτωθι:

### **1. Τροποποίηση Προϋπολογισμού 2025 διαμέσου του Αποθεματικού με Αύξηση Κ.Α. Εξόδων - Μείωση Κ.Α. Εξόδων - Δημιουργία Κ.Α. Εξόδων και Μείωση Κ.Α. Εσόδων**

Η οικονομική υπηρεσία εισηγήθηκε την αναμόρφωση του προϋπολογισμού οικονομικού έτους 2025 με την αυξομείωση των παρακάτω δαπανών που δεν είχαν εγγραφή ορθά στην χρήση 2025 ως κάτωθι:

#### **Αυξάνονται οι παρακάτω Κ.Α. Εξόδων:**

<b>Κ.Α. ΕΞΟΔΩΝ</b>	<b>ΠΕΡΙΓΡΑΦΗ</b>	<b>ΠΟΣΟ ΣΕ €</b>
30- 6262.066	Παροχή υπηρεσίας για την διάστρωση επιφανειών κυκλοφορίας κοινοχρήστων χώρων στην Δ.Ε. ΣΥΜΠΟΛΙΤΕΙΑΣ	24.800,00
10- 7134.002	Προμήθεια λογισμικού	15.000,00

**Μειώνεται ο παρακάτω Κ.Α. Εξόδων:**

<b>Κ.Α. ΕΞΟΔΩΝ</b>	<b>ΠΕΡΙΓΡΑΦΗ</b>	<b>ΠΟΣΟ ΣΕ €</b>
50-6011.	Τακτικές αποδοχές (περιλαμβάνονται βασικός μισθός, δώρα εορτών, γενικά και ειδικά τακτικά επιδόματα)	-39.800,00

διαμέσου του Αποθεματικού 9111.

Συνεπώς μετά την παραπάνω αναμόρφωση το Αποθεματικό 9111 παραμένει στο ποσό των 2.027,62 €

**2. Τροποποίηση Προϋπολογισμού 2025 διαμέσου του Αποθεματικού με δημιουργία Κ.Α. Εσόδων - Δημιουργία Κ.Α. Εξόδων**

Με την αριθ.πρωτ.2629/04.06.2025 (ΑΔΑ: ΨΕΜΛ7Λ6-Τ6Τ) απόφαση του Περιφερειάρχη Δυτικής Ελλάδας αποφασίστηκε η ένταξη της Πράξης «Προμήθεια εξοπλισμού-μηχανημάτων για Δράσεις Πολιτικής Προστασίας πρόληψης και αντιμετώπισης πυρκαγιών στα όρια του Δήμου Αιγιαλείας» με Κωδικό ΟΠΣ 6020918 στο Πρόγραμμα «Δυτική Ελλάδα 2021-2027» και στην Προτεραιότητα «Προστασία του φυσικού περιβάλλοντος, αντιμετώπιση και προσαρμογή στην κλιματική αλλαγή, ενίσχυση της ενεργειακής αυτάρκειας και της κυκλικής οικονομίας στην Περιφέρεια Δυτικής Ελλάδας», με το ποσό των 268.684,01 €.

Στα πλαίσια την εν λόγω επιχορήγησης, ο Δήμος μας προτίθεται να προβεί στην προμήθεια:

1. Δύο (2) καινούργιων διπλοκάμπινων ημιφορτηγών οχημάτων 4X4 με πλήρη πυροσβεστικό εξοπλισμό προϋπολογισμού 121.000,01 € με το ΦΠΑ 24%.
2. Ενός (1) μηχανήματος έργου εκσκαφείας φορτωτής με μαχαίρι διαμόρφωσης γαιών προϋπολογισμού 147.684,00 € με το ΦΠΑ 24%.

Προκειμένου να πραγματοποιηθούν οι ανωτέρω προμήθειες, αναμορφώνεται ο προϋπολογισμός οικονομικού έτους 2025 με την εγγραφή του ποσού των 268.684,01 € σαν έσοδο στον ΚΑ 1321.003 με τίτλο «Προμήθεια εξοπλισμού-μηχανημάτων για Δράσεις Πολιτικής Προστασίας, Πρόγραμμα «Δυτική Ελλάδα 2021-2027» απόφαση αριθ. 2629/04.06.2025» και την μεταφορά του μέσω του ΑΠΟΘΕΜΑΤΙΚΟΥ στο σκέλος των εξόδων με την δημιουργία δύο (2) νέων ΚΑ, του Κ.Α.62-7132.006 με τίτλο «Προμήθεια δύο (2) καινούργιων διπλοκάμπινων ημιφορτηγών οχημάτων 4x4 με πλήρη πυροσβεστικό εξοπλισμό» και ποσό 121.000,01 € και του ΚΑ 62-7131.001 με τίτλο «Προμήθεια ενός (1) μηχανήματος έργου εκσκαφείας φορτωτής με μαχαίρι διαμόρφωσης γαιών» και ποσό 147.684,00 €, ως εξής:

**Δημιουργείται ο παρακάτω Κ.Α. Εσόδου:**

<b>Κ.Α. ΕΣΟΔΩΝ</b>	<b>ΠΕΡΙΓΡΑΦΗ</b>	<b>ΠΟΣΟ ΣΕ €</b>
1321.003.	Προμήθεια εξοπλισμού-μηχανημάτων για Δράσεις Πολιτικής Προστασίας, Πρόγραμμα «Δυτική Ελλάδα 2021-2027» απόφαση αριθ.2629/04.06.2025	268.684,01

**Δημιουργούνται οι παρακάτω Κ.Α. Εξόδων:**

<b>Κ.Α. ΕΞΟΔΩΝ</b>	<b>ΠΕΡΙΓΡΑΦΗ</b>	<b>ΠΟΣΟ ΣΕ €</b>
62- 7132.006	Προμήθεια δύο (2) καινούργιων διπλοκάμπινων ημιφορτηγών οχημάτων 4x4 με πλήρη πυροσβεστικό εξοπλισμό	121.000,01
62- 7131.001	Προμήθεια ενός (1) μηχανήματος έργου εκσκαφείας φορτωτής με μαχαίρι διαμόρφωσης γαιών	147.684,00

**διαμέσου του Αποθεματικού 9111.**

**Συνεπώς μετά την παραπάνω αναμόρφωση το Αποθεματικό 9111 παραμένει στο ποσό των 2.027,62 €**

**Αφού έγινε η σύνταξη του ανωτέρω πρακτικού υπογράφεται όπως ο νόμος ορίζει.**

**Η ανωτέρω απόφαση έλαβε αύξοντα αριθμό 399/2025.**

**Ακριβές απόσπασμα**

**ΑΙΓΙΟ 23.07.2025**

**Ο Δήμαρχος-Πρόεδρος της Δημοτικής Επιτροπής**